

STIHL

www.stihl.com

0457 366 0022 C L25

4224 007 1014

002BB064 KN

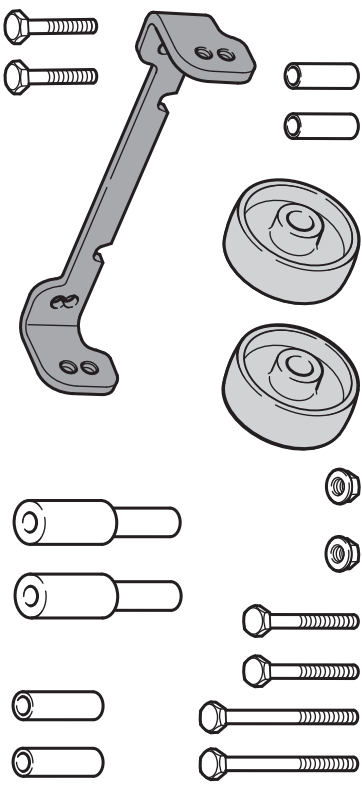

TS 410, 420, 500i

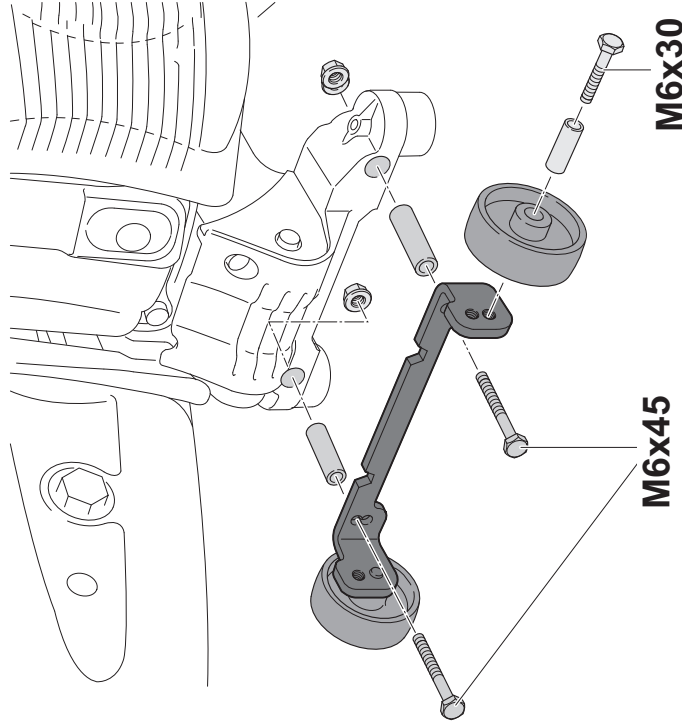

TS 700

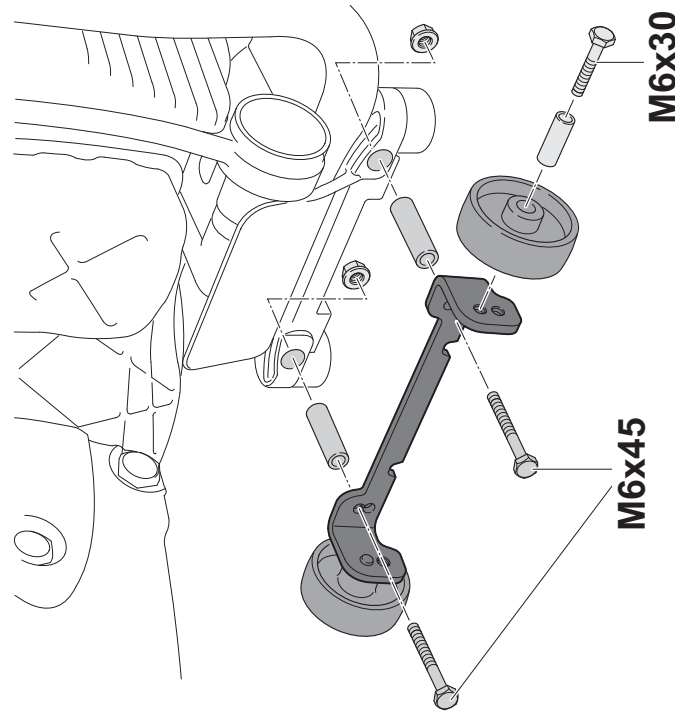

TS 800

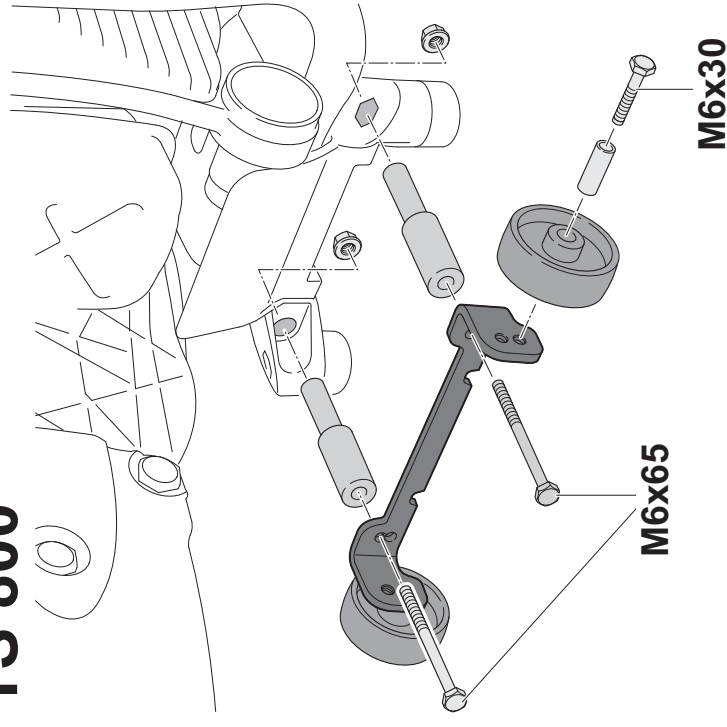

TS 710.0i, 910.0i

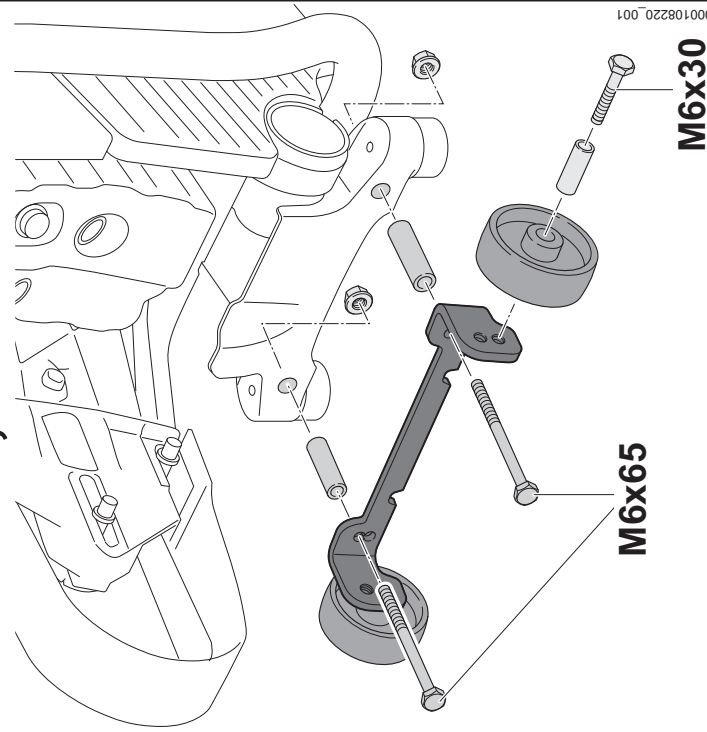



die Schnittlinie von Hindernissen und Gegenständen räumen, die das Gerät kippen könnten.

(USA / GB) Before use of these auxiliary wheels, make sure that they are firmly attached to the Stihl Cutquik®. Periodically check them for tightness.

Read and follow all instructions and safety precautions in the Cutquik® Instruction Manual.

WARNING!

To reduce the risk of serious or even fatal injury from loss of control:

1. Always hold the machine firmly with both hands, with the left hand on the front handlebar and the right hand on the rear handle.

2. Avoid side-loading of the cutting wheel, which can cause loss of control from reactive forces or the shattering of composite wheels. Use these auxiliary wheels on level and even surfaces only.

Before cutting, make sure both sides of the cut line are free of obstacles and/or debris that could cause the machine to tilt.

(F) Avant d'utiliser le kit de montage, s'assurer qu'il est correctement monté sur la découpeuse à disque STIHL et, à l'utilisation, vérifier aussi régulièrement sa bonne fixation.

Lire et suivre toutes les instructions et prescriptions de sécurité de la Notice d'emploi de la découpeuse à disque.

ATTENTION !

Risque de blessure mortelle en cas de perte de contrôle de la machine :

1. Au cours du travail, toujours tenir fermement la découpeuse à disque à deux mains – main gauche sur la poignée avant et main droite sur la poignée arrière.

2. Éviter que le disque à découper soit soumis à des forces latérales – perte de contrôle par suite d'un effet de rebond, risque d'éclatement des disques en résine synthétique.

Utiliser le kit de montage seulement sur une aire plane et lisse. Avant l'utilisation, enlever de la ligne de coupe tous les obstacles ou objets qui risqueraient de produire un gauchissement ou un basculement de la machine.

(E) Antes de utilizar el juego de acople, cerciorarse de que esté montado debidamente en la tronadora STIHL y comprobarlo con regularidad durante su empleo.

Leer y seguir todas las indicaciones de seguridad de las Instrucciones de servicio de la tronadora.

ATENCIÓN:

Peligro de lesiones mortales por la pérdida del control sobre la máquina:

1. Durante el trabajo, sujetar siempre firmemente la tronadora con ambas manos; la mano izquierda, en la empuñadura delantera y, la derecha, en la empuñadura trasera.

2. Evitar ejercer fuerzas laterales sobre la tronadora – pérdida del control por una reacción de rebote; los discos de resina sintética podrían romperse.

Utilizar el juego de acople sobre una base llana y lisa. Antes de utilizarlo, apartar todos los obstáculos y objetos existentes en la línea de corte que pudieran volcar la máquina.

(HR) Prije uporabe dogradne garniture osigurati montažu iste na STIHL-ov brusni parač u skladi s odredbama, kao i njezinu redovitu provjeru za vrijeme uporabe.

Pročitati i pridržavati se svih naputaka i uputa o sigurnosti u radu iz naputka za posluživanje brusnog parača.

PAŽNJA!

Uslijed gubitka kontrole nad uređajem mogu nastati smrtonosne povrede.

1. Za vrijeme rada brusni parač uvijek čvrsto držati s obje ruke, lijevom rukom na prednjoj ručki i desnom rukom na stražnjoj ručki.

2. Izbjegavati postrane sile na brusno paračoj ploči - gubitak kontrole uslijed reakcije pri povratnom udaru, ploče od umjetne smole mogu popucati.

Dogradnu garnituru upotrebljavati samo na ravnoj i glatkoj podlozi, prije uporabe liniju reza očistiti od prepreka i odstraniti s nje predmete koji bi mogli uzrokovati preketanje / nagibanje uređaja.

(S) Kontrollera för användning av tillsatsen och regelbundet under arbetet att tillsatsen är rätt monterat på STIHL kapmaskinen.

Läs och följ alla anvisningar och säkerhetsföreskrifter i kapmaskinens skötselanvisning.

VIKTIGT!

Livsfarliga skador kan bli följden om användaren förlorar kontrollen över maskinen:

1. Håll under arbetet alltid kapmaskinen fast med båda händer, vänstra handen på främre handtaget och högra handen på bakre handtaget.

2. Undvik att trycka på kapskivan från sidan - du kan förlora kontrollen genom att maskinen kastas tillbaka; kapskivorna kan spricka.

Använd tillsatsen endast på jämn och plan mark, städa före användning på den tänkta skärinjen och avlägsna alla hinder och föremål som kan välta maskinen.

(FIN) Ennen kuin otat lisäosan käyttöön, varmista, että se on kiinnitetty kunnolla STIHL-laikkaleikkuriin. Tarkista tämä myös käytön aikana säännöllisesti.

Lue kaikki laikkaleikkurin käyttöohjeen turvallisuutta koskevat neuvot ja noudata niitä.

HUOM.!

Laitteen hallinnan menettäminen on hengenvaarallista:

1. Pidä työskennellessäsi laikkaleikkurista aina

molemmin käsin kiinni, vasen käsi etukädensijassa ja oikea käsi takakädensijassa.

2. Varo, etteivät sivuvoimat pääse vaikuttamaan - takapotku voi aiheuttaa laitteen hallinnan menetyksen, tekokuitulaikat voivat haljeta.

Käytä lisäosaa ainoastaan tasaiselle ja sileälle pinnalle. Raivaa ennen leikkauksen aloittamista leikkuulinjalta kaikki esteet ja esineet, jotka voivat kaataa laitteen.

(I) Prima di usare il corredo di applicazione, accertarsi che sia montato correttamente sulla troncatrice STIHL; controllarlo spesso durante l'uso.

Leggere e applicare tutte le disposizioni e le avvertenze di sicurezza delle Istruzioni d'uso della troncatrice.

ATTENZIONE!

La perdita del controllo dell'apparecchiatura comporta il pericolo di lesioni mortali:

1. Durante il lavoro afferrare bene sempre con tutte e due le mani la troncatrice; la mano sinistra sull'impugnatura anteriore, la destra su quella posteriore.

2. Evitare le forze laterali sulla mola – perdita del controllo per la reazione di contraccolpo; le mole di resina artificiale potrebbero rompersi.

Usare il corredo solo su un fondo piano e liscio. Prima di usare l'apparecchiatura, liberare il tracciato del taglio da ostacoli e oggetti che potrebbero farla ribaltare.

(D) Vor der Verwendung des Anbausatzes seine ordnungsgemäße Montage am STIHL Trennschleifer sicherstellen und regelmäßig während der Verwendung überprüfen.

Alle Anweisungen und Sicherheitshinweise in der Bedienungsanleitung des Trennschleifgerätes lesen und befolgen.

ACHTUNG!

Tödliche Verletzungsgefahr durch Verlust der Kontrolle über das Gerät:

1. Während der Arbeit immer den Trennschleifer fest mit beiden Händen halten, linke Hand am vorderen Griff und rechte Hand am hinteren Griff.

2. Seitenkräfte auf die Trennschleifscheibe vermeiden - Kontrollverlust durch Rückschlagreaktion, Kunstharzscheiben könnten bersten.

Anbausatz nur auf ebenem und glattem Untergrund verwenden, vor Verwendung

CZ Před spuštěním přídavné sady zajistit, aby byla správně a řádně namontovaná na rozbrušovač STIHL, během práce pak pravidelně provádět kontrolu připevnění.

Bezpodmínečně si přečtěte a dodržujte veškeré pokyny a bezpečnostní odkazy v návodu k obsluze rozbrušovače.

POZOR!

Hrozí smrtelné úrazy ztrátou kontroly nad strojem:

1. Během práce rozbrušovač pevně držet zásadně oběma rukama, řítkom je levá ruka na přední rukojeti a pravá na zadní rukojeti.

2. Vyhnut se působení bočních sil na rozbrušovací kotouč – hrozí ztráta kontroly reakcí zpětného rázu, rozbrušovací kotouč ze syntetické pryskyřice by se mohl roztrhnout.

Přídavnou sadu používat pouze na rovném a hladkém podkladu, před použitím odklidit z řezné trasy překážky a předměty, které by mohly způsobit převržení stroje.

H Az adapter készlet alkalmazása előtt győződjünk meg arról, hogy az a STIHL vágószerszám berendezésre az előírásnak megfelelően felszerelt és a berendezés alkalmazásakor ezt rendszeresen ellenőrizzük.

Olvassuk el és tartsuk be a vágószerszám berendezés használati utasításában tartalmazott valamennyi utasítást és biztonsági előírást.

FIGYELEM!

Ha a berendezésen nem tudunk

uralkodni, halálós balesetek történhetnek:

1. A munkavégzés közben a vágószerszám berendezést mindig tartsuk biztonságosan két kézzel, a bal kezünk az előlő fogantyún és jobb kezünk a hátulsi fogantyún legyen.

2. Kerüljük el a vágószerszám tárcsához jutó oldalsó erőbehatásokat - a berendezésen nem tudunk uralkodni a visszacsapódási reakció miatt, a műgyanta tárcsák könnyen megpattanhatnak.

Az adapter készletet csak egyenes és síma alapterületen alkalmazzuk, a berendezés alkalmazása előtt a vágási területről távolítsuk el az akadályokat és tárgyakat, melyek a berendezést esetleg megbillenthetik.

P Antes de utilizar o jogo de anexo, assegurar a sua montagem correcta no cortador de ferro e pedra STIHL, e controlá-la regularmente durante o emprego.

Ler e seguir todas as instruções e indicações de segurança nas Instruções de serviço do cortador de ferro e pedra.

ATENÇÃO!

Perigo mortal de ferir-se pela perda do controlo sobre o aparelho:

1. Segurar o cortador de ferro e pedra sempre firmemente com as duas mãos durante o trabalho, a mão esquerda no cabo dianteiro e a mão direita no cabo traseiro.

2. Evitar as forças laterais sobre o disco de corte - perda

do controlo devido à reacção de rebato, os discos de resina sintética podem rebentar.

Utilizar o jogo de anexo unicamente num subsolo plano e liso, limpar a linha de corte de obstáculos e objectos que poderiam bascular o aparelho, antes de utilizá-lo.

SK Pred použitím prídavného zariadenia zabezpečte jeho riadne namontovanie na rozbrušovačku STIHL a pravidelne ho počas použitia kontrolujte.

Prečítajte si návod na obsluhu rozbrušovačky a dodržujte všetky bezpečnostné pokyny v ňom uvedené.

POZOR!

Nebezpečenstvo smrtel'ného úrazu v prípade straty kontroly nad prístrojom:

1. V priebehu práce držte rozbrušovačku stále pevne obidvomi rukami, ľavou rukou za prednú rukoveť' a pravou rukou za zadnú rukoveť'.

2. Zabráňte pôsobeniu bočných síl na kotúč rozbrušovačky – strata kontroly nad prístrojom v prípade spätného rázu, kotúče z umelej živice sa môžu roztrhnúť'.

Přídavné zariadenie používajte iba na rovné a hladké podklady. Pred použitím odstráňte z línie rezu všetky prekážky a predmety, ktoré by mohli spôsobiť' vychýlenie prístroja.

NL Voor het gebruik van de aanbouwset moet de montage op de STIHL doorslijpmachine volgens voorschrift zijn gewaarborgd en regelmatig

tijdens het gebruik worden gecontroleerd.

Alle aanwijzingen en veiligheidsinstructies in de handleiding van de doorslijpmachine lezen en opvolgen.

ATTENTIE!

Kans op dodelijk letsel door verlies van controle over de machine:

1. Tijdens het werken de doorslijpmachine stevig met beide handen vasthouden, de linkerhand op de voorste handgreep en de rechterhand op de achterste handgreep.

2. Zijdelingse krachten op de doorslijpschijf voorkomen - verlies van controle door terugslagreactie, kunstharergebonden doorslijpschijven kunnen barsten.

De aanbouwset alleen op een vlakke en gladde ondergrond gebruiken, voor het doorslijpen obstakels en voorwerpen die zouden kunnen leiden tot het kantelen van de machine verwijderen.

RUS Прежде чем начать работу с монтируемый комплектom необходимо убедиться в правильном монтаже комплекта на абразивно-отрезном устройстве STIHL и далее контролировать регулярно во время пользования.

Прочитайте внимательно и соблюдайте инструкции, а также правила техники безопасности в руководстве по эксплуатации абразивно-отрезного устройства.

ВНИМАНИЕ!

Возможны смертельные травмы

вследствие потери контроля над устройством:

1. Во время работы абразивно-отрезное устройство удерживайте надежно обеими руками, левая рука на передней, а правая на задней рукоятке.

2. Избегайте воздействие на абразивно-отрезное устройство боковых сил, - потеря контроля над устройством вследствие реакции отдачи. Шлифовальные круги на основе синтетической смолы могут растрескаться.

Комплект монтируйте только на ровном и гладком основании, перед использованием устраните препятствия и предметы, которые могли бы опрокинуть устройство.

LV Pirms pievienojamā komplekta pielietošanas, pārliecinieties, ka tas ir pie STIHL atdalošās slīpmašīnas pareizi pievienots un regulāri veiciet tā pārbaudi lietošanas laikā.

Izlasiet visus atdalošās slīpmašīnas lietošanas instrukcijā dotos priekšrakstus un drošības norādījumus un izpildiet tos.

UZMANĪBU!

Zaudējot kontroli pār ierīci ir iespējami nāvējoši ievainojumi:

1. Darba laikā vienmēr stingri turiet atdalošo slīpmašīnu ar abām rokām, ar kreiso roku priekšējo rokturi un ar labo roku aizmugures rokturi.

2. Izvairieties no sāniskas slodzes iedarbības uz atdalošās slīpmašīnas ripu – zaudējot kontroli atsitiens reakcijas laikā, mērķīgo sveķu ripa var sabrukt.

Lietojiet pievienojamo komplektu tikai uz līdzenas un gludas pamatnes, pirms pielietošanas griešanas līniju atbrīvojiet no

šķēršļiem un priekšmetiem, kuri varētu ierīci apgāzt.

GR Πριν από τη χρήση του σετ προσαρμογής, βεβαιωθείτε ότι είναι σωστά τοποθετημένο στον αρμοκόφτη STIHL. Επαναλαμβάνετε τον έλεγχο αυτό τακτικά κατά τη διάρκεια της χρήσης.

Διαβάστε και τηρήστε όλες τις οδηγίες και υποδείξεις ασφαλείας που αναφέρονται στις οδηγίες χειρισμού του αρμοκόφτη.

ΠΡΟΣΟΧΗ!

Αν χάσετε τον έλεγχο του μηχανήματος, μπορεί να προκληθεί θανατηφόρος τραυματισμός:

1. Κατά την εργασία, κρατάτε τον αρμοκόφτη πάντοτε γερά και με τα δύο χέρια: το αριστερό χέρι στην μπροστινή λαβή και το δεξί χέρι στην πίσω λαβή.

2. Αποφεύγετε τις πλάγιες δυνάμεις στον δίσκο κοπής - Απώλεια ελέγχου λόγω κλιπώσεως, δίσκοι ρητίνης μπορεί να σπάσουν.

Χρησιμοποιείτε το σετ προσαρμογής μόνο σε επίπεδο και λείο υπόστρωμα. Πριν από τη χρήση, καθαρίστε τη γραμμή κοπής από τυχόν εμπόδια και αντικείμενα που μπορεί να προκαλέσουν ανατροπή του μηχανήματος.

TR İlave seti kullanmadan önce, STIHL kesim taşlama aletinin öngörülmediği şekilde montaj edildikinden emin olun ve kullanırken düzenli aralıklarla tekrar kontrol edin.

Kesim taşlama aletinin talimatında öngörülen bütün talimatları ve emniyet tedbirlerine mutlaka uyun.

DİKKAT!

Alet kontrol altından çıkarsa

hayati tehlike bulunur:

1. Çalışırken kesim taşlama aletini daima sıkıca iki elinizle kavrayın; sol eliniz ön saptta, sağ eliniz arka saptta olsun.

2. Kesim taşlama aletine yandan baskıyı önleyin – geri tepme reaksiyonu yüzünden aletin yönetimini kaybedebilirsiniz, suni reçineden olan disk parçalanabilir.

İlave seti sadece düz ve pürüzsüz zeminde kullanın. Kullanmadan önce zeminde keseceğiniz alanı aleti devirebilecek engellerden, çöplerden temizleyin.

PL Przed zastosowaniem przystawki należy stwierdzić, czy została ona w prawidłowy sposób zamontowana na przecinarce STIHL, a następnie regularnie sprawdzać urządzenie podczas pracy.

Należy dokładnie przeczytać i następnie stosować się do wszystkich wskazówek dotyczących bezpieczeństwa pracy, jakie zostały zamieszczone w Instrukcji użytkownika przecinarki.

UWAGA!

Niebezpieczeństwo utraty życia wskutek utraty kontroli nad urządzeniem:

1. Podczas pracy należy stale mocno trzymać urządzenie dwiema rękami - lewa dłoń spoczywa na przednim uchwycie natomiast prawa na tylnym.

2. Należy unikać sił działających na ściernicę w kierunku bocznym - może nastąpić utrata kontroli nad urządzeniem wskutek odrzucenia wstecznego - ściernice na bazie tworzywa sztucznego mogą pękać.

Przystawkę należy stosować na równym i gładkim podłożu - przed

użyciem należy oczyścić linię rzazu z przeszkód i przedmiotów, które mogłyby przewrócić urządzenie.

EST Veenduge, et riputuskomplekt oleks ketaslõikuriele nõuetekohaselt paigaldatud ja kontrollige töötamise ajal regulaarselt, et see oleks õiges asendis.

Lugege läbi kõik ketaslõikuri kasutusjuhendis leiduvad juhised ja ohutusnõuded ning pidage nendest kinni.

TÄHELEPANU!

Kui Te kaotate seadme üle kontrolli, võivad tagajärjeks olla surmavad vigastused:

1. Hoidke ketaslõikurit töötamise ajal alati tugevasti kahe käega kinni, vasak käsi eesmisel, parem käsi tagumisel käepidemel.

2. Jälgige, et lõikurikettale ei toimiks külgsuunalised jõud – tehisvaigust kettad võivad tagasilöögi tõttu puruneda.

Kasutage riputuskomplekti üksnes töötamisel tasasel ja siledal pinnal; kontrollige enne kasutamist, et lõikepinnal ei oleks takistusi ja kõrvalisi esemeid, mis võiksid ketaslõikuri ümber lükata.

LT Prieš darbo su montažo komplektu pradžia, įsitikinti, ar jis teisingai sumontuotas prie STIHL pjaustytuvo ir reguliariai darbo metu tikrinti jo būklę.

Perskaityti ir laikytis visų instrukcijų ir saugaus darbo nurodymų, esančių pjaustytuvo naudojimo instrukcijoje.

DĖMESIO!

Pavojus mirtinai susižeisti, praradus kontrolę įrenginiu:

1. Darbo metu visada tvirtai abiejomis rankomis laikyti pjaustytuvą, kairė ranka ant vamzdinės rankenos, o dešinė ranka ant rėmo rankenos.

2. Vengti šoninių jėgų poveikio į pjomimo diską – galite prarasti įrenginio valdymo kontrolę dėl atmetimo atgal, abrazyviniai pjomimo diskai gali trūkti.

Su montažo komplektu dirbti tik lygiam grunte, prieš darbą pašalinti iš pjūvio linijos kliūtis ir daiktus, kurie gali apversti įrenginį.

BG Преди да използвате комплекта за монтиране, подсигурете неговия отговарящ на предписанията монтаж към шлифовъчно-резахния уред STIHL и по време на употребата му редовно го контролирайте (проверявайте).

Прочетете и спазвайте всички предписания, указанията за безопасност и предпазните мерки, публикувани в инструкцията за работа с шлифовъчно-резахния уред.

ВНИМАНИЕ!

Опасност от смъртоносно нараняване, ако се загуби контрол над машината:

1. При работа шлифовъчно-резахният уред да се държи винаги с две ръце: лявата ръка на предната дръжка, а дясната ръка на задната дръжка.

2. Избягвайте действие на странични сили върху шлифовъчно-резахния диск – загуба на контрол поради реакция на обратен удар, шлифовъчно-резахните дискове от изкуствена смола биха могли да се спукат.

Използвайте комплекта за монтиране само на равен и гладък терен, преди да започнете работа с него почистете линията на рязане от препятствия и предмети, които биха могли да преобърнат шлифовъчно-резахния уред.

RO Înaintea utilizării setului de ataşare asiguraţi montarea corespunzătoare la utilajul de retezat STIHL şi în timpul utilizării faceţi verificarea la intervale regulate.

Se vor citi şi respecta toate indicaţiile şi instrucţiunile de siguranţă din manualul de utilizare al utilajului de retezat.

ATENȚIE!

Pericol de rănire mortală la pierderea controlului asupra utilajului:

1. În timpul lucrului țineți întotdeauna ferm utilajul de retezat cu ambele mâini, mâna stângă pe mânerul frontal iar mâna dreaptă pe mânerul din spate.

2. Evitați forțele laterale asupra discului utilajului de retezat – pierderea controlului prin reacția de ricoșeu, discurile din rășină sintetică s-ar putea fisura.

Setul de ataşare se utilizează numai pe teren plan și neted, înainte utilizării, perimetrul de lucru se curăță de obstacole și obiecte care ar putea răsturna utilajul.

SRB Pre upotrebe kompleta za dogradnju se osigurati da je ispravno montiran na STIHL motornom sekaču i za vreme upotrebe redovno proveravati.

Pročitati i slediti sve instrukcije i sigurnosne napomene u uputstvu za upotrebu motornog sekača.

PAŽNJA!

Opasnost od smrtonosnih povreda zbog gubitka kontrole nad uređajem:

1. Za vreme rada motorni sekač uvek čvrsto držati sa obe ruke, leva ruka na prednjoj ručci, a desna ruka na zadnjoj.

2. Izbegavati bočne sile na motornom sekaču – gubitak kontrole kroz reakciju povratnog udara, diskovi od veštačke smole mogu se rasprsnuti.

Komplet za dogradnju koristiti samo na ravnoj i glatkoj podlozi, pre upotrebe raščistiti liniju reza od prepreka i predmeta, koji bi mogli da prevrnu uređaj.

SLO Pred uporabo priključka preverite, da je le ta na rezalni brusilnik STIHL montiran v skladu s predpisi ter priključek redno preverjajte med uporabo.

Preberite in upoštevajte vse varnostne napotke v navodilih za uporabo.

OPOZORILO!

Nevarnost smrtnih poškodb zaradi izgube nadzora nad napravo:

1. Med delom rezalni brusilnik obvezno trdno držite z obema rokama, leva roka je na srednjem ročaju in desna na zadnjem.

2. Izogibajte se vpliva stranskih sil na brusno ploščo – izguba nadzora zaradi povratnega udarca, plošče iz umetnih smol lahko počijo.

Priključek uporabljate izključno na ravni in gladki podlagi. Pred uporabo odstranite vse morebitne ovire in predmete na rezalni črti katere bi lahko napravo prevrnile.

NMK Пред употреба на надградбените елементи да се потврди нивната правилна монтажа на STIHL - овиот

отсекувач и за време на работа редовно да се проверува. Сите прописи и безбедносни упатства да се прочитаат и да се следат.

ВНИМАНИЕ!

При губење на контрола над апаратот, постои опасност од смртоносни повреди.

1. За време на работа секогаш клизникот да се држи цврсто со двете раце, левата рака на предниот држач и десната рака на задниот држач.

2. Страничниот удар на одвојувачот да се спречи – губење на контрола преку повратен удар, котурот од вештачка смола би можел да пукне.

Промената на деловите да се врши само на рамни и мазни подлоги, пред употреба просторот за сечење да се расчисти од пречки и други предмети, апаратот би можел да изгуби равнотежа.