

**REF : TRETEAUPROF**

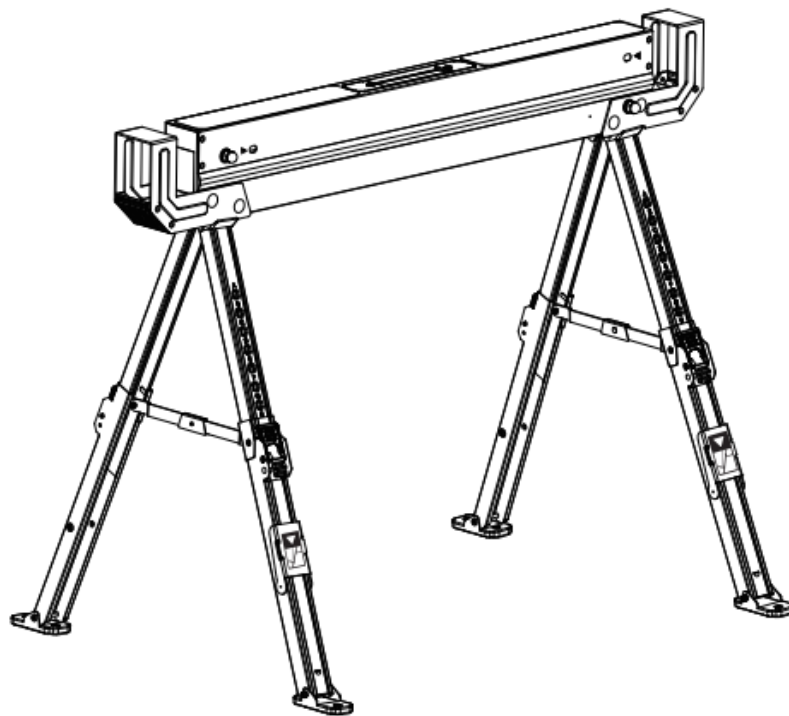

## SOMMAIRE

1. INTRODUCTION.....	.....
2 SYMBOLES.....	.....
3. SÉCURITÉ GÉNÉRALE.....	.....
4. CARACTERISTIQUES TECHNIQUES ET VUE ECLATEE.....	.....
4. INSTRUCTIONS D'UTILISATION .....	.....
5. NETTOYAGE ET STOCKAGE.....	.....
6. ÉLIMINATION DES DÉCHETS .....	.....
7. BON DE GARANTIE.....	.....

## 1. INTRODUCTION

Nous vous remercions d'avoir choisi un produit PROFOR, il vous donnera pleine satisfaction dans vos travaux de bricolage.



Lors de l'utilisation d'appareils, il faut respecter certaines mesures de sécurité afin d'éviter des blessures et dommages. Veuillez donc lire attentivement ce mode d'emploi. Conservez-le bien de façon à pouvoir disposer à tout moment de ces informations. Si l'appareil doit être remis à d'autres personnes, remettez-leur aussi ce mode d'emploi. Nous déclinons toute responsabilité pour les accidents et dommages dus au non-respect de ce mode d'emploi et des consignes de sécurité.

## 2. SYMBOLES

	Avertissement danger!
	MISE EN GARDE- Pour réduire le risque de blessures, l'utilisateur doit lire le manuel d'instructions
	Interdit de monter
	Ne pas dépasser la charge maximale
	Les outils emballages, doivent pouvoir suivre chacun une voie de recyclage approprié. Ne pas jeter dans les ordures ménagères

### 3. SECURITE GENERALE



**MISE EN GARDE** — Pour éviter tous risques de blessures, veuillez lire attentivement les instructions avant utilisation et conservez-les dans l'espace de travail où le tréteau sera utilisé.



#### AVERTISSEMENT

- 1/ Avant toute utilisation, contrôlez les tréteaux de afin de détecter les éventuels dommages.
- 2/ Les pieds doivent être verrouillés en position ouverte.
- 3/ Ne pas se tenir debout sur le tréteau.
- 4/ Ne pas le surcharger.
- 5/ Ne pas l'utiliser comme escabeau/ plate-forme/ échaffaudage.
- 6/ Tenez les enfants et les personnes non autorisées à l'écart des tréteaux

Capacité maximale : 589 kgs par tréteau, soit 1178kgs la paire.  
Utiliser uniquement sur une surface plane, sèche, propre et dégagée.

#### UTILISATION ET FONCTIONNEMENT

- 1-** Lorsque vous soulevez le tréteau, utilisez les techniques de levage appropriées pour éviter toute blessure.
- 2-** Assurez-vous que la zone de travail est bien éclairée lorsque vous travaillez.
- 3-** Assurez-vous que le tréteau est posé sur une surface propre, sèche et exempte de débris.
- 4-** Assurez-vous que les 4 pieds sont bien en contact avec le sol. Si le tréteau n'est pas positionné à niveau et droit, les charges qui y sont placées pourraient tomber, ce qui pourrait endommager les objets chargés et causer des blessures graves, voire mortelles.
- 5-** Assurez-vous que la charge placée sur le tréteau ne dépasse pas la capacité de charge maximale autorisée par tréteau.  
Attention, une surcharge peut entraîner la défaillance du tréteau, ce qui pourrait endommager les articles qui sont posés dessus et causer de graves blessures voire la mort.
- 6-** Ne jamais empiler les tréteaux pour obtenir une hauteur supplémentaire.

#### AVERTISSEMENT

**Cet appareil n'est pas conçu pour un usage professionnel, industrie, ou artisanal. Nous déclinons toute responsabilité si l'appareil venait à être utilisé dans ces contextes.**

#### 4. CARACTERISTIQUES TECHNIQUES ET VUE ECLATEE



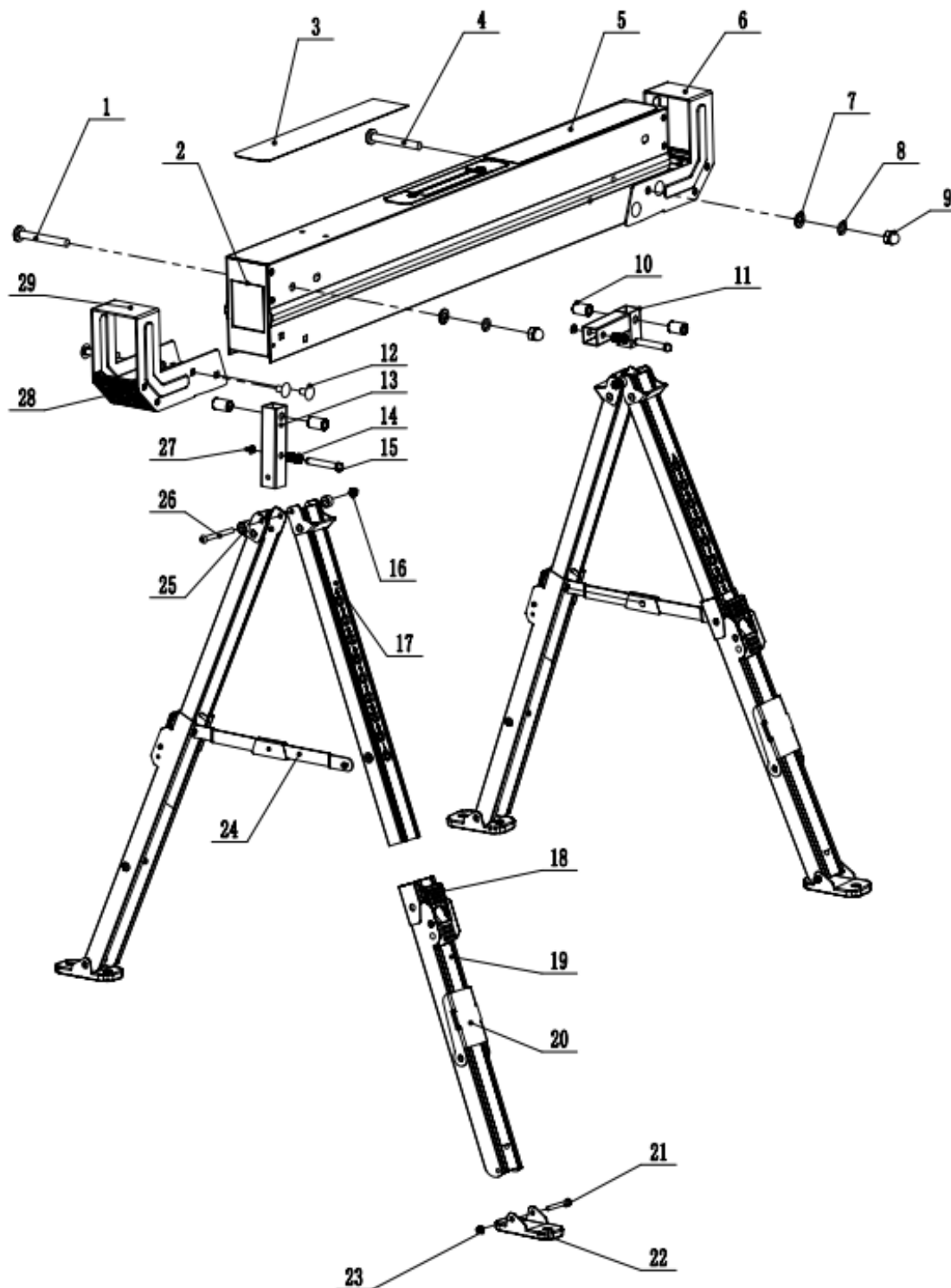





Surface de travail antidérapante	OUI
Dimensions	108.5*(52-69)*(61.8-82)cm
9 hauteurs de travail	De 61.8 à 82cm
Capacité de charge	1178 kg la paire (589kg l'unité)
Poids unitaire	9 kg/pc

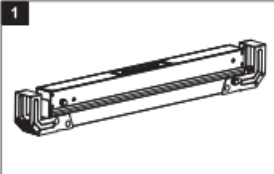

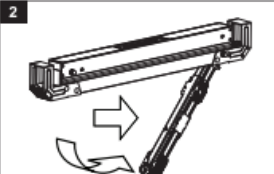
Liste des pièces détachées :

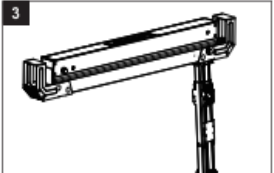
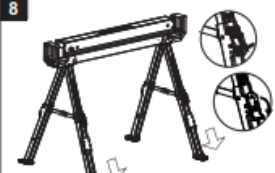
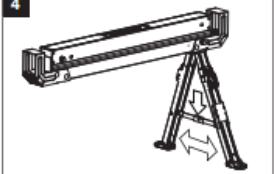
N°	Réf.	Description	Qté
1	WA1300-001	Boulon M10x88	1
2	WA1300-002	Panneau latéral	2
3	WA1300-003	Couvercle de poignée	2
4	WA1300-004	Boulon M10x93	1
5	WA1300-005	Plan de travail	1
6	WA1300-006	Support latéral droit avec trou	1
7	WA1300-007	Rondelle Ø10	2
8	WA1300-008	Rondelle ressort Ø10	2
9	WA1300-009	Écrou borgne M10	2
10	WA1300-010	Entretoise courte	4
11	WA1300-011	Support coudé	1
12	WA1300-012	Boulon à tête carrée M8x12	8
13	WA1300-013	Support droit	1
14	WA1300-014	Ressort	2
15	WA1300-015	Goupille de positionnement	2
16	WA1300-016	Écrou de blocage M6	2
17	WA1300-017	Pied supérieur	4
18	WA1300-018	Levier de réglage de hauteur	4
19	WA1300-019	Pied inférieur	4
20	WA1300-020	Bloc de support de pièce	2
21	WA1300-021	Vis à tête fraisée M5x55	4
22	WA1300-022	Pied	4
23	WA1300-023	Écrou de blocage M5	4
24	WA1300-024	Poutre de support	2
25	WA1300-025	Manchon d'entretoise	4
26	WA1300-026	Boulon M6x65	2
27	WA1300-027	Circlip	2
28	WA1300-028	Capuchon de support	2
29	WA1300-029	Support latéral gauche	1

## 5. INSTRUCTIONS DE MONTAGE/ D'UTILISATION

<p>1. Tréteau en position plié et ou de transport.</p>		<p>6. Assurez-vous que le pied est complètement déployé.</p>	
<p>2. Déployez le premier pied en appuyant sur son bouton de verrouillage pour le déverrouiller.</p>		<p>7. Écartez les pieds et veillez à bien plaquer la traverse.</p>	
<p>3. Assurez-vous que le pied est complètement déployé.</p>		<p>8. Abaisser la languette de réglage de hauteur et pousser vers le bas pour ajuster les jambes à la hauteur désirée. Vérifier que la goupille de verrouillage est bien engagée dans un des trous et que toutes les jambes sont à la même hauteur. Relever la languette pour verrouiller la hauteur.</p>	
<p>4. Écartez les pieds et veillez à bien plaquer la traverse.</p>		<p>9. Dépliez les supports de matériau pour maintenir le matériau en place pendant la découpe.</p>	
<p>5. Déployez le deuxième pied en appuyant sur son bouton de verrouillage pour le déverrouiller.</p>		<p>10. Placer des madriers 2x4 dans les bras de support et poser une plaque au-dessus pour Créer une table de chantier.</p>	

## 6. NETTOYAGE ET STOCKAGE

Veillez à garder les tréteaux aussi propres que possible, en les débarrassant régulièrement de la poussière et des saletés. Utilisez pour cela un chiffon propre ou de l'air comprimé à faible pression.

Nous recommandons de nettoyer les tréteaux après chaque utilisation. Nettoyez-les avec un chiffon humide. Évitez d'utiliser des produits ménagers agressifs ou des solvants susceptibles d'endommager les pièces en plastique des tréteaux.

Entreposez les tréteaux dans un endroit sombre, sec et à l'abri du gel, hors de portée des enfants.

La température de stockage idéale se situe entre +5 °C et +30 °C. Conservez l'appareil dans son emballage d'origine et couvrez-le pour le protéger de la poussière et de l'humidité. Gardez le manuel d'utilisation à proximité de l'appareil.

## 7. ÉLIMINATION DES DÉCHETS



Les outils, et emballages, doivent pouvoir suivre chacun une voie de recyclage appropriée. Ne pas les jeter dans les ordures.

## 8. BON DE GARANTIE

La garantie est d'une durée de 2 ans sur présentation d'une preuve d'achat dans le cadre d'une utilisation et d'un entretien conforme à ce qui est stipulé dans ce manuel. Toute pièce d'usure ou consommable n'entre pas dans le cadre de la garantie.

### Limites de garanties :

Un retour pour motif de charbons usagés n'est pas pris en compte dans le cadre de la garantie. Remplacer les charbons usagés avec des charbons neufs (consulter votre revendeur)

CETTE GARANTIE NE COUVRE PAS :

- LES MACHINES DESTINEES A LA LOCATION
- UNE UTILISATION ANORMALE DES MACHINES
- UNE UTILISATION A DES FINS PROFESSIONNELLES
- TOUTES MODIFICATIONS APPORTEES SANS L'AUTORISATION DU CONSTRUCTEUR
- LE CONSTRUCTEUR DECLINE TOUTE RESPONSABILITE EN MATIERE DE RESPONSABILITE CIVILE DECOULANT D'UN EMPLOI ABUSIF OU NON CONFORME AUX NORMES D'EMPLOI DES MACHINES
- LES EVENTUELS FRAIS DE RETOUR (PORT + EMBALLAGE).

### Champs d'application de la garantie

La garantie n'est valable et applicable que dans le cadre d'une utilisation normale de la machine. SAS2E s'engage à remplacer ou à réparer pendant la période de garantie à compter de la date de vente initiale toutes pièces ou machines d'un outil électrique SAS2E présentant un défaut dûment reconnu de matière ou de fabrication.

La garantie ne s'applique bien évidemment pas aux cas de mauvais usage, surtension, de dégradation et d'usure normale, lesquels ne donnent ni droit à remplacement, ni à réparation. Toute réparation effectuée par qui que ce soit en dehors de nos centres d'entretien agréés, exonère SAS2E de toute autre responsabilité en vertu de cette garantie.

IL EST EXPRESSEMENT PRECISE QUE, PAR CETTE GARANTIE, NOUS NE SERONS ENGAGES PAR AUCUNE AUTRE GARANTIE (EXPRESSE - TACITE DE QUALITE INTRINSEQUE - DE QUALITE MARCHANDE - D'APTITUDE A UN EMPLOI PARTICULIER OU GARANTIE PROPRE EMANANT DU POINT DE VENTE).

Les conditions de garantie règlent les prestations de garantie supplémentaires. Vos droits de garantie légaux ne sont en rien altérés par la garantie présente.

AUSSITOT APRES L'ACHAT NOUS VOUS RECOMMANDONS FORTEMENT DE BIEN LIRE ATTENTIVEMENT LA NOTICE D'UTILISATION AVANT LA PREMIERE MISE EN SERVICE ET DE VERIFIER L'ETAT INTACT DE VOTRE MATERIEL. LORS D'UN RETOUR DE MATERIEL AU TITRE DE LA GARANTIE CONTACTER VOTRE MAGASIN DISTRIBUTEUR ET RETOURNER LA PREUVE D'ACHAT AVEC CE BON DUMENT REMPLI.

N° DE RÉFÉRENCE DU MATÉRIEL :	
DATE D'ACHAT	
LIEU D'ACHAT	
DATE DE RETOUR	



Points de collecte sur [www.quefairemesdechets.fr](http://www.quefairemesdechets.fr)  
Privilégiez la réparation ou le don de votre appareil !