

MODE D'EMPLOI PALAN ELECTRIQUE

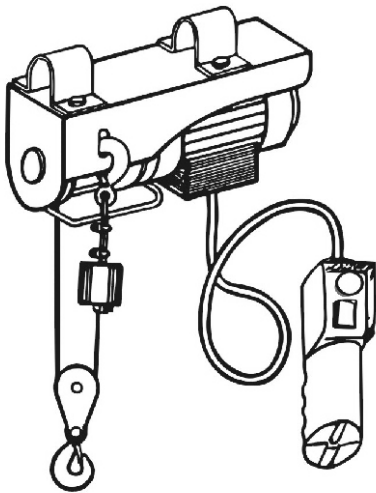

HGS-100/200
HGS-200/400
HGS-400/800









ATTENTION! Avant d'utiliser cet outil électrique lisez attentivement les conditions générales de sécurité qui suivent.

SOMMAIRES

SYMBOLES	1
CONDITIONS GENERALES DE SECURITE	2
INSTALLATION	3
MANUTENTION	4
UTILISATION	4
INSPECTION ET MAINTENANCE	5
CARACTERISTIQUES	6
SCHEMA TECHNIQUE	7
DIAGRAMME ELECTRIQUE	8
ECLARATION CE DE CONFORMITE	9

SYMBOLES

	Conformité aux normes européennes
	Lisez attentivement et comprenez la notice d'utilisation avant toute utilisation
	Protéger votre tête avec un casque et vos oreilles avec des protections auditives si le contexte le nécessite.
	Porter des chaussures de sécurité
	Munissez-vous de gants lors de la manipulation de l'appareil et des câbles
	Attention aux dangers électriques (câble couper, humidité,...)
	Les outils électriques, ainsi que leurs accessoires et emballages, doivent pouvoir suivre chacun une voie de recyclage appropriée. . Merci de les recycler dans les points de collecte prévus à cet effet. Adressez vous auprès des autorités locales ou de votre revendeur pour obtenir des conseils sur le recyclage. <i>Ne pas jeter les appareils électriques dans les ordures ménagères !</i>



ATTENTION !!!

- Cet appareil doit être branché sur 230V/50Hz avec MASSE
- NE PAS utiliser pour lever des personnes ou des animaux
- NE PAS lever de charge au-dessus de personnes ou d'animaux
- NE PAS inverser l'enroulement du câble autour du tambour. La position UP levage doit toujours lever la charge.
- TOUJOURS avoir un minimum de 4 tours de câble sur le tambour. La fixation du câble n'est pas prévue pour supporter la charge maximale.

CONDITIONS GENERALES DE SECURITE

- Lire, comprendre et suivre les instructions de sécurité avant usage.
- Informer et former les personnes qui utilisent le matériel. L'opérateur doit toujours agir conformément aux instructions pour l'utilisation
- L'opérateur du palan doit avoir une formation adéquate en consignes de levage et l'utilisation du palan doit être interdite à toute personne non-autorisée.
- Le palan doit être inspecté avant chaque utilisation et de façon régulière.
- Vos installations électriques (prises) doivent correspondre aux normes de sécurité. En cas de doute, faites les vérifier par un électricien professionnel.
- La fiche de votre prise de courant doit obligatoirement être reliée à la terre et votre installation électrique doit être équipée d'une protection magnétothermique (disjoncteur ou fusibles associées a un relais thermique).
- Ne jamais laisser l'appareil sans surveillance en présence d'enfants!
- Ne pas tirer sur le câble électrique pour débrancher l'appareil.
- Protéger l'appareil du gel et des très basses températures.
- Si la machine n'arrive pas à soulever son poids, ne persistez pas en restant appuyé sur le bouton de montée.
- Ne jamais démonter la machine pendant qu'elle est en fonctionnement, ni avec le câble d'alimentation branché.
- Ne pas faire fonctionner la machine sous a pluie ou pendant des orages. Ne pas circuler sous les charges suspendues.
- Avant de commencer le travail, vérifiez soigneusement que le câble en acier soit enroulé correctement sur le tambour avec un pas correspondant au diamètre du câble.
- Laissez au moins quatre tours de câble sur la bobine pour ne pas endommager la fixation du câble.
- Ne pas enrouler plus de 15m de câble pour éviter une sortie du câble du tambour.

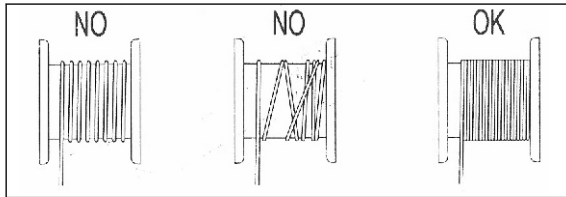

ATTENTION: RESPECTER LA CHARGE MAXI AFFICHEE SUR LA PALAN ET NON PAS LE CROCHET

- Si le câble en acier est utilisé, il doit être remplacé par un câble de même caractéristique que le câble d'origine, par un réparateur agréé.
- Avant de commencer le travail, vérifiez le bon fonctionnement des interrupteurs.
- L'utilisateur doit lever la charge au sol avec une vitesse de montée minimale.
- Le câble doit être tendu lorsque la charge est soulevée
- Ne pas essayer de lever des charges fixées ou obstruées

- Ne pas pousser la charge lorsqu'elle est levée. Ne pas exercer de traction latérale sur les charges ;
- Evitez les à-coups excessifs (avance-stop) lors de l'utilisation
- Le palan doit être inspecté avant chaque utilisation et de façon régulière. Vérifier le câble, le crochet, les poulies avant tout usage.
- Le palan doit être installé à l'abri de la pluie et de l'humidité.



ATTENTION: LE PALAN N'A AUCUNE PROTECTION THERMIQUE DANS LE MOTEUR ELECTRIQUE DONC QUAND IL N'ARRIVE PAS A SOULEVER UNE CHARGE, NE PAS INSISTER, ET LAISSEZ REFROIDIR LE MOTEUR.

INSTALLATION

La version de base du palan est dotée d'un vissage spéciale pour l'accroche à tuyau. Les structures de support (fers de roulement, portiques, point d'attache du crochet de suspension) doivent posséder au moins une force égale à celle du palan. Leurs forces de rupture doivent donc être 5 fois la capacité nominale du palan.

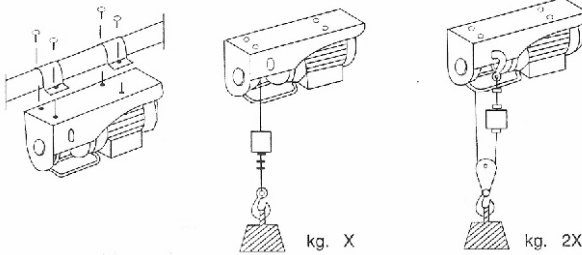

ATTENTION :

- **Vérifier la résistance du point de suspension du palan.**
- **Installer le palan de telle manière à éviter tout risque de chute.**
- **Ne jamais installer le palan de telle manière que le levage ne puisse pas se passer verticalement (éviter les levages en biais ou en "renard").**
- **Ne pas faire fonctionner le palan lorsque le câble est vrillé ou usé.**

Après avoir vérifié que les caractéristiques de courant a votre prise (volt, hertz) correspondent a celles indiquées sur la plaque signalétique de la machine, vous pouvez brancher la fiche. En cas d'utilisation d'une rallonge il est indispensable de respecter les indications selon le tableau ci-dessous :

Long de rallonge	Section câble mm
Jusqu'à 20 m	1,5 mm
De 20 à 50 m	2,5 mm

MANUTENTION

- VERIFIEZ régulièrement que le câble en acier soit en bon état.



1 et 2 REMPLACER



- VERIFIEZ le serrage de vis qui fixent l'attache supérieur de l'appareil et du réducteur.
- VERIFIEZ l'état et le serrage des écrous du serre câble en acier.
- Ne jamais faire de noeud coulant avec le câble de levage autour de la charge
- Ne pas laisser déformer les crochets
- Ne jamais faire de noeud coulant avec le câble de levage autour de la charge
- Eviter que les crochets viennent en butée en fin de course. Lorsque le crochet arrive en butée de fin de course (haut ou bas), éviter de continuer de faire avancer le câble de charge.
- Ne pas faire fonctionner le palan si le câble est vrillé. Un câble vrillé perd une grande partie de sa résistance.
- Ne pas laisser déformer les crochets

UTILISATION

- Si vous utilisez une élingue entre le palan et la charge, s'assurer qu'elle est conforme aux Normes en vigueur et respecte les coefficients de sécurité nécessaires.
- Ne jamais faire un nœud coulant avec le câble de levage du palan autour de la charge.
- Ne jamais utiliser le palan si les linguets de sécurité des crochets sont cassés ou tordus.
- Ne jamais lever des charges au dessus de la force nominale du palan.
- Ne pas faire basculer la charge pendant les manœuvres de levage.
- Ne pas utiliser le palan pour transporter le personnel ni pour manutentionner des charges au-dessus de celui-ci.
- Ne pas faire fonctionner un palan endommagé ou défectueux.
- Ne pas faire fonctionner le palan si le câble est vrillé ou endommagé
- Ne pas laisser une charge en l'air sans surveillance.
- Positionner le palan afin de tirer la charge en ligne droite (verticale) et non pas en biais.
- Eviter des manipulations trop rapides de la boîte à boutons ou des changements du sens de levage.
- Utiliser l'arrêt d'urgence pour arrêter tout mouvement imprévu du palan.
- Lorsque le palan n'est pas en utilisation, remonter le crochet de levage et la boîte à boutons afin d'éviter tout contact avec le personnel de passage.

LEVER / ABAISSER: Maintenez le bouton noir dans la direction que vous désirez pour lever ou abaisser la charge. En cas d'urgence appuyez sur le bouton rouge pour stopper toute opération.

INTERRUPTEUR D'URGENCE

Le palan est équipé d'un bouton poussoir d'urgence.

En cas d'urgence, pousser le bouton d'urgence rouge.

Si vous voulez le débloquent, tourner le bouton d'un quart de tour dans le sens horaire.

UTILISATION D'UNE POULIE DE MOUFLAGE

Le palan peut doubler sa capacité de levage en utilisant une poulie de mouflage.

Pour l'utilisation d'une poulie, suivez les instructions suivantes :

- Dérouler une partie du câble
- Insérer le crochet de levage (1) dans l'accroche latérale du palan
- Prenez le bloc crochet (2)
- Retirer la goupille (3) et la rondelle (4) du crochet
- Guider le câble entre les rainures de la poulie
- Réinstaller la goupille (3) et la rondelle (4) du crochet la goupille et la rondelle
- Vérifier que le câble est correctement et fermement installé
- Accrocher la charge au crochet
- Lever doucement pour vérifier le bon fonctionnement

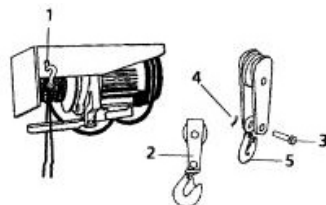

Utiliser uniquement des accessoires type crochet, poulie, conforme à l'utilisation et aux normes en vigueur

INSPECTION ET MAINTENANCE

- Avant chaque utilisation, vérifier le câble de levage pour allongement, usure, déformation, fissures et corrosion.
- Avant chaque utilisation, vérifier les crochets pour déformation, ouverture, fissures et facilité de rotation du crochet de levage.
- Avant chaque utilisation, vérifier le corps du palan et du chariot concernant la bonne fixation des écrous et concernant les niveaux d'huile.
- Avant chaque utilisation, vérifier l'état de marche de la boîte à boutons et que le branchement au secteur n'entraîne pas une inversion des phases.
- Vérifiez la bonne lubrification des câbles, poulies, engrenages, crochets
- Vérifier que le palan ne fait pas de bruit anormal.
- Avant d'entreprendre tout travail de maintenance ou réparation, vérifier que l'alimentation est fermée.
- Tout travail de maintenance ou de réparation doit être effectué par une personne qualifiée.

CARACTERISTIQUES

Données techniques	HGS-100/200		HGS-200/400		HGS-400/800	
	Sans poulie de mouflage	Avec poulie de mouflage	Sans poulie de mouflage	Avec poulie de mouflage	Sans poulie de mouflage	Avec poulie de mouflage
Force portante	100 kg	200 kg	200 kg	400 kg	400 kg	800 kg
Hauteur de levage	12 m	6 m	12 m	6 m	12 m	6 m
Vitesse de levage	9m/min	4.5m/min	8m/min	4m/min	10m/min	5m/min
Longueur du câble	12.2m		12.2m		12.2m	
Diamètre câble	3 mm		3.6 mm		5 mm	
Résistance câble	≥ 500 kg		≥ 1000 kg		≥ 2000 kg	
Utilisation	S3 20%-10min		S3 20%-10min		S3 20%-10min	
Tension du réseau	230 V 50 Hz	230 V 50 Hz	230 V 50 Hz	230 V 50 Hz	230 V 50 Hz	230 V 50 Hz
Puissance moteur / Ampérage	P ₁ = 450 W / 2A		P ₁ =780W / 3.4A		P ₁ =1350W / 5.9A	
Groupe moteur	M1		M1		M1	
Capacité	C18 uF 450V		C35 uF 450V		C55 uF 450V	
Classe d'isolement	B / IP54		B / IP54		B / IP54	

Le niveau de bruit des palans n'excède pas 82 DB (A)

Remarque: Les descriptions et les illustrations sont fournies à titre indicatif. Les données techniques peuvent être modifiées sans aucun préavis.

SCHEMA TECHNIQUE

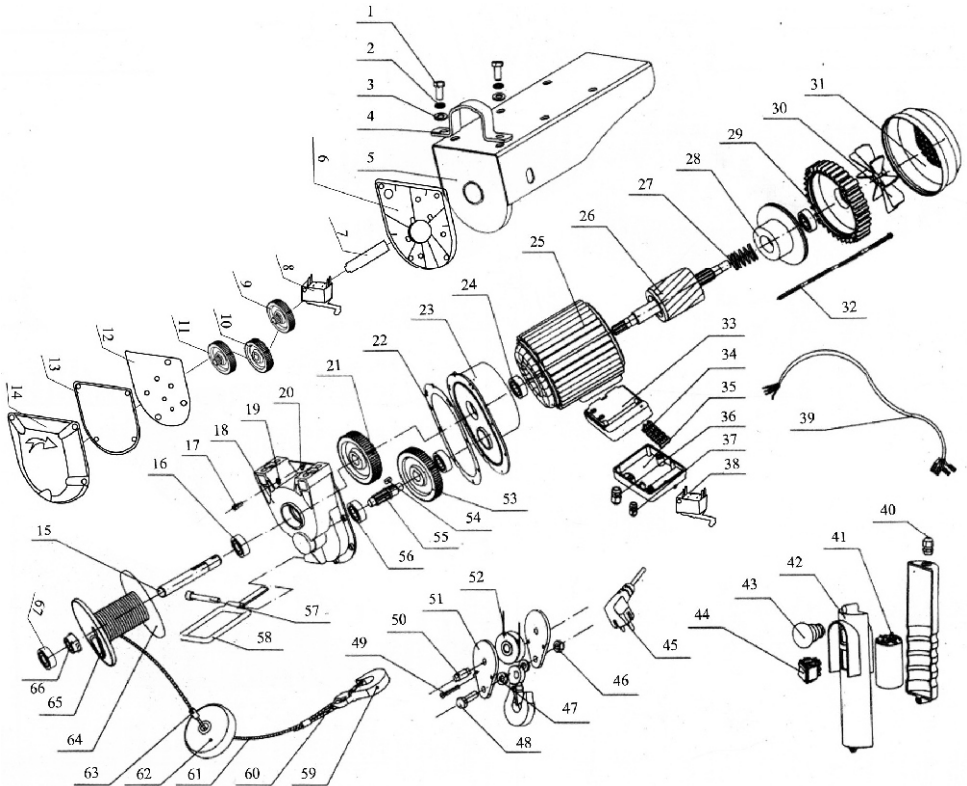

No	Description	No.	Description
1	Hexagon bolt	35	Terminal cover
2	Spring washer	36	Holding fixture
3	Flat washer	37	Holding fixture
4	Fixing ring	38	Safety switch
5	Support structure	39	Cable
6	Motherboard	40	Holding fixture
7	Transmission shaft	41	Capacitor
8	Safety switch	42	Handle
9	Gearwheel	43	Emergency stop switch
10	Gearwheel	44	Switch
11	Gearwheel	45	Plug cord
12	Setting plate	46	Locknut
13	Gasket seal	47	Hook washer

14	Switch capsule	48	Hexagon bolt
15	Rope roll shaft	49	Hexagon bolt
16	Bearing	50	Pulley shaft
17	Hexagon fillister head screw	51	Splint
18	Gearcase	52	Pulley
19	Spring washer	53	Gearwheel
20	Flat washer	54	Flat key
21	Gearwheel	55	Gear shaft
22	Cushion board	56	Bearing
23	Front cover	57	Hexagon fillister head screw
24	Bearing	58	Limiter
25	Motor	59	Hook
26	Rotor	60	Rope thimble
27	Brake spring	61	Wire rope
28	Brake component	62	Block
29	Back end cover	63	Aluminum pipe
30	Fan blade	64	Rope roll
31	Fan cover	65	Wedge
32	Hexagon bolt	66	Bushing
33	Junction box	67	Bearing
34	Wiring terminal		

DIAGRAMME ELECTRIQUE

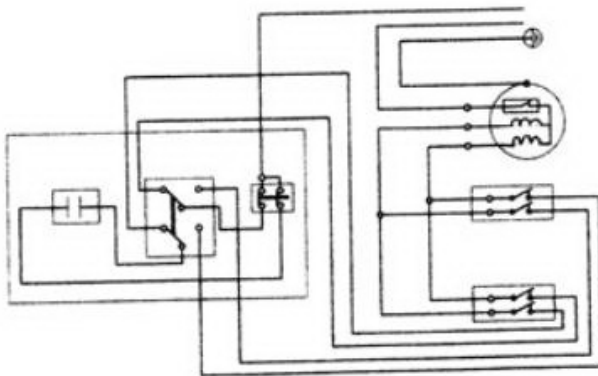

DECLARATION CE DE CONFORMITE

Aux dispositions des directives Européennes

- Compatibilité Electromagnétique (2004/108/EC)
- Machines (98/37/CE)
- Basse tension (2006/95/EC)
- Restriction sur l'usage de certaines substances dangereuses (2002/95/EC)
- Déchet d'équipement électrique et électronique (2002/96/EC)

Et aux normes suivantes:

HGS-100/200	HGS-200/400	HGS-400/800
98/37/EC-Annex I 2006/95/EC EN 14492-2 :2006 EN 60204-32 :1998	98/37/EC-Annex I 2006/95/EC EN 14492-2 :2006 EN 60204-32 :1998	98/37/EC-Annex I 2006/95/EC EN 14492-2 :2006 EN 60204-32 :2008

Nous soussigné « société SOLITECH » déclarons, en tant que distributeur, que les produits:

PALANS HGS-100/200, HGS-200/400, HGS-400/800

Sont conformes aux normes Européennes applicables

Fait au Pont de Cé, le 4 Juillet 2008.

Le distributeur :

SOLITECH
19 r Joseph Cugnot
49130 LES PONTS DE CE
France.

Christophe Batardiere, gérant.