

REF : SCPPX

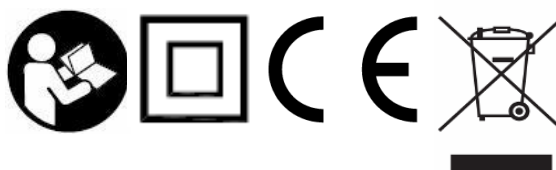

*Brushless signifie moteur sans charbon

Sommaire

1. Introduction	2
2. Symboles	3
3. Caractéristiques techniques	4
4. Description	6
5. Instructions de sécurité.....	7
I- SECURITE GENERALE	
1) Sécurité de la zone de travail	
2) Sécurité électrique	
3) Sécurité des personnes	
4) Utilisation et entretien de l'outil électrique	
5) Utilisation des outils fonctionnant sur batteries et précaution d'emploi	
6) Entretien	
II- INSTRUCTION DE SECURITE POUR TOUTES LES SCIES	
1) Procédures de coupe	
2) Causes du recul et mises en garde correspondantes.	
3) Fonctionnement du protecteur inférieur	
4) Consignes de sécurité relative à la manipulation des lames de scies	
5) Avertissements et sécurité supplémentaire	
6. Instructions d'utilisation	16
7. Dépannage.....	19
8. Nettoyage et entretien	20
9. Elimination des déchets.....	20
10. Bon de garantie.....	21
11 Déclaration CE de conformité.....	22

1. Introduction











Le présent mode d'emploi accompagne la scie circulaire PROFOR et contient des informations importantes relatives à la mise en service et à la manipulation. Pour des raisons de lisibilité, la scie circulaire sera désignée ci-après par le terme simplifié d'« outil électrique».

Avant d'utiliser l'outil, lisez attentivement le mode d'emploi. Cela vaut particulièrement pour les consignes de sécurité. Il existe un risque de blessures corporelles ou de dommages à l'outil si cette consigne n'est pas respectée.

Ce mode d'emploi est basé sur les normes et réglementations en vigueur dans l'Union européenne. À l'étranger, les lois et réglementations spécifiques au pays d'utilisation doivent également être respectées.

Conservez le mode d'emploi afin de pouvoir vous y référer ultérieurement. Si vous donnez cet outil à une autre personne, donnez-lui également le mode d'emploi.

2. Symboles

	Avertissement danger !
	MISE EN GARDE – Pour réduire le risque de blessures, l'utilisateur doit lire le manuel d'instructions
	Conformité aux normes de sécurité appropriées
	Double isolation
	Porter des équipements de protection adaptés : Lunettes de protection, casque anti-bruit et masque anti-poussières.
	Utilisation à l'intérieur uniquement.
	Les températures dépassant 40°C sont néfastes à l'outil.
	Ne pas exposer l'outil à l'eau ou à la pluie.



Les outils électroportatifs, ainsi que leurs accessoires et emballages, doivent pouvoir suivre chacun une voie de recyclage appropriée. Ne pas jeter les appareils électroportatifs dans les ordures ménagères !

3. Caractéristiques techniques

SCIE CIRCULAIRE SANS FIL BRUSHLESS*	
Modèle	SCPPX
Tension nominale	18V
Vitesse à vide	4000/min
Dimension de la lame	Ø 165mm x20mmx24T
Capacité max. de coupe	55/40mm (angle de coupe 90°/45°)
Niveau de pression acoustique L_{PA}	82.7 dB(A) $K_{PA}=3$ dB (A)
Niveau de puissance acoustique L_{WA}	93.7 dB(A) $K_{WA}=3$ dB (A)
Vibration a_h ($K=1.5m/s^2$)	$a_h=6,081m/s^2$
Incertitude	$k=1,5m/s^2$
Dimensions	290x181x240mm
Poids	2.8kgs
Conditions de stockage	10 à 35°C /<85% taux d'humidité
Modèle de Chargeur	CH2 (Non inclus)
Modèle de Pack batterie	BA4 (Non inclus)

*brushless signifie moteur sans charbon



Portez une protection acoustique. L'exposition au bruit peut entraîner la perte de l'ouïe. Les valeurs totales des vibrations (somme des vecteurs de trois directions) ont été déterminées conformément à EN62841.



ATTENTION : Lorsque la pression acoustique dépasse la valeur de 80 dB(A), il est nécessaire de porter des dispositifs individuels de protection de l'ouïe.



ATTENTION : La valeur de vibration émise pendant l'usage de l'outil électrique peut différer de la valeur déclarée selon les circonstances. Les mesures de sûreté pour protéger l'opérateur sont basées sur une estimation de l'exposition dans des conditions

d'usage normal (prenant en compte l'ensemble des cycles d'opérations comme les temps où l'outil est éteint, en fonctionnement à vide ou bien en utilisation).

Information

- La ou les valeur(s) totale(s) des vibrations déclarées et la ou les valeur(s) déclaré(es) d'émission sonore ont été mesurées à partir d'une méthode d'essai normalisée et peut être utilisée pour comparer un outil par rapport à un autre.

- La ou les valeur(s) totale(s) des vibrations déclarées et la ou les valeur(s) déclaré(es) d'émission sonore peuvent aussi être utilisées en tant qu'évaluation préliminaire d'exposition.

- Mise en garde

L'émission de vibration et l'émission sonore pendant l'utilisation de l'outil électrique peuvent être différentes des valeurs déclarées selon les façons d'utiliser l'outil, en particulier le type de pièce à usiner.

Il est nécessaire d'identifier les mesures de sécurité destinées à protéger l'opérateur qui sont basées sur une estimation de l'exposition dans les conditions réelles d'utilisation (en prenant en compte toutes les parties du cycle de manœuvres, telles que les moments où l'outil est hors tension et où il fonctionne à vide, en plus du temps d'actionnement de la manette.

Limitez le niveau sonore et les vibrations à un minimum !

- Utilisez exclusivement des outils en excellent état.
- Entretenez et nettoyez l'outil régulièrement.
- Adaptez votre façon de travailler à l'outil.
- Ne surchargez pas l'outil.
- Faites contrôler l'outil le cas échéant.
- Mettez l'outil hors circuit lorsque vous ne l'utilisez pas.
- Portez des gants

4. Description

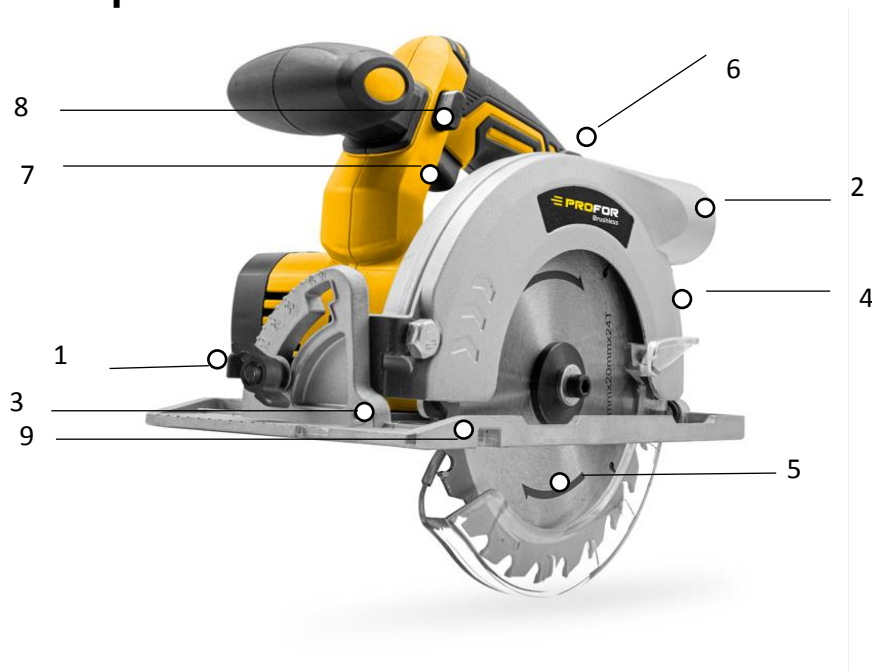

1. Réglage de l'angle de coupe
2. Connecteur d'extraction de poussière
3. Plateau
4. Carter en aluminium
5. Lame de scie
6. Batterie (non incluse)
7. Interrupteur marche/arrêt
8. Verrouillage de l'interrupteur
9. Guide pour guide parallèle

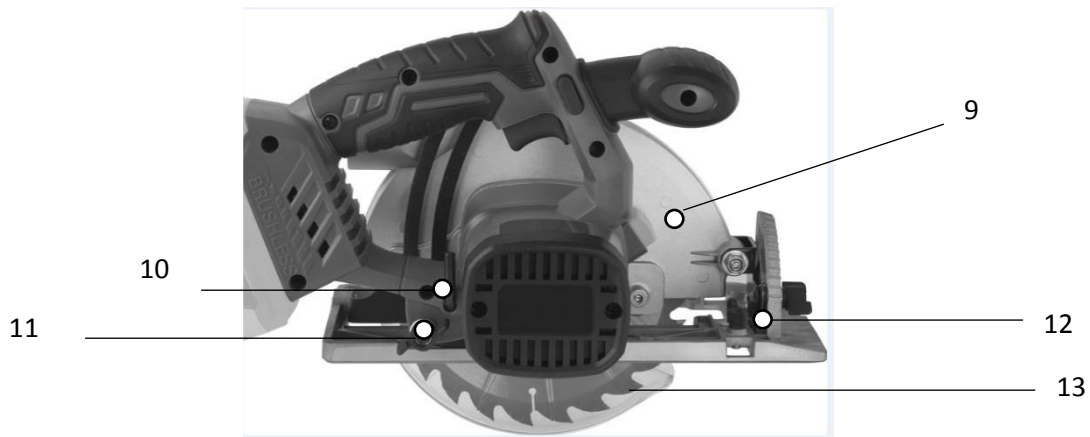

- 10. Verrouillage de la broche
- 11. Clé hexagonale pour serrage lame
- 12. Réglage de la profondeur de coupe
- 13. Vis de fixation du guide parallèle
- 14. Protection oscillante

5. Instructions de sécurité

I- SECURITE GENERALE



MISE EN GARDE – Pour réduire le risque de blessures, l'utilisateur doit lire le manuel d'instructions



AVERTISSEMENT ! Lire tous les avertissements de sécurité, les instructions, les illustrations et les spécifications fournis avec cet outil électrique. Ne pas suivre les avertissements et instructions énumérées ci-dessous peut provoquer un choc électrique, un incendie et/ou une blessure sérieuse.

Conserver tous les avertissements et toutes les instructions pour pouvoir s'y reporter ultérieurement.

Le terme "outil électrique" dans les avertissements fait référence à votre outil électrique alimenté par le secteur (avec cordon d'alimentation) ou votre outil électrique fonctionnant sur batterie (sans cordon d'alimentation).

1) Sécurité de la zone de travail

a) **Conserver la zone de travail propre et bien éclairée.** Les zones en désordre ou sombres sont propices aux accidents.

b) **Ne pas faire fonctionner les outils électriques en atmosphère explosive, par exemple en présence de liquides inflammables, de gaz ou de poussières.** Les outils électriques produisent des étincelles lors de l'utilisation qui peuvent enflammer les poussières ou les fumées.

c) **Maintenir les enfants et les personnes présentes à l'écart pendant l'utilisation de l'outil électrique.** Les distractions peuvent vous faire perdre le contrôle de l'outil.

2) Sécurité électrique

a) **Il faut que les fiches de l'outil électrique soient adaptées au socle. Ne jamais modifier la fiche de quelque façon que ce soit. Ne pas utiliser d'adaptateurs avec des outils à branchement de terre.** Des fiches non modifiées et des socles adaptés réduisent le risque de choc électrique.

b) **Éviter tout contact du corps avec des surfaces reliées à la terre tels que des tuyaux, des radiateurs, des cuisinières et des réfrigérateurs.** Il existe un risque accru de choc électrique si votre corps est relié à la terre.

c) **Ne pas exposer les outils électriques à la pluie ou à des conditions humides.** La pénétration d'eau à l'intérieur d'un outil électrique augmente le risque de choc électrique.

d) **Ne pas maltraiter le cordon. Ne jamais utiliser le cordon pour porter, tirer ou débrancher l'outil électrique. Maintenir le cordon à l'écart de la chaleur, du lubrifiant, des arêtes vives ou des parties en mouvement.** Des cordons endommagés ou emmêlés augmentent le risque de choc électrique.

e) **Lorsqu'on utilise un outil électrique à l'extérieur, utiliser un prolongateur adapté à l'utilisation extérieure.** L'utilisation d'un cordon adapté à l'utilisation extérieure réduit le risque de choc électrique.

f) **Si l'usage d'un outil électrique dans un emplacement humide est inévitable, utiliser une alimentation protégée par un dispositif à courant différentiel résiduel (RCD).** L'usage d'un RCD réduit le risque de choc électrique.

3) Sécurité des personnes

a) **Rester vigilant, regarder ce que vous êtes en train de faire et faire preuve de bon sens dans votre utilisation de l'outil électrique. Ne pas utiliser un outil électrique lorsque vous êtes fatigué ou sous l'emprise de drogues, d'alcool ou de médicaments.** Un moment d'inattention en cours d'utilisation d'un outil électrique peut entraîner des blessures graves.

b) **Utiliser un équipement de protection individuelle. Toujours porter une protection pour les yeux.** Les équipements de sécurité tels que les masques contre les poussières, les chaussures de sécurité antidérapantes, les casques ou les protections auditives utilisés pour les conditions appropriées réduiront les blessures.

c) **Éviter tout démarrage intempestif. S'assurer que l'interrupteur est en position arrêt avant de brancher l'outil au secteur, de le ramasser ou de le porter.** Porter les outils électriques en ayant le doigt sur l'interrupteur ou brancher des outils électriques dont l'interrupteur est en position marche est source d'accidents.

d) **Retirer toute clé de réglage avant de mettre l'outil électrique en marche.** Une clé laissée fixée sur une partie tournante de l'outil électrique peut donner lieu à des blessures.

e) **Ne pas se précipiter. Garder une position et un équilibre adaptés à tout moment.** Cela permet un meilleur contrôle de l'outil électrique dans des situations inattendues.

f) **S'habiller de manière adaptée. Ne pas porter de vêtements amples ou de bijoux. Garder les cheveux, les vêtements et les gants à distance des parties en mouvement.** Des vêtements amples, des bijoux ou les cheveux longs peuvent être pris dans des parties en mouvement.

- g) **Si des dispositifs sont fournis pour le raccordement d'équipements pour l'extraction et la récupération des poussières, s'assurer qu'ils sont connectés et correctement utilisés.** Utiliser des collecteurs de poussière peut réduire les risques dus aux poussières.
- h) **Rester vigilant et ne pas négliger les principes de sécurité de l'outil sous prétexte que vous avez l'habitude de l'utiliser.** Une fraction de seconde d'inattention peut provoquer une blessure grave.

4) Utilisation et entretien de l'outil électrique

- a) **Ne pas forcer l'outil électrique. Utiliser l'outil électrique adapté à votre application.** L'outil électrique adapté réalise mieux le travail et de manière plus sûre au régime pour lequel il a été construit.
- b) **Ne pas utiliser l'outil électrique si l'interrupteur ne permet pas de passer de l'état de marche à arrêt et inversement.** Tout outil électrique qui ne peut pas être commandé par l'interrupteur est dangereux et il faut le réparer.
- c) **Débrancher la fiche de la source d'alimentation et/ou enlever le bloc de batteries, s'il est amovible, avant tout réglage, changement d'accessoires ou avant de ranger l'outil électrique.** De telles mesures de sécurité préventives réduisent le risque de démarrage accidentel de l'outil électrique.
- d) **Conserver les outils électriques hors de la portée des enfants et ne pas permettre à des personnes ne connaissant pas l'outil électrique ou les présentes instructions de le faire fonctionner.** Les outils électriques sont dangereux entre les mains d'utilisateurs novices.
- e) **Observer la maintenance des outils électriques et des accessoires. Vérifier qu'il n'y a pas de mauvais alignement ou de blocage des parties mobiles, des pièces cassées ou toute autre condition pouvant affecter le fonctionnement de l'outil électrique. En cas de dommages, faire réparer l'outil électrique avant de l'utiliser.** De nombreux accidents sont dus à des outils électriques mal entretenus.
- f) **Garder affûtés et propres les outils permettant de couper.** Des outils destinés à couper correctement entretenus avec des pièces coupantes tranchantes sont moins susceptibles de bloquer et sont plus faciles à contrôler.
- g) **Utiliser l'outil électrique, les accessoires et les lames etc., conformément à ces instructions, en tenant compte des conditions de travail et du travail à réaliser.** L'utilisation de l'outil électrique pour des opérations différentes de celles prévues pourrait donner lieu à des situations dangereuses.
- h) **Il faut que les poignées et les surfaces de préhension restent sèches, propres et dépourvues d'huiles et de graisses.** Des poignées et des surfaces de préhension glissantes rendent impossibles la manipulation et le contrôle en toute sécurité de l'outil dans les situations inattendues.

5) Utilisation des outils fonctionnant sur batteries et précautions d'emploi

- a) **Ne recharger qu'avec le chargeur spécifié par le fabricant.** Un chargeur qui est adapté à un type de bloc de batteries peut créer un risque de feu lorsqu'il est utilisé avec un autre type de bloc de batteries.
- b) **N'utiliser les outils électriques qu'avec des blocs de batteries spécifiquement désignés.** L'utilisation de tout autre bloc de batteries peut créer un risque de blessure et de feu.
- c) **Lorsqu'un bloc de batterie n'est pas utilisé, le maintenir à l'écart de tout autre objet métallique, par exemple trombones, pièces de monnaie, clés, clous vis ou autres objets**

de petite taille qui peuvent donner lieu à une connexion d'une borne à une autre. Le court-circuitage des bornes d'une batterie entre elles peut causer des brûlures ou un feu

d) Dans de mauvaises conditions, du liquide peut être éjecté de la batterie ; éviter tout contact. En cas de contact accidentel, nettoyer à l'eau. Si le liquide entre en contact avec les yeux, rechercher en plus une aide médicale. Le liquide éjecté des batteries peut causer des irritations ou des brûlures.

e) Ne pas utiliser un bloc de batteries ou un outil fonctionnant sur batteries qui a été endommagé ou modifié. Les batteries endommagées ou modifiées peuvent avoir un comportement imprévisible provoquant un feu, une explosion ou un risque de blessure.

f) Ne pas exposer un bloc de batteries ou un outil fonctionnant sur batteries au feu ou à une température excessive. Une exposition au feu ou à une température supérieure à 130 °C peut provoquer une explosion.

h) Suivre toutes les instructions de charge et ne pas charger le bloc de batteries ou l'outil fonctionnant sur batteries hors de la plage de températures spécifiée dans les instructions. Un chargement incorrect ou à des températures hors de la plage spécifiée de températures peut endommager la batterie et augmenter le risque de feu.

6) Entretien

a) Faire entretenir l'outil électrique par un réparateur qualifié utilisant uniquement des pièces de rechange identiques. Cela assure le maintien de la sécurité de l'outil électrique.

b) Ne jamais effectuer d'opération d'entretien sur des blocs de batteries endommagés. Il convient que l'entretien des blocs de batteries ne soit effectué que par le fabricant ou les fournisseurs de service autorisés.

II- INSTRUCTIONS DE SÉCURITÉ POUR TOUTES LES SCIES

1) Procédures de coupe

- **a) DANGER : N'approchez pas les mains de la zone de coupe et de la lame. Gardez la deuxième main sur la poignée auxiliaire ou sur le boîtier du moteur.** Si les deux mains tiennent la scie, elles ne peuvent pas être coupées par la lame.
- **b) N'exposez aucune partie de votre corps sous la pièce à travailler.** Le protecteur ne peut pas vous protéger de la lame sous la pièce à travailler.
- **c) Ajustez la profondeur de coupe à l'épaisseur de la pièce à travailler.** Il convient que moins de la totalité d'une dent parmi toutes les dents de la lame soit visible sous la pièce à travailler.
- **d) Ne tenez jamais la pièce à débiter dans vos mains ou sur vos jambes pendant la coupe. Assurez-vous que la pièce à travailler se trouve sur une plate-forme stable.** Il est important que la pièce à travailler soit soutenue convenablement, afin de minimiser l'exposition du corps, le grippage de la lame, ou la perte de contrôle.
- **e) Maintenez l'outil uniquement par les surfaces de prise isolantes, si l'outil coupant, en marche, peut être en contact avec des conducteurs cachés ou avec son propre cordon d'alimentation.** Le contact avec un fil « sous tension » mettra également « sous tension » les parties métalliques exposées de l'outil et pourrait provoquer un choc électrique sur l'opérateur.
- **f) Lors d'une coupe, utilisez toujours un guide parallèle ou un guide à bords droits.** Cela améliore la précision de la coupe et réduit les risques de grippage de la lame.
- **g) Utilisez toujours des lames dont la taille et la forme (diamètre et rond) des alésages centraux sont convenables.** Les lames qui ne correspondent pas aux éléments de montage de la scie se décentreront, provoquant une perte de contrôle.

- **h) N'utilisez jamais de rondelles ou de boulons endommagés ou inadaptés.** Les rondelles et les boulons de la lame de scie ont été spécialement conçus pour votre scie, afin de garantir une performance optimale et une sécurité de fonctionnement.

Instructions de sécurité supplémentaires pour toutes les scies

2) Causes du recul et mises en garde correspondantes

-Le recul est une réaction soudaine observée sur une lame de scie pincée, bloquée ou mal alignée, faisant sortir la scie de la pièce à travailler de manière incontrôlée dans la direction de l'opérateur.

Lorsque la lame est pincée ou bloquée fermement par le fond du trait de scie, la lame se bloque et le moteur fait retourner brutalement le bloc à l'opérateur.

- Si la lame de la scie se tord ou est mal alignée lors de la coupe, les dents sur le bord arrière de la lame peuvent creuser la face supérieure du bois, ce qui fait que la lame sort du trait de scie et est projetée sur l'opérateur.

Le recul est le résultat d'un mauvais usage de la scie et/ou de procédures ou de conditions de fonctionnement incorrectes et peut être évité en prenant les précautions adéquates spécifiées ci-dessous.

- **a) Maintenez fermement la scie avec les deux mains et positionnez vos bras afin de résister aux forces de recul. Positionnez votre corps d'un des côtés de la lame, mais pas dans l'alignement de la lame.** Le recul peut faire revenir la scie en arrière, mais les forces de recul peuvent être maîtrisées par l'opérateur si les précautions adéquates sont prises.
- **b) Lorsque la lame est grippée ou lorsqu'une coupe est interrompue pour quelque raison que ce soit, relâchez le bouton de commande et maintenez la scie immobile dans le matériau, jusqu'à ce que la lame arrête complètement de fonctionner. N'essayez jamais de retirer la scie de la pièce à travailler ou tirez la scie en arrière pendant que la lame est en mouvement ou que le recul peut se produire.** Recherchez et prenez des mesures correctives afin d'empêcher que la lame ne se grippe.
- **c) Lorsque vous remettez en marche une scie dans la pièce à travailler, centrez la lame de scie dans le trait de scie, de sorte que les dents de la scie ne soient pas engagées dans le matériau.** Si la lame de scie est grippée, elle peut venir chevaucher la pièce) travailler ou en sortir lorsque la scie est remise en fonctionnement.
- **d) Placez des panneaux de grande taille sur un support afin de minimiser les risques de pincement de la lame de recul.** Les grands panneaux ont tendance à fléchir sous leur propre poids. Les supports doivent être placés sous le panneau des deux côtés, près de la ligne de coupe et près du bord du panneau.
- **e) N'utilisez pas de lames émoussées ou endommagées.** Les lames non aiguisées ou mal fixées entraînent un trait de scie rétréci, provoquant trop de frottements, un grippage de la lame et un recul.
- **f) La profondeur de la lame et les leviers de verrouillage et de réglage du biseau doivent être solides et stables avant de réaliser la coupe.** Si l'ajustement de la lame dérive pendant la coupe, cela peut provoquer un grippage et un recul.

- g) **Soyez d'autant plus prudent lorsque vous découpez des parois existantes ou d'autres zones sans visibilité.** La lame saillante peut couper des objets qui peuvent entraîner un recul.

- **3) Fonctionnement du protecteur inférieur**
- a) **Vérifiez que le protecteur inférieur soit bien fermé avant chaque utilisation. Ne mettez pas la scie en marche si le protecteur inférieur ne se déplace pas librement et ne se ferme pas instantanément. Ne serrez jamais ou n'attachez jamais le protecteur inférieur en position ouverte.** Si la scie tombe accidentellement, le protecteur inférieur peut se tordre. Soulevez le protecteur inférieur avec la poignée rétractive et assurez-vous qu'il bouge librement et n'est pas en contact avec la lame ou toute autre partie, à tous les angles et profondeurs de coupe.
- b) **Vérifiez le fonctionnement du ressort du protecteur inférieur. Si le protecteur et le ressort ne fonctionnent pas correctement, ils doivent être révisés avant utilisation.** Le protecteur inférieur peut fonctionner lentement en raison d'éléments endommagés, de dépôts collants ou de l'accumulation de débris.
- c) **Le protecteur inférieur peut revenir se loger manuellement uniquement pour les coupes particulières telles que les « coupes plongeantes » et les « coupes complexes ».** Soulevez le protecteur inférieur par la poignée rétractive et dès que la lame entre dans le matériau, le protecteur inférieur doit être relâché. Pour toutes les autres découpes, il convient que le protecteur inférieur fonctionne automatiquement.
- d) **Vérifiez toujours que le protecteur inférieur recouvre la lame avant de poser la scie sur un établi ou sur le sol.** Une lame non protégée et continuant à fonctionner par inertie entraînera la scie en arrière, et coupera alors tout ce qui se trouve sur sa trajectoire. Soyez conscient du temps nécessaire à la lame pour s'arrêter après que l'interrupteur est relâché.
-
- **4) Consignes de sécurité relative à la manipulation des lames de scie**
- Il est indispensable de maîtriser le mode d'utilisation des lames de scie avant de les utiliser.
-
- a) **Vérifiez toujours que la protection inférieure se ferme correctement avant l'utilisation.** N'utilisez pas la scie si le protecteur inférieur ne bouge pas librement et ne se referme pas instantanément. Ne verrouillez ou ne bloquez jamais le protecteur inférieur en position ouverte. Si la scie tombe accidentellement, le protecteur inférieur peut se plier. Ouvrez la protection à l'aide du levier de rétraction et assurez-vous qu'elle peut se déplacer librement et qu'elle ne touche pas la lame de la scie ou d'autres pièces, quel que soit l'angle ou la profondeur de coupe.
- b) **Vérifiez le fonctionnement du ressort de la protection inférieure.** Si la protection ou le ressort ne fonctionnent pas correctement, ils doivent être réparés avant l'utilisation. Le mouvement du protecteur inférieur peut être entravé par des pièces endommagées, des dépôts collants ou une accumulation de sciure,
- c) **La protection inférieure ne doit être rétractée manuellement que pour les coupes spéciales, telles que les coupes plongeantes ou les coupes d'angle.** Ouvrez la protection à l'aide du levier de rétraction. Dès que la lame de scie pénètre dans le matériau,

la protection doit être à nouveau libérée. Pour tous les autres travaux de sciage, la protection inférieure doit fonctionner automatiquement.

- d) **Vérifiez toujours que la protection inférieure recouvre la lame de scie avant de poser la scie sur l'établi ou le sol.** Une lame de scie non protégée, en rotation par inertie, pourrait faire reculer la scie et couper tout ce qu'elle trouve sur son passage. Respectez le temps nécessaire pour que la lame de scie s'arrête complètement après avoir relâché l'interrupteur.
- e) **Respectez la vitesse de rotation maximale.** La vitesse maximale indiquée sur la lame ne doit en aucun cas être dépassée. Le cas échéant, respectez les spécifications de limite de vitesse du moteur.
- f) **N'utilisez jamais une lame de scie fissurée ou endommagée.** Examinez toujours les lames de scie avant de les utiliser. N'essayez jamais de réparer une lame fissurée ou endommagée.
- g) **Veillez à ce que les surfaces de serrage ne soient jamais souillées par des saletés, de la graisse, de l'huile ou de l'eau.**
- h) **N'utilisez pas de bagues ou de douilles de réduction non fixées pour réduire les alésages des lames de scie circulaire.**
- i) **Les rondelles fixes servant à fixer la lame doivent avoir le même diamètre et au moins 1/3 du diamètre de coupe.**
- j) Veillez à ce que les rondelles fixes soient bien parallèles les unes aux autres.
- k) Les lames de scie doivent être manipulées avec précaution. Dans l'idéal, rangez-les dans leur emballage d'origine ou dans des conteneurs spéciaux. Portez des gants de protection afin d'améliorer la tenue de l'outil et donc de réduire le risque de blessure.
- l) Avant d'utiliser une lame de scie, assurez-vous que tous les dispositifs de sécurité sont fixés correctement.
- m) Avant d'utiliser l'appareil, assurez-vous que la lame est fixée correctement et qu'elle correspond aux spécifications techniques de l'outil.
- n) La lame fournie est exclusivement destinée à couper le bois, ne l'utilisez en aucun cas sur du métal. Identifier la lame de scie correcte à utiliser pour le matériau à débiter.
- o) N'utiliser que des diamètres de lames conformes aux marquages
- p) Éviter la surchauffe des extrémités de la lame.
- q) La machine doit être utilisée dans un lieu couvert et sec. La température ambiante doit être comprise entre 15°C et 30°C. Le taux d'humidité doit être inférieur à 60%.

5) Avertissements de sécurité supplémentaire



ATTENTION !

Cet outil génère un champ électromagnétique quand il fonctionne. Dans certaines conditions, ce champ magnétique peut perturber le fonctionnement des implants médicaux actifs ou passifs.

– Afin d'éviter les risques de blessures graves ou mortelles, les personnes portant un implant médical doivent consulter leur médecin et le fabricant de l'implant médical avant d'utiliser l'outil.



ATTENTION !

La valeur d'émission de vibration pendant l'utilisation effective de l'outil électrique peut être différente de la valeur déclarée selon la manière dont l'outil est utilisé.

- Veillez à limiter le plus possible l'exposition aux vibrations. Le port de gants pendant le travail et la limitation du temps de travail font partie des mesures permettant de réduire l'exposition aux vibrations. Toutes les phases du cycle de travail doivent être prises en compte (ex : moments pendant lesquels l'outil est éteint et ceux pendant lesquels il est allumé mais fonctionne sans charge).
- La valeur totale des vibrations indiquée a été mesurée selon une procédure conforme à une méthode de test standardisée et peut servir pour comparer différents outils électriques. La valeur totale des vibrations indiquée peut également être utilisée dans le cadre d'une évaluation initiale du degré d'exposition.



ATTENTION !

Les poussières engendrées par ponçage, sciage, meulage, perçage et d'autres travaux contiennent des substances chimiques considérées comme cancérogènes, tératogènes ou nocives pour les fonctions reproductrices. Liste non exhaustive de ces substances :

- Le plomb contenu dans les peintures au plomb.
 - Le silicate cristallin des briques et du ciment et des autres composants de construction.
 - L'arsenic et le chrome contenus dans le bois de construction traité chimiquement.
- Le risque d'exposition à ces facteurs dépend de la fréquence du travail. Il est possible de réduire l'exposition à ces substances chimiques en travaillant dans un espace suffisamment aéré et avec un équipement de sécurité adéquat (ex : masque antipoussière).

Utilisation conforme

Cette scie est exclusivement conçue pour réaliser des coupes droites longitudinales et transversales dans du bois et des onglets dans du bois et matériaux similaires (bois massif, contreplaqué etc.). Veuillez noter que la lame de scie fournie est exclusivement destinée à couper du bois.

Cette scie est destinée à un usage privé seulement, elle ne convient pas pour une utilisation dans un environnement commercial. N'utilisez pas la scie d'une autre manière que celle décrite dans le mode d'emploi. Tout autre usage est considéré comme inapproprié et peut être à l'origine de dommages à des biens.

La responsabilité du fabricant ou du fournisseur ne peut être engagée pour des dommages dus à une utilisation incorrecte ou impropre.

Risques résiduels

Même si les réglementations en vigueur en matière de sécurité sont appliquées et les dispositifs de sécurité dûment utilisés, il est impossible d'exclure totalement certains risques résiduels. Du fait du mode de construction et de fonctionnement de l'outil, vous pouvez notamment être exposé aux risques suivants :

- Lésions pulmonaires en l'absence d'utilisation d'un masque antipoussière approprié.
- Lésions auditives en l'absence d'utilisation d'une protection auditive appropriée.
- Dommages généraux à la santé du fait des vibrations dans les mains et les bras si l'appareil est utilisé sur une trop longue durée, ou s'il n'est pas utilisé et entretenu correctement.



AVERTISSEMENT Lire tous les avertissements de sécurité signalés par ce symbole et toutes les instructions.



Avertissement : L'utilisation de tout accessoire, autre que ceux recommandés dans les instructions, peut présenter un risque de blessures des personnes. Si besoin rapprochez-vous soit du fabricant, du service après-vente ou des personnes de qualification similaire afin d'éviter un danger.



Attention : Des poussières nocives et toxiques (exemple amiante) peuvent être produites lors de l'utilisation de l'outil électrique sur certains matériaux. Ces poussières peuvent nuire gravement à la santé de l'utilisateur ou des personnes aux alentours. Portez toujours un masque de protection quand vous travaillez, éloignez les spectateurs de l'aire de travail et utilisez le système collecteur de poussières. Respectez les réglementations gouvernementales et les recommandations du fabricant.

6. Instructions d'utilisation



Toujours respecter les consignes de sécurité et les réglementations en vigueur.

1- Avant utilisation

- Retirer l'emballage et les pièces détachées de l'outil.
- Vérifier les accessoires avant de les utiliser.
- Si l'outil est nouveau, commencer par charger la batterie.



Éteindre l'outil et retirer la batterie avant toute opération d'assemblage, de nettoyage, de réglage ou de maintenance. Retirer également la batterie de l'outil électrique avant le rangement et le transport de l'outil. Vous éviterez ainsi d'allumer l'outil électrique par accident et de provoquer des blessures.

Remarque : L'outil est vendu sans batterie et sans chargeur.

L'outil est compatible avec les batteries et les chargeurs de la gamme PROFOR X.

A) Installation ou retrait de la batterie

- Toujours éteindre l'outil avant d'insérer ou de retirer la batterie.
- Pour retirer la batterie, retirez-la de l'outil en appuyant sur le bouton de déverrouillage de la batterie.
- Pour insérer la batterie, alignez la languette de la batterie sur la rainure du boîtier et glissez-la en place. Toujours l'insérer à fond jusqu'à ce qu'il se verrouille en place avec un petit clic. Sinon, elle risque de tomber accidentellement de l'outil et de vous blesser ou de blesser quelqu'un autour de vous.
- Ne forcez pas pour insérer la batterie. Si la batterie ne se glisse pas facilement, c'est qu'elle n'est pas correctement insérée.

B) Fixation / remplacement de la lame de scie



Retirez la batterie avant d'effectuer tout réglage, entretien ou maintenance.

Lors du montage de la lame de scie, portez des gants de protection. Risque de blessure.

Lors du changement de lame de scie, veillez à ce que le support de la lame de scie soit exempt de tout résidu de matériau, par exemple de copeaux de bois ou de métal.

Insertion d'une lame de scie

1. Appuyez sur le verrouillage de la broche (10).
2. Desserrez la vis de fixation sur l'axe du moteur dans le sens des aiguilles d'une montre (filetage à gauche !). Pour ce faire, utilisez la clé hexagonale (11). Retirez la vis de fixation, la rondelle et le grand disque. La clé hexagonale (11) se trouve dans un support sur le boîtier.
3. Ouvrez la protection oscillante (14) en tournant la poignée de la protection oscillante dans le sens inverse des aiguilles d'une montre.

4. Si nécessaire, retirez l'ancienne lame de scie (5) de l'axe du moteur.
5. Placez la lame de scie (5) avec le trou sur l'axe du moteur. Observez le sens de rotation de la lame de scie.
6. Placez le grand disque sur l'axe du moteur de sorte que les zones plates du disque s'engagent dans l'axe du moteur. N'insérez pas le disque dans le mauvais sens. Le disque doit s'appuyer étroitement sur la lame de scie.
7. Fixez la lame de scie avec la vis de fixation et la rondelle correspondante en la vissant dans le sens inverse des aiguilles d'une montre (filetage à gauche !).



Vérifier le bon positionnement de la lame de scie. Une lame de scie desserrée peut tomber et entraîner des blessures.

C) Montage et réglage du guide parallèle

Le guide parallèle permet de guider la scie circulaire proprement le long du bord d'une pièce. Il peut être fixé des deux côtés.

1. Desserrez légèrement la vis de fixation du guide parallèle (13).
2. Faites glisser le guide parallèle dans le guide (9) de la plaque de base.
3. Réglez la distance souhaitée par rapport au bord de la pièce.
4. Serrez la vis de fixation du guide parallèle (13).

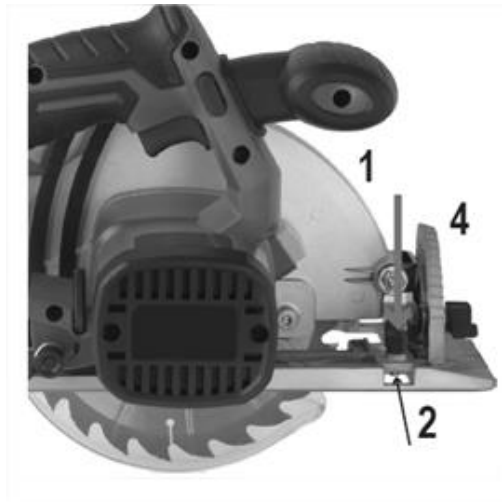

D) Raccordement d'un système d'aspiration des poussières

Afin d'éviter que la poussière ne pénètre dans les voies respiratoires ou que le lieu de travail soit malpropre, il convient de toujours utiliser un système d'aspiration des poussières. Un aspirateur domestique, un aspirateur à eau ou un système d'aspiration professionnel peuvent être raccordés à cet effet.

Connectez le tuyau d'aspiration de votre système d'extraction de la poussière au connecteur d'extraction de la poussière (2) sur l'outil électrique.

2- Utilisation

A) Réglage de l'angle de coupe

1. Desserrez légèrement la vis de blocage du réglage de l'angle de coupe (1).
2. Réglez l'angle de coupe souhaité à l'aide de l'échelle de réglage de l'angle de coupe.
3. Resserrez la vis de blocage du réglage de l'angle de coupe (1).

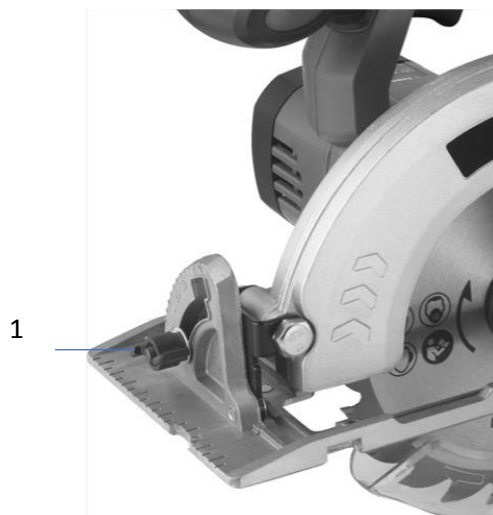

B) Réglage de la profondeur de coupe

1. Desserrez légèrement la vis de blocage du réglage de la profondeur de coupe (12).
2. Réglez la profondeur de coupe souhaitée à l'aide de l'échelle de réglage de la profondeur de coupe.
3. Resserrez la vis de fixation du réglage de la profondeur de coupe

Mise en marche et arrêt

Appuyez sur la gâchette marche/arrêt (1) pour démarrer et relâchez-la pour arrêter votre outil électrique. Appuyez sur la gâchette marche/arrêt puis sur le bouton de verrouillage (2). Votre outil électrique est maintenant verrouillé pour une utilisation continue. Pour éteindre votre outil électrique, il suffit d'appuyer sur la gâchette marche/arrêt et de la relâcher.

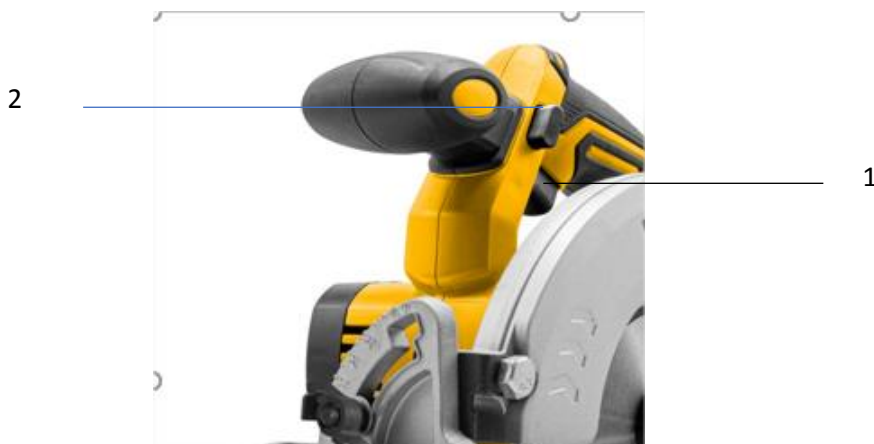

7. Dépannage

Batterie

- La batterie est épuisée. Chargez la batterie à l'aide du chargeur correspondant.
- La batterie n'est pas correctement insérée dans le compartiment à batterie de l'appareil.



La lame de la scie ne bouge pas.

- Éteignez immédiatement la scie et retirez la batterie de l'appareil.
- Vérifiez si un objet étranger ne bloque pas la lame de la scie.
- Vérifiez si des pièces se sont coincées dans la protection de la lame de scie ou dans la protection oscillante.
- Si nécessaire, retirez la lame de scie et/ou retirez le corps étranger.
- La coupe de la scie n'est pas propre et/ou les bords de la coupe sont effilochés.
- La lame de scie est usée ou endommagée et doit être remplacée.
- Une lame de scie inadaptée au matériau ou au type de coupe a été utilisée.
- Vous avez exercé une pression trop forte sur la scie lors du sciage. Essayez de scier en exerçant moins de pression vers l'avant.

8. Nettoyage et entretien



ATTENTION : Toujours retirer la batterie de l'outil électrique avant d'effectuer toute opération de réglage ou de maintenance.



ATTENTION : Portez des gants de protection pendant les travaux d'entretien et de nettoyage pour éviter de vous blesser avec des bords tranchants ou la lame de la scie.

Veiller à ne pas exposer cet outil électrique à la pluie.

Vérifiez régulièrement s'il y a des défauts évidents tels que des fixations desserrées, des composants usés ou endommagés.

Vérifier que les pièces sont correctement montées.

1- Nettoyage

Nettoyez toujours l'appareil immédiatement après son utilisation pour éviter que la poussière et la saleté ne se déposent sur les mécanismes de sécurité, les fentes de ventilation et le boîtier du moteur.

Un nettoyage minutieux permet de maintenir le produit en état d'utilisation et de prolonger sa durée de vie.

Enlevez la poussière et les copeaux de bois à l'aide d'une brosse propre à poils longs et d'un aspirateur.

Éviter d'utiliser des solvants pour nettoyer les pièces en plastique. La plupart des pièces en plastique sont susceptibles d'être endommagées par divers types de solvants commerciaux et peuvent être endommagées par leur utilisation. Utiliser des chiffons propres pour enlever la saleté, la poussière, etc. Maintenir les fentes d'aération du moteur propres.

2- Stockage

Conserver la machine, le mode d'emploi et éventuellement les accessoires dans leur emballage d'origine. De cette façon, vous aurez toujours toutes les informations et les pièces à portée de main. Emballer bien l'outil ou utiliser l'emballage d'origine afin d'éviter tout dommage de transport. Conserver toujours la machine dans un endroit sec.

3- Maintenance

Aucune pièce à l'intérieur de l'outil électrique n'a besoin de maintenance.

Si le dispositif de logement des poussières est abîmé, il doit être remplacé.

4- Commande de pièces de rechange :

Pour les commandes de pièces de rechange et en cas de panne, veuillez contacter le SAV de votre magasin.

En aucun cas vous devez intervenir sur les composants à l'intérieur du produit, donc ne jamais l'ouvrir/démonter. Les travaux de réparation et d'entretien (y compris l'ouverture du produit) doivent être effectués par un technicien ou un centre de réparation spécialisé.

9. Élimination des déchets



Les outils électriques, ainsi que leurs accessoires et emballages, doivent pouvoir suivre chacun une voie de recyclage appropriée.

Ne pas jeter les appareils électriques dans les ordures ménagères ! Conformément à la directive européenne 2011/65/EU relative aux déchets d'équipements électriques et électroniques et sa réalisation dans les lois nationales, les outils électriques dont on ne peut plus se servir doivent être séparés et suivre une voie de recyclage appropriée.

10. Bon de garantie

La garantie de l'outil est d'une durée de 5 ans, sur présentation d'une preuve d'achat dans le cadre d'une utilisation et d'un entretien conforme à ce qui est stipulé dans ce manuel. Toute pièce d'usure ou consommable n'entre pas dans le cadre de la garantie.

Limites de garanties :

CETTE GARANTIE NE COUVRE PAS :

- LES MACHINES DESTINEES A LA LOCATION
- UNE UTILISATION ANORMALE DES MACHINES
- UNE UTILISATION A DES FINS PROFESSIONNELLES
- TOUTES MODIFICATIONS APORTEES SANS L'AUTORISATION DU CONSTRUCTEUR
- LE CONSTRUCTEUR DECLINE TOUTE RESPONSABILITE EN MATIERE DE RESPONSABILITE CIVILE DECOULANT D'UN EMPLOI ABUSIF OU NON CONFORME AUX NORMES D'EMPLOI DES MACHINES.
- LES EVENTUELS FRAIS DE RETOUR (PORT + EMBALLAGE).

Champs d'application de la garantie

La garantie n'est valable et applicable que dans le cadre d'une utilisation normale de la machine. SAS2E s'engage à remplacer ou à réparer pendant la période de garantie à compter de la date de vente initiale toutes pièces ou machines d'un outil électrique SAS2E présentant un défaut dûment reconnu de matière ou de fabrication.

La garantie ne s'applique bien évidemment pas aux cas de mauvais usage, surtension, de dégradation et d'usure normale, lesquels ne donnent ni droit à remplacement, ni à réparation. Toute réparation effectuée par qui que ce soit en dehors de nos centres d'entretien agréés, exonère SAS2E de toute autre responsabilité en vertu de cette garantie.

IL EST EXPRESSEMENT PRECISE QUE, PAR CETTE GARANTIE, NOUS NE SERONS ENGAGES PAR AUCUNE AUTRE GARANTIE (EXPRESSE - TACITE DE QUALITE INTRINSEQUE - DE QUALITE MARCHANDE - D'APTITUDE A UN EMPLOI PARTICULIER OU GARANTIE PROPRE EMANANT DU POINT DE VENTE).

Les conditions de garantie règlent les prestations de garantie supplémentaires. Vos droits de garantie légaux ne sont en rien altérés par la garantie présente.

AUSSITOT APRES L'ACHAT NOUS VOUS RECOMMANDONS FORTEMENT DE BIEN LIRE ATTENTIVEMENT LA NOTICE D'UTILISATION AVANT LA PREMIERE MISE EN SERVICE ET DE VERIFIER L'ETAT INTACT DE VOTRE MATERIEL.

LORS D'UN RETOUR DE MATERIEL AU TITRE DE LA GARANTIE CONTACTER VOTRE MAGASIN DISTRIBUTEUR ET RETOURNER LA PREUVE D'ACHAT AVEC CE BONDUMENT REMPLI.

N° DE REFERENCE DU MATERIEL :	
DATE D'ACHAT :	
LIEU D'ACHAT :	
DATE DE RETOUR :	

11. Déclaration CE de conformité

L'importateur : SAS2E
19 rue Joseph Cugnot
49136 LES PONTS DE CÉ, France.

Déclare que le produit désigné ci-dessous :
Scie circulaire sans fil brushless*, type SPPX

Est conforme aux prescriptions de sécurité des directives suivantes :

2006/42/EC – Directive Machine
2014/30/EU- Directive sur la Compatibilité Electromagnétique
2011/65/EU – Directive RoHS

Est Conforme aux dispositions des normes harmonisées suivantes :

EN 62841-1 : 2015 + AC : 15
EN 62841-2-5 : 2014
EN IEC 55014-1 : 2021
EN IEC 55014-2 : 2021

Fait aux Ponts de Cé, le jour/mois/année.

Christophe BATARDIERE, président.

A handwritten signature in black ink, appearing to be 'CB' with a long horizontal stroke underneath.

*Brushless signifie moteur sans charbon

