

Code Article Central: G34075M01-A

Créé: 06/09/2005

Référence Commerciale: EP450

Modifié: 18/06/2015

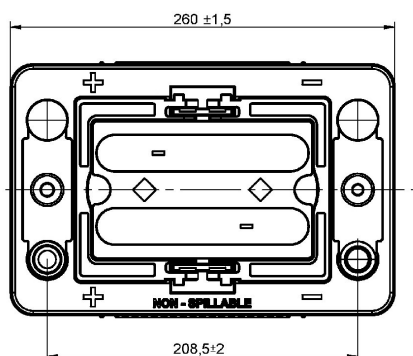
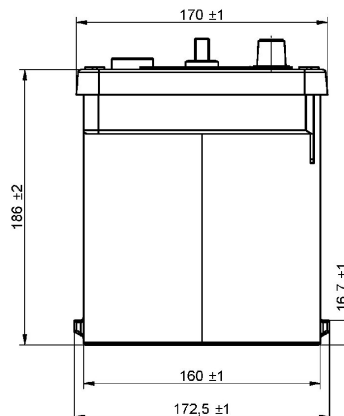
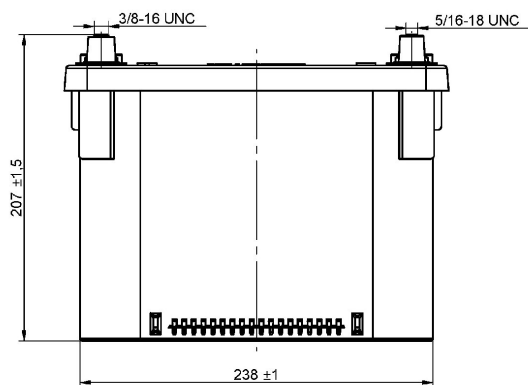

Final Outlook	G3401-A
Approval date	01/11/2010

## PERFORMANCES

Tension (V):	12 V	
C20 (Ah):	50,0	20 h
Intensité de démarrage (A):	750	EN
Charge:	CHARGED	
Technologie:	Orbital	
Alliage grille:	Pb-Sn	

## DIMENSIONS

Longueur ( ± 2mm):	260
Largeur ( ± 2mm):	173
Hauteur ( ± 2mm):	206
Poids batterie (kg ± 5%):	18,60

Tous les chiffres montrent des valeurs nominales. Les tolérances selon EN 50342 et règlements européens sont applicables.

## BAC

Type:	G34	BLACK
Fixation:	B7	
Adaptateur:	No	

## COUVERCLE

Type:	Maxxima/Orbital BLUE LIGHT
Polarité:	ETN 1
Type de borne:	SAE M 3/8"- 5/16" taper&stud
Adaptateur de bornes:	No
Indicateur de charge:	No
Dégazage:	Central
Pastille anti-déflagrante:	2 Filters
Bouchon latéral:	No

## BOUCHONS

Type:	6 x Valve+Cover	BLACK
-------	-----------------	-------

## POIGNEE

Type:	2 x Integrated	BLACK
-------	----------------	-------

## AUTRES

Tube de dégazage: No

3/8-5/16 nuts in plastic bag