



NOTICE OPTION FEUX

54311_01_092019i0



En cas d'intervention coupez le moteur et retirez la clé de contact. Coupez l'alimentation électrique à l'aide du coupe circuit si votre machine en est équipée. Fermez le frein à main.

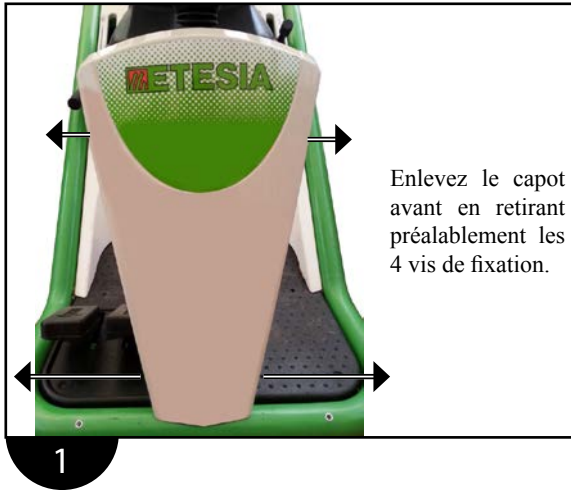

Enlevez le capot avant en retirant préalablement les 4 vis de fixation.



2

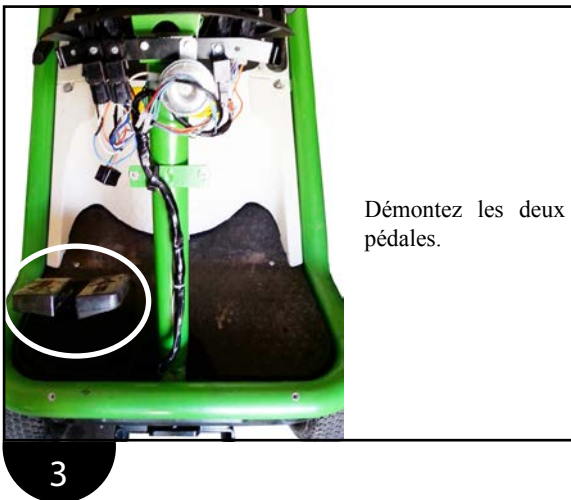

Démontez les deux pédales.

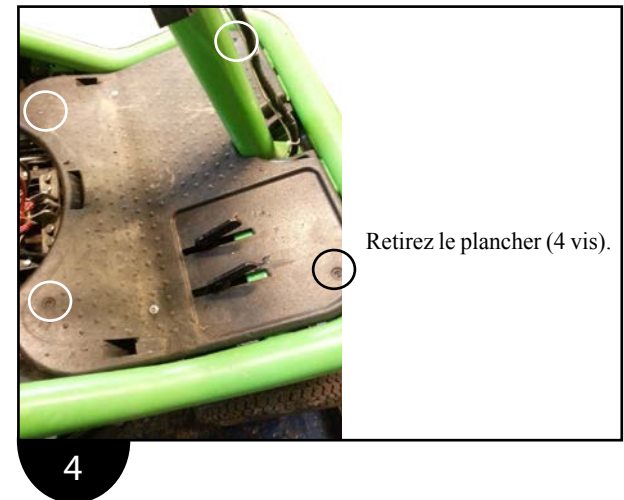

Retirez le plancher (4 vis).

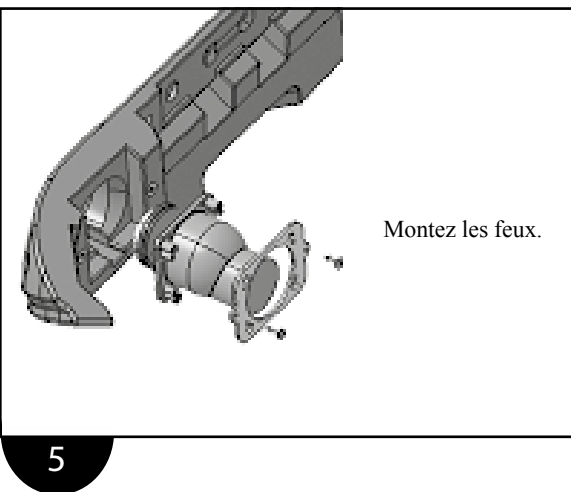

Montez les feux.

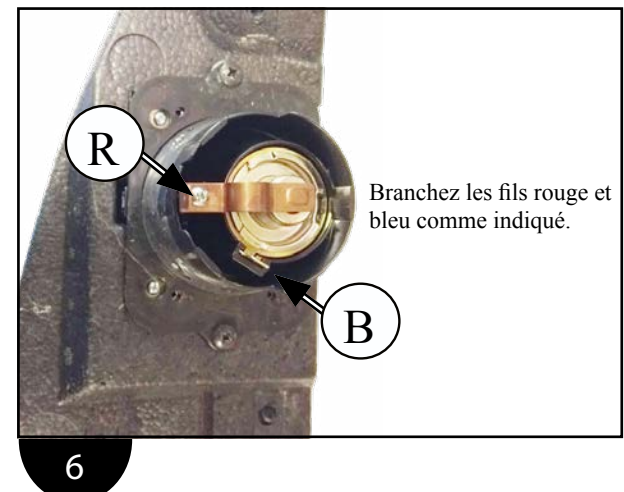

Branchez les fils rouge et bleu comme indiqué.



Démontez l'équerre de fixation et le porte fusible.

7



8

Remplacez l'équerre d'origine par la nouvelle et montez tous les composants. Branchez le fil rouge du kit sur l'entrée du porte fusible via la prise vampire. Branchez le fil noir avec la cosse à oeillet sur la borne BAT- du variateur.



Faites passer le faisceau sous la tôle support plancher (longez le faisceau déjà en place).

Fixez le faisceau sur celui déjà en place.

9



Découpez la planche de bord suivant les contours (en utilisant une lame de cutter chauffée par exemple) et insérez le connecteur. Branchez ce dernier (2 fils rouge).

10

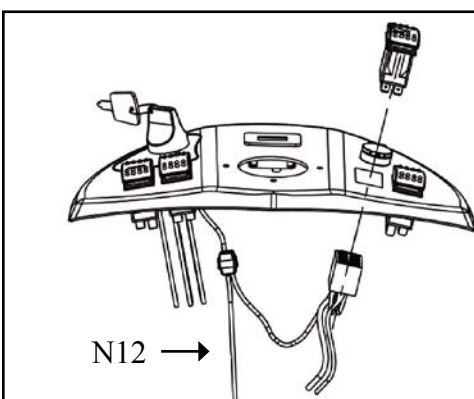

Branchez le fils N12 (Borne L du contacteur à clé).

Une fois terminé, remontez le tout dans le sens inverse.

11