

ETESIA

FR

Notice d'instructions
(Originale)

A lire attentivement avant d'utiliser la machine



AK60 - AH75

SOMMAIRE

1• Votre sécurité et celle des autres	3
2• Explications des pictogrammes.....	5
3• Descriptif.....	7
4• Images	8
5• Caractéristiques techniques.....	13
6• Préparation et prise en main	14
7• Instructions d'utilisation	15
8• Entretien	16
9• Arrêt prolongé - Stockage hivernal.....	19
10• Tableau récapitulatif des entretiens périodiques	20
11• Dépannage courant - Pannes et remèdes.....	21
12• Garantie.....	22

REMERCIEMENTS !

Vous venez d'acquérir une faucheuse ETESIA. Cette machine d'une fiabilité et d'une robustesse étonnantes a été conçue pour vous servir longtemps.

- Pour accroître sa longévité et lui assurer un fonctionnement optimal, lisez attentivement la présente notice, respectez les consignes de sécurité et les instructions d'entretien.
- Fidèles à sa politique d'innovation permanente, ETESIA ne cesse d'améliorer la qualité de nos produits.
- Par conséquent, votre modèle peut présenter de légères différences par rapport à cette notice.
- Votre revendeur ETESIA dispose des informations techniques les plus récentes.
- N'hésitez pas à le contacter en cas de besoin.

Conformément à l'article L.111-3 du code de la consommation, ETESIA s'engage à fournir à votre revendeur les pièces détachées, d'origines ou adaptables, indispensables à l'utilisation de votre produit sur une période de 10 années, à compter de la date de la facture émise par notre société.

INTRODUCTION

- Avant d'utiliser la faucheuse, lisez attentivement les instructions d'utilisation et respectez surtout les conseils relatifs à votre sécurité et à celle des autres.
- Conservez précieusement cette notice pour des consultations ultérieures.
- Cette faucheuse professionnelle est uniquement destinée à couper de l'herbe et des rejets sur des terrains plats ou en pente jusqu'à 20°, et moyennement entretenus, où une tondeuse à gazon ne permettrait plus qu'une utilisation plus ou moins satisfaisante.
- Tout autre usage en dehors de la coupe de l'herbe et de petits rejets, non conforme à la notice, est à proscrire.

1 • VOTRE SÉCURITÉ ET CELLE DES AUTRES

RESPONSABILITÉ DE L'UTILISATEUR ET DE L'OPÉRATEUR

AVANT D'UTILISER LA FAUCHEUSE

- Familiarisez-vous avec ses commandes. Étudiez soigneusement son fonctionnement pour pouvoir arrêter rapidement le moteur.
- Dégagez le terrain des jouets, pierres, bois, ferrailles, fils, os, plastiques, branches et autres débris pouvant être projetés par la faucheuse. Supprimez également les branches basses pouvant blesser les yeux.
- Avant chaque utilisation, assurez-vous du bon état et du serrage de la lame de coupe et du verrouillage du guidon.
- Ne portez jamais de vêtements amples durant l'utilisation. Portez également des pantalons longs.
- Équipez vous toujours de chaussures fermées, solides et antidérapantes. N'utilisez pas la faucheuse lorsque vous êtes pieds nus ou en sandales.
- Portez une protection auditive.

VOTRE SÉCURITÉ ET CELLE DES AUTRES

- La faucheuse doit être utilisée conformément à la présente notice d'instructions.
- Les adolescents de moins de 16 ans, ainsi que les personnes non familiarisées avec la faucheuse, ne doivent pas utiliser la machine.
- Ne confiez jamais la faucheuse à une personne n'ayant pas pris connaissance de la notice d'instructions.
- **ATTENTION** : L'exposition prolongée au bruit peut nuire à la santé. Les symptômes sont progressifs : acouphène, surdité temporaire, puis surdité progressive. Utilisez des protections individuelles contre le bruit. Limitez l'intensité et la durée de l'exposition. Évitez de tondre à proximité d'autres sources sonores. Prévoyez des périodes de repos.
- **ATTENTION** : Une exposition excessive aux vibrations peut affecter la circulation ou le circuit nerveux. Les symptômes apparaissent principalement dans les doigts, les mains ou les poignets. Ces symptômes sont par exemple perte de sensibilité, douleurs, faiblesse musculaire, changement de couleur de la peau, picotements désagréables... Consultez un médecin en cas d'apparitions de symptômes pouvant être déclenchés par des vibrations.
- Ne travaillez pas trop près de talus, de fossés, sur des terrains meubles ou présentant des risques de renversement.
- N'utilisez pas la faucheuse si vous êtes fatigué ou malade.

- Évitez également de le faire si vous avez consommé des boissons alcoolisées ou pris des médicaments.
- L'utilisateur ou l'opérateur est responsable de la sécurité des tiers se trouvant dans la zone travail de la faucheuse.
- Maintenez les tierces personnes à l'écart de façon à ce que personne ne puisse être blessé par des projections de pierres ou d'autres objets lors de l'utilisation.
- Évitez la présence de personnes (surtout d'enfants) ou d'animaux à proximité de la faucheuse lorsque le moteur tourne. Ne mettez pas la machine en marche en leur présence.
- N'enlevez jamais les étiquettes ou les éléments de sécurité.
- La faucheuse doit obligatoirement être pourvue de ses bavettes de sécurité.
- Avant de changer de hauteur de coupe, arrêtez le moteur ou débrayez la lame et attendez son immobilisation.
- Ne mettez jamais ni main ni pied sous le carter de coupe.
- N'approchez pas les mains ou les pieds des pièces rotatives et en mouvement. Tenez-vous toujours à l'écart de l'ouverture d'éjection.
- La transmission hydraulique de votre faucheuse fait appel à de l'huile sous pression. Ne mettez jamais la faucheuse en marche sans le capotage de la transmission hydraulique : le fluide hydraulique sous pression qui s'échapperait pourrait avoir une force suffisante pour pénétrer la peau et provoquer de graves blessures et une assistance médicale devrait alors être immédiatement recherchée.
- Protégez le visage et les yeux lorsque vous tondez sous les arbres.
- Évitez les obstacles tels que taupinières, souches, bordures, socles bétonnés qui ne pouvant pas être coupés par la lame et qui risquent d'endommager le système de coupe.
- Après avoir heurté un objet étranger, ou si la machine commence à vibrer de façon anormale, arrêtez le moteur, débranchez le capuchon de bougie et inspectez la faucheuse pour vérifier si elle est endommagée. Faites effectuer les réparations avant de redémarrer et d'utiliser la faucheuse.
- Après un choc sur la lame, celle-ci est à changer impérativement.
- N'utilisez la faucheuse qu'en plein jour ou avec un bon éclairage artificiel.
- Ne tondez pas en cas d'orage.
- Dans la mesure du possible, évitez de faucher de l'herbe mouillée.
- Respectez la distance de sécurité minimale donnée par les longerons du guidon.
- Lorsque vous utilisez la faucheuse sur des pentes, il convient d'être particulièrement prudent et de changer de direction avec beaucoup de précautions. Ne fauchez jamais face à la pente, mais au contraire en restant parallèle à celle-ci.
- L'utilisation sur des pentes trop abruptes est à proscrire (max. 20°).

1 • VOTRE SÉCURITÉ ET CELLE DES AUTRES

- Inversez le sens de marche ou tirez la faucheuse vers vous avec beaucoup de précaution.
- Ne modifiez pas les réglages de régulation de vitesse du moteur et n'utilisez pas le moteur en survitesse.

DANGER ! Ne faites pas tourner le moteur dans un local clos. Les gaz d'échappement contiennent du monoxyde de carbone, un gaz inodore et mortel.

- Ne fermez pas le volet de starter si le moteur tourne ou s'il est chaud.
- Ne laissez jamais tourner le moteur sans surveillance (si le modèle de machine le permet).
- En cas d'intervention sur la faucheuse, arrêtez le moteur.
- Le levier de commande d'embrayage de lame et le levier de commande d'avancement sont des dispositifs à action maintenue : ne jamais les bloquer.
- Si la faucheuse doit être soulevée ou transportée, arrêtez le moteur. Par précaution, retirez le capuchon de la bougie.
- Si vous déplacez la faucheuse en dehors du terrain, arrêtez la rotation de la lame ou arrêtez le moteur.
- Il est recommandé d'avoir recours à une rampe de chargement ou de se faire aider par quelqu'un pour charger ou décharger la machine.
- Respectez également d'éventuelles prescriptions légales relatives à l'utilisation de machines à moteur thermique.
- Ces précautions sont indispensables pour votre sécurité.
- Les recommandations mentionnées ne sont toutefois pas exhaustives ; à tout moment, utilisez votre faucheuse à bon escient.

MAINTENANCE ET STOCKAGE

- Maintenez la faucheuse et ses différents accessoires en parfait état de marche.
- Remplacez les pièces usées ou endommagées pour plus de sécurité.
- Les travaux d'entretien et de nettoyage de la faucheuse ne doivent être effectués que lorsque le moteur est arrêté. Par précaution, retirez le capuchon de la bougie.
- Utilisez toujours de l'essence d'acquisition récente.
- Une vieille essence laisse des dépôts dans le carburateur, provoque des fuites et rend le démarrage difficile.
- N'achetez que la quantité de carburant que vous utiliserez sous 1 mois pour l'essence sans plomb et que vous conserverez dans un bidon propre prévu à cet effet.

ATTENTION DANGER! Le carburant est hautement inflammable.

- Ne stockez pas, ne renversez pas ou n'utilisez pas de l'essence près d'une flamme nue ou près d'appareils tels que poêles, fourneaux ou chauffe-eau comportant une veilleuse ou susceptibles de provoquer une étincelle.
- Ne faites pas le plein de carburant à l'intérieur ou dans un local non ventilé.
- Faites le plein uniquement à l'extérieur et ne fumez pas pendant cette opération.
- Ajoutez du carburant avant de démarrer le moteur.
- Ne retirez jamais le bouchon du réservoir et ne remplissez pas le réservoir quand le moteur tourne ou quand il est chaud.
- Laissez refroidir le moteur pendant quelques minutes avant de faire le plein de carburant.
- Remettez correctement en place les bouchons du réservoir et de la nourrice de carburant.
- Ne tentez pas de démarrer le moteur quand de l'essence a été renversé, quand vous sentez une odeur d'essence ou quand d'autres conditions explosives sont présentes.
- Eloignez la faucheuse de la zone d'épandage et évitez de provoquer toute inflammation tant que les vapeurs de carburant ne sont pas dissipées.

- Ne transportez pas ou ne stockez pas la faucheuse avec de l'essence dans le réservoir ou avec le robinet d'alimentation ouvert.
- Ne modifiez pas les ressorts de régulateur, tringles et autres pièces pour augmenter le régime moteur.
- Faites tourner le moteur au régime préconisé.
- Ne contrôlez pas l'étincelle en retirant la bougie.
- Utilisez un contrôleur homologué.
- Ne tirez pas sur le lanceur quand la bougie est retirée.
- Si le moteur est noyé, amenez la commande de gaz en position maxi et lancez le moteur jusqu'à ce qu'il démarre.
- Ne frappez pas le volant du moteur avec un marteau ou un objet dur, ce qui pourrait provoquer le bris du volant en cours de fonctionnement ; confiez les interventions importantes à un réparateur agréé ETESIA qui dispose des outils appropriés pour faire l'entretien du moteur.
- N'utilisez pas le moteur sans silencieux.
- Inspectez celui-ci régulièrement et faites le remplacer s'il est endommagé ou s'il fuit.
- Ne touchez pas le pot d'échappement, le cylindre ni les ailettes chaudes pour ne pas vous brûler.
- N'utilisez pas votre faucheuse dans des zones boisées, broussailles ou sur des terrains en jachère ou herbeux si le pot d'échappement n'est pas équipé d'un pare-étincelles. (Le pare étincelles doit être gardé en bon état par le propriétaire ou l'opérateur).
- Ne démarrez pas le moteur quand le filtre à air ou le couvercle du filtre à air est déposé.
- Prévenez un démarrage accidentel du moteur ; retirez le capuchon de bougie pour faire l'entretien de la faucheuse.
- Débarrassez les ailettes du cylindre et le mécanisme du régulateur de la saleté, des débris d'herbe et autres susceptibles de modifier le régime du moteur.
- Contrôlez que les conduits et les raccords de carburant ne présentent ni fissures ni fuites. Faites les remplacer si nécessaire.
- Les lames de rechange doivent être uniquement montées sur les machines pour lesquelles elles sont prévues, et ce conformément aux indications données.
- L'utilisation de pièces contrefaites ou une mauvaise maintenance peut modifier le comportement de votre produit, voire vous mettre en danger. N'utilisez que des pièces d'origines et respectez les fréquences de maintenance.

RESPONSABILITÉ

- En cas d'utilisation non conforme à la notice et à la réglementation en vigueur, ETESIA décline toute responsabilité. Ne pas déverser vos déchets de tonte à des endroits non autorisés.
- Vous ne devez pas effectuer de modifications sur la faucheuse sans accord préalable de la part d'ETESIA.
- Toute modification non autorisée par ETESIA peut rendre la machine dangereuse et conduire à de sévères blessures lors de l'utilisation. En cas de non-respect de ces consignes, ETESIA décline toute responsabilité.

IDENTIFICATION DE LA FAUCHEUSE

- Le numéro d'identification de la faucheuse se trouve sur l'étiquette signalétique apposée sur la machine.
- Communiquez ce numéro à votre revendeur-réparateur en cas d'intervention sur la faucheuse.
- Vous ne serez prêt à utiliser cette faucheuse qu'après avoir lu attentivement les consignes de sécurité.
- Lisez entièrement ce manuel d'instructions pour l'utilisation et l'entretien de la faucheuse.

2 • EXPLICATIONS DES PICTOGRAMMES - SÉCURITÉ



Ce sigle apparaît dans la notice d'utilisation et indique que le paragraphe traite de la sécurité de l'utilisateur.



Ce sigle apparaît dans la notice d'utilisation et indique des points importants pour la longévité de votre faucheuse.

• PICTOGRAMMES MOTEURS

- a. Votre notice d'instructions contient des informations importantes sur la sécurité des opérations.
- b. Lisez-la avant d'utiliser le moteur.
- c. Le gaz d'échappement contient du monoxyde de carbone, un poison inodore qui peut provoquer d'importantes nausées, l'évanouissement ou la mort. Évitez d'inhaler les gaz d'échappement.
- d. Ne faites pas tourner le moteur dans un endroit clos.

- e. L'essence est extrêmement inflammable et explosive et peut causer des incendies et de graves brûlures. Ne pas remplir le réservoir de carburant quand le moteur est chaud ou en marche.
- f. L'essence est extrêmement inflammable et le contact de ses vapeurs avec une source d'allumage peut provoquer une explosion. Entreposer l'essence uniquement dans des conteneurs homologués et dans des bâtiments non occupés et bien aérés, à l'abri des étincelles ou des flammes. Du carburant renversé peut s'enflammer au contact de pièces chaudes ou d'étincelles au moment de l'allumage. Ne jamais utiliser d'essence en tant qu'agent de nettoyage.
- g. Le moteur peut devenir très chaud pendant le fonctionnement normal. Les pièces chaudes peuvent causer de graves brûlures.
- h. Restez à l'écart des parties chaudes du moteur. Ne pas toucher le moteur lorsqu'il fonctionne ou juste après son arrêt. Ne jamais utiliser le moteur si les protections thermiques ont été enlevées.
- i. Laissez refroidir le moteur avant de faire le plein d'essence.

a b c d e f g h i



ÉTIQUETTES DE SÉCURITÉ

- a. Protection recommandée de l'ouïe.
- b. ATTENTION DANGER !
- c. Avant utilisation, lire et observer rigoureusement les instructions de la notice d'utilisation.
- d. Attention à la lame de coupe tranchante. La lame continue de tourner après la mise à l'arrêt du moteur. Risque de sectionnement des doigts.

- e. Arrêter le moteur et débrancher le capuchon de bougie avant de procéder à toute opération de maintenance ou de réparation.
- f. Risque de projection d'objets.
- g. Tenir les tiers à l'écart de la zone dangereuse.
- h. ATTENTION DANGER
- i. Ne pas faire fonctionner la faucheuse, sans les capotages de protection.

b d f h

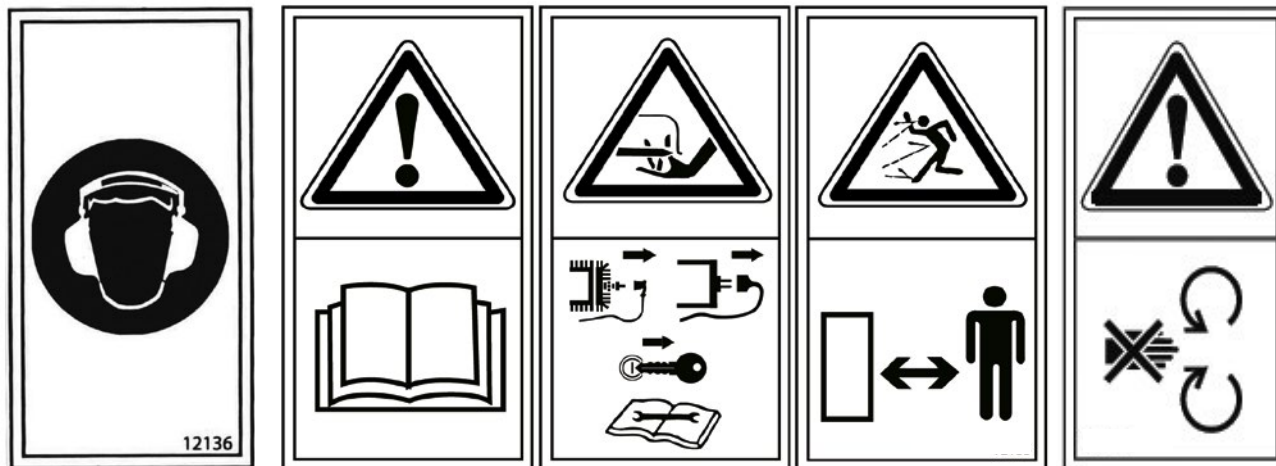

a c e g i

2 • EXPLICATION DES PICTOGRAMMES - UTILISATION

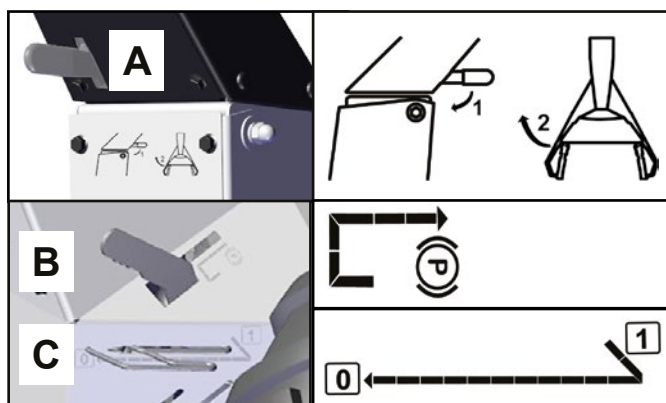
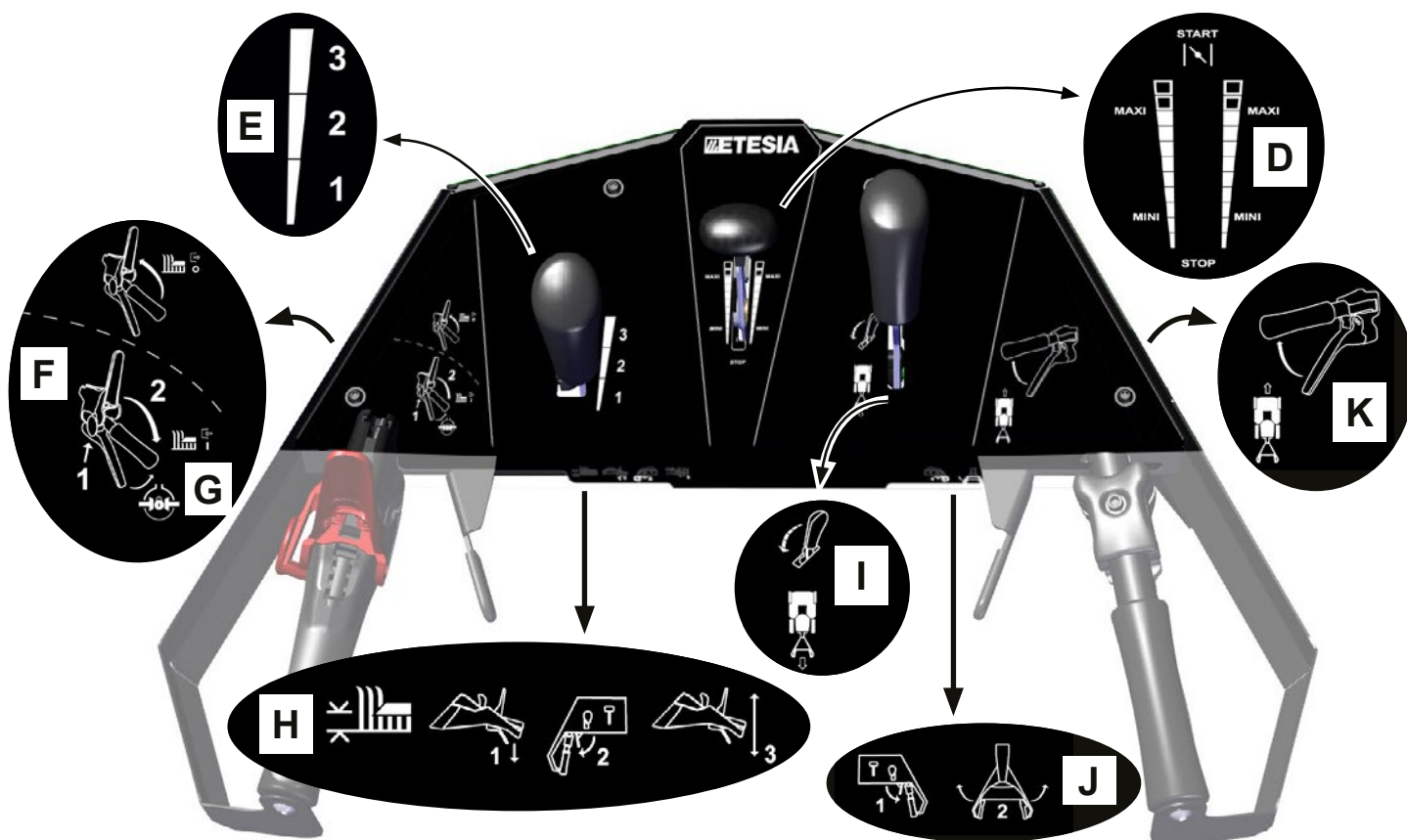

A - COMMANDE DE REPLIAGE DU GUIDON

- 1 - Actionnez la commande de déport située à la droite du guidon. Tout en maintenant cette commande active, appuyez sur la commande à la base du guidon.
- 2 - Effectuez une rotation de 180° vers la gauche.

B - FREIN DE STATIONNEMENT

- Pour engager le frein de parking, tirez le levier de frein vers l'arrière de la machine et dégagez-le de son crantage.
- Pour libérer le frein de parking, tirez le levier de frein vers l'arrière puis engagez-le dans son crantage.

C - BY-PASS TRANSMISSION AVANCE

- Tirez la commande by-pass sur la position (0) pour déplacer la faucheuse moteur arrêté.
- Repositionnez la commande (1) pour pouvoir utiliser l'avancement.

D - COMMANDE A DISTANCE DU MOTEUR

- Position START pour la mise en marche du moteur à froid
- Régime MAXI
- Régime MINI
- Position STOP pour la mise à l'arrêt du moteur

E - SÉLECTEUR DE VITESSE

- Plage de vitesse 3
- Plage de vitesse 2
- Plage de vitesse 1

F - EMBRAYAGE - FREIN DE LAME

Mise en marche

- 1 - Poussez le bouton de sécurité vers la droite et maintenez-le.
- 2 - Appliquez le levier de commande d'embrayage de lame contre le guidon, puis relâchez le bouton de sécurité.

Arrêt

- Relâchez le levier de commande d'embrayage de lame. La lame sera automatiquement débrayée et freinée.

G - BLOCAGE DE DIFFÉRENTIEL

- Actionnez le levier de commande de blocage du différentiel.
- Pour revenir en configuration active du différentiel et gagner en mania-bilité, relâchez le levier de blocage du différentiel

H - HAUTEUR DE COUPE

- 1 - Poussez le guidon vers le bas afin de diminuer les efforts de commande.
- 2 - Actionnez la commande de réglage de hauteur de coupe.
- 3 - Descendez ou montez le guidon selon la hauteur souhaitée.
Relâchez la commande de réglage de hauteur de coupe.

I - COMMANDE DE MARCHE ARRIÈRE

- Pour reculer, tirez la commande en arrière.
- Pour arrêter, relâchez la commande.

J - DÉPORT LATÉRAL DU GUIDON

- Actionnez la commande de déport.
- Pivotez le guidon vers la gauche ou la droite, puis relâchez la commande.

K - COMMANDE D'AVANCEMENT

- Pour avancer, appliquez le levier de commande contre le guidon.
- Pour arrêter, relâchez le levier.

3• DESCRIPTIF

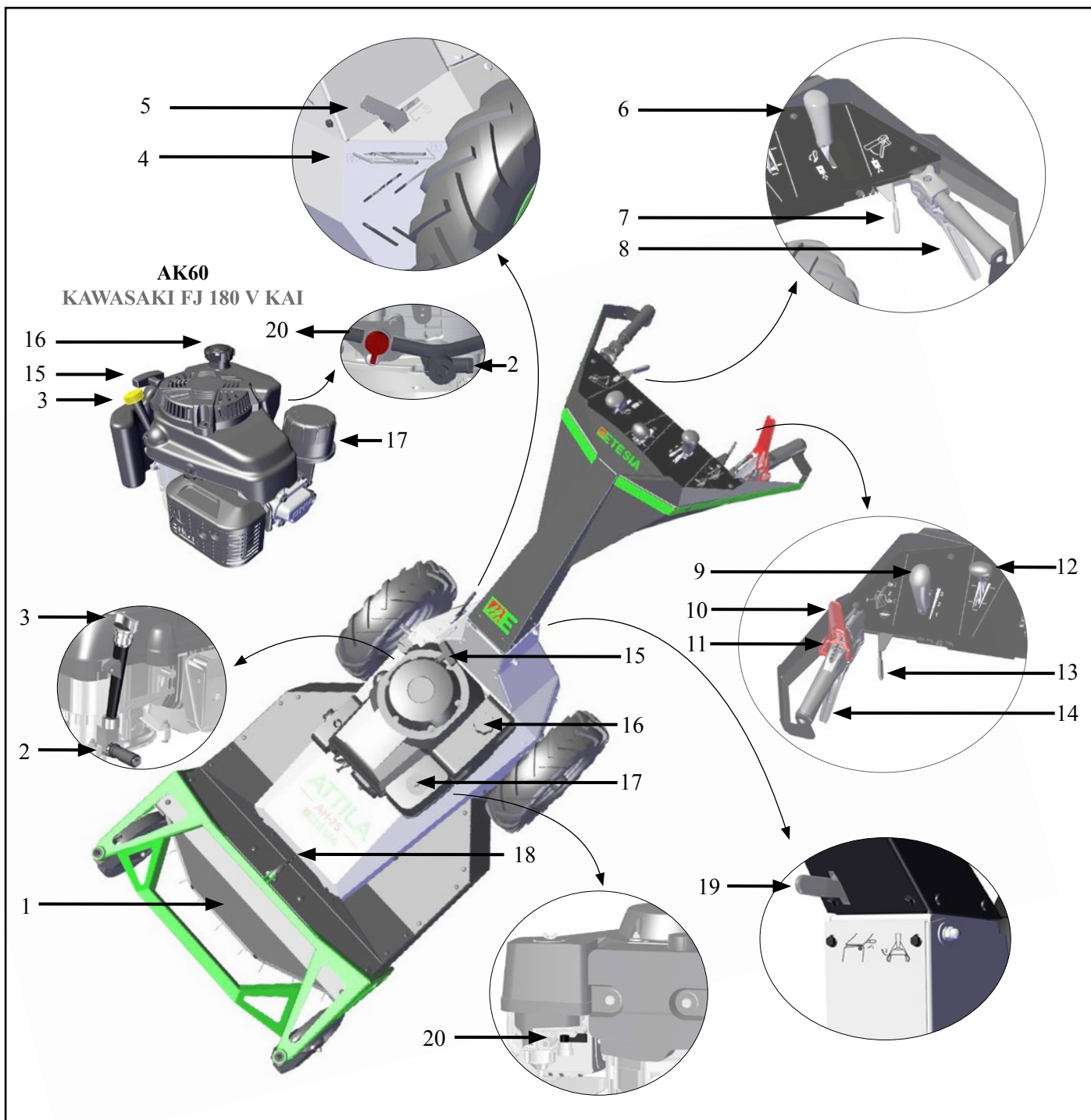

1. Bavette de sécurité
2. Bouchon / robinet de vidange d'huile
3. Jauge / Tube de remplissage huile
4. Commande by-pass
5. Frein de stationnement
6. Commande de marche arrière
7. Commande de déport du guidon
8. Levier de commande d'avancement
9. Manette de sélection des vitesses
10. Levier de commande d'embrayage de lame
11. Bouton de sécurité d'embrayage de lame
12. Commande de gaz
13. Commande de réglage de la hauteur de coupe

14. Levier de commande du blocage de différentiel
15. Poignée du lanceur
16. Bouchon du réservoir d'essence
17. Filtre à air
18. Indicateur de hauteur de coupe
19. Commande de repliage du guidon
20. Robinet d'essence

ACCESSOIRES ET PIÈCES DE RECHANGE

Kit de 2 fléaux : MC85
 Corps de lame : 50673 (AK60), 50533 (AH75)
 Conservateur de carburant : 09800
 Produit anti-crevaisson : 28461

4• IMAGES

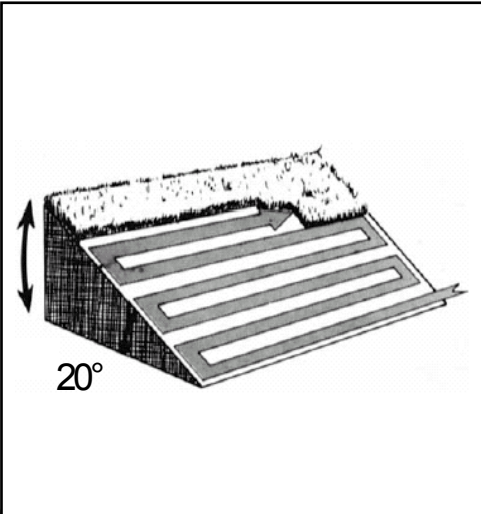

1

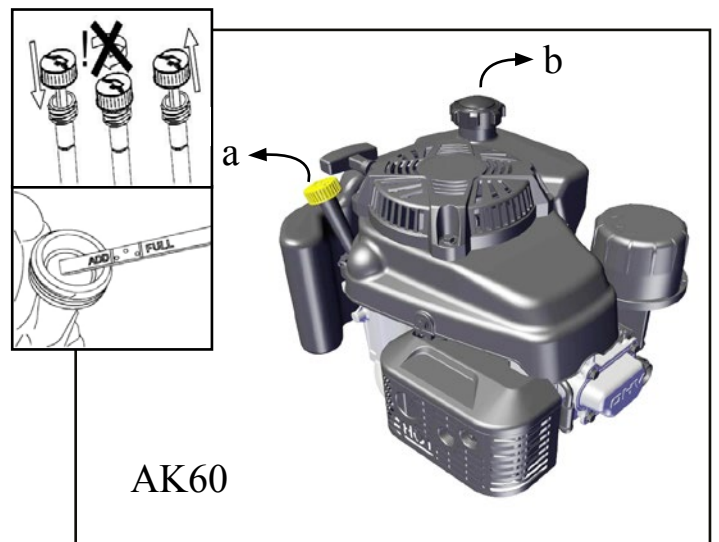
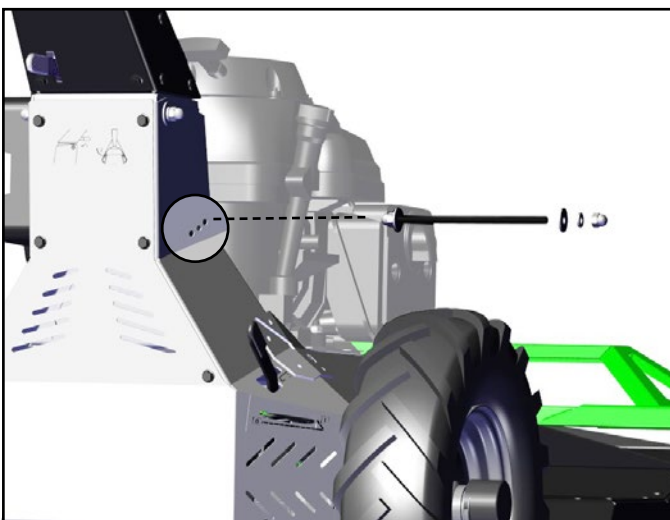
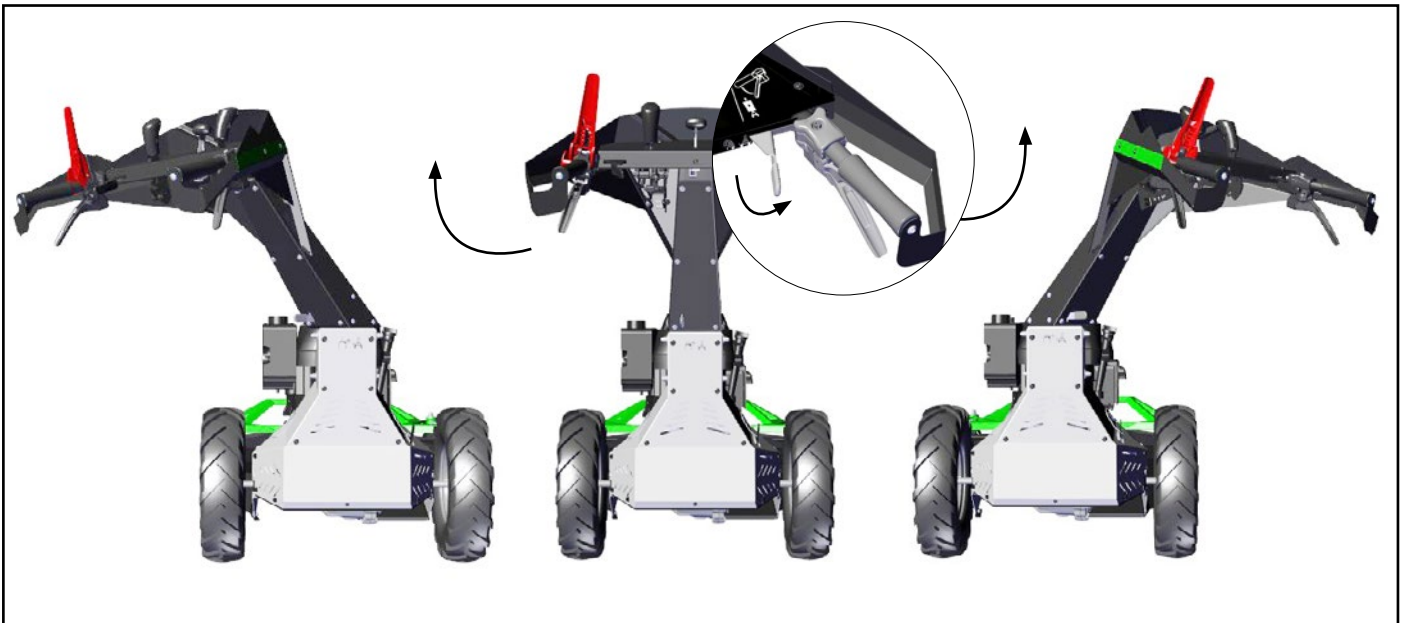
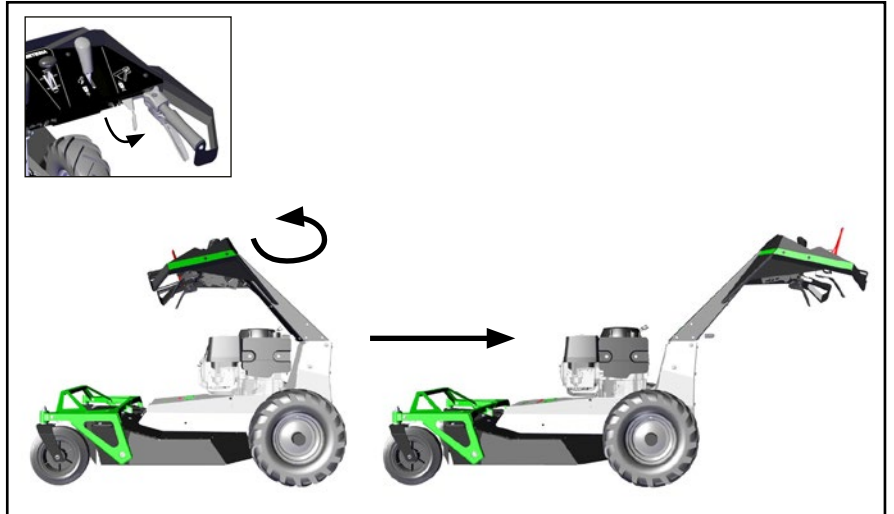

4• IMAGES

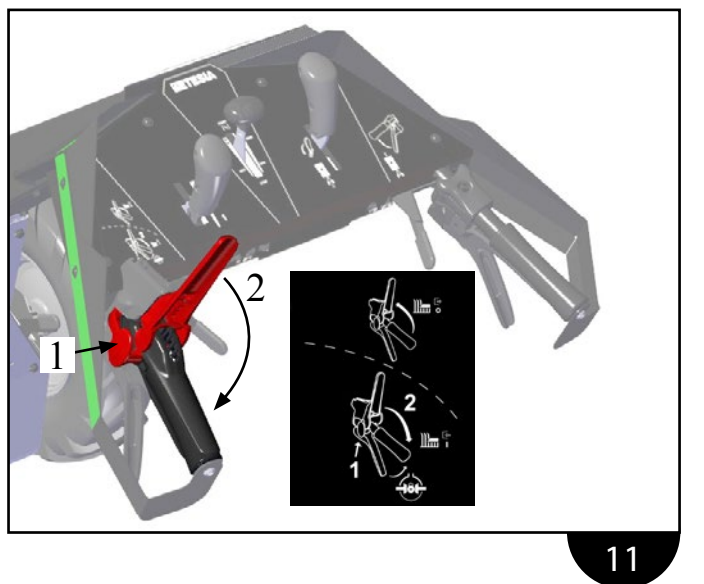
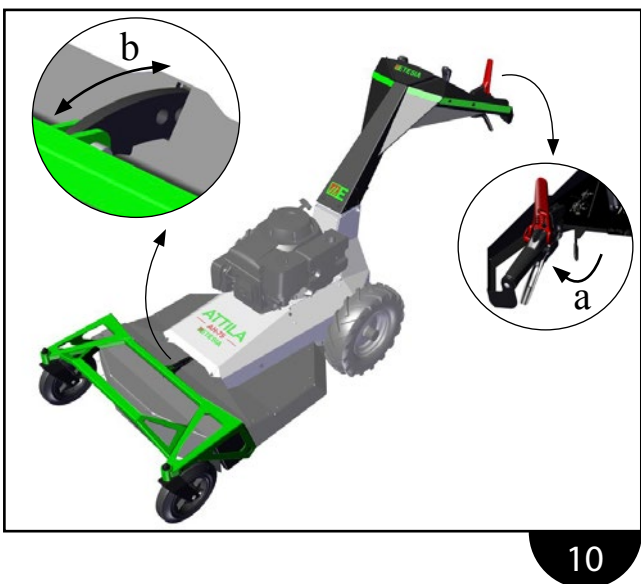
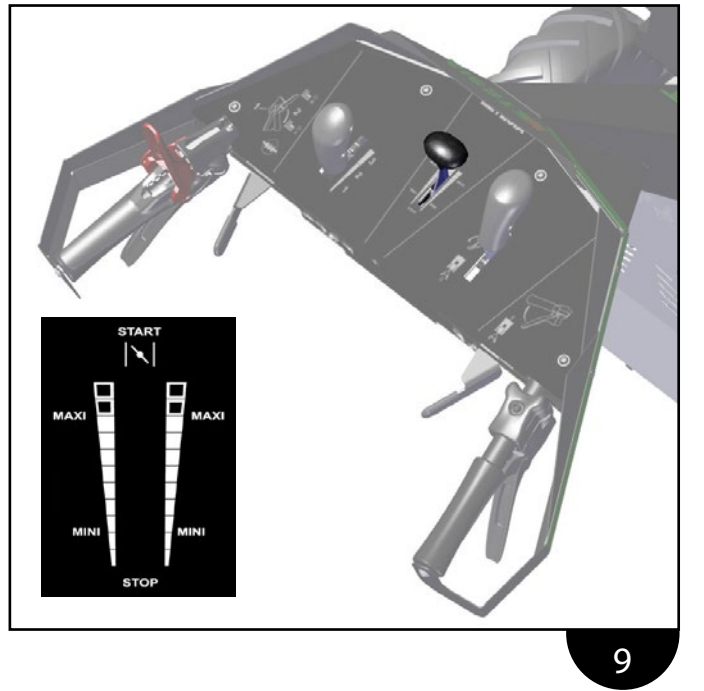
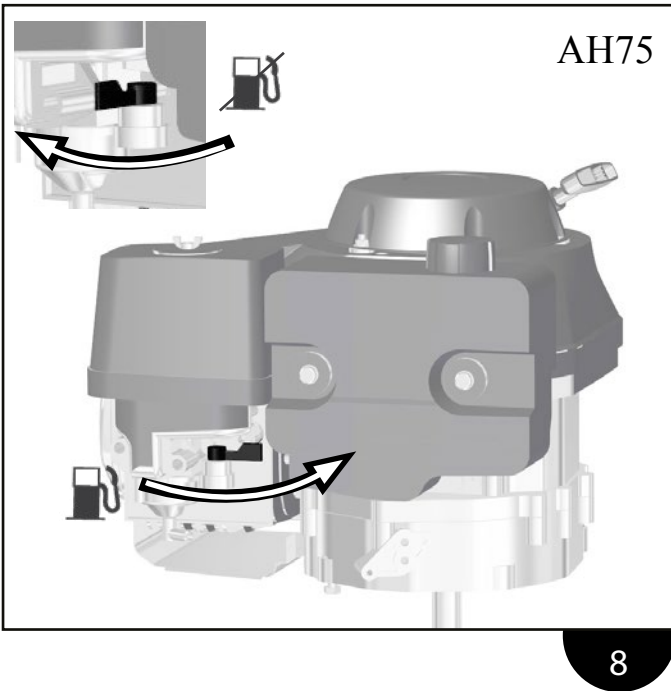
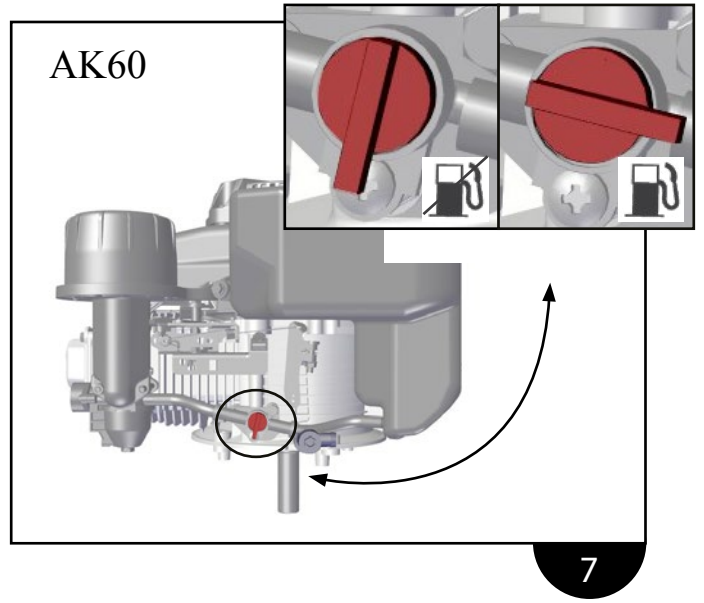
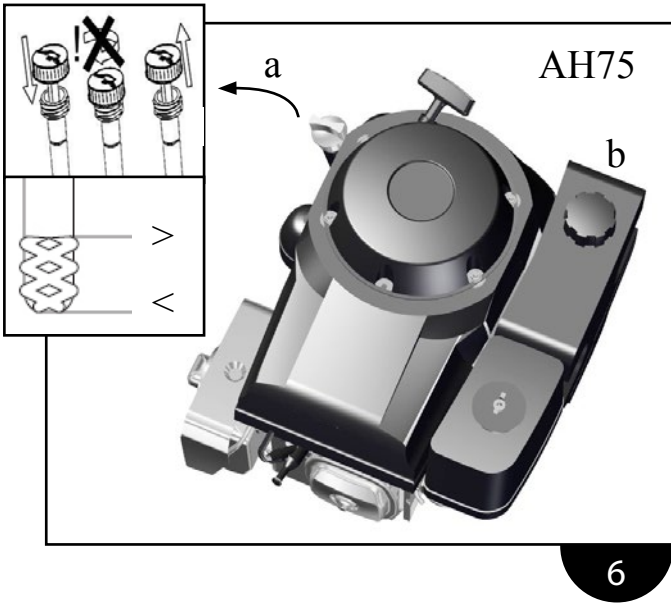

4• IMAGES

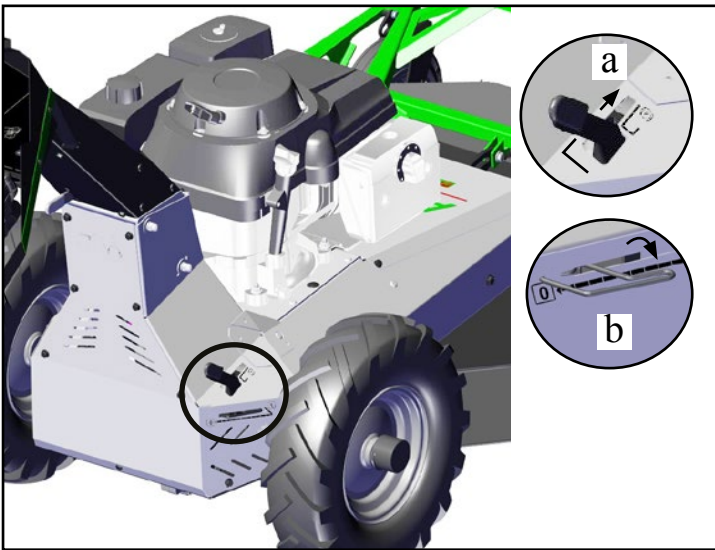

12

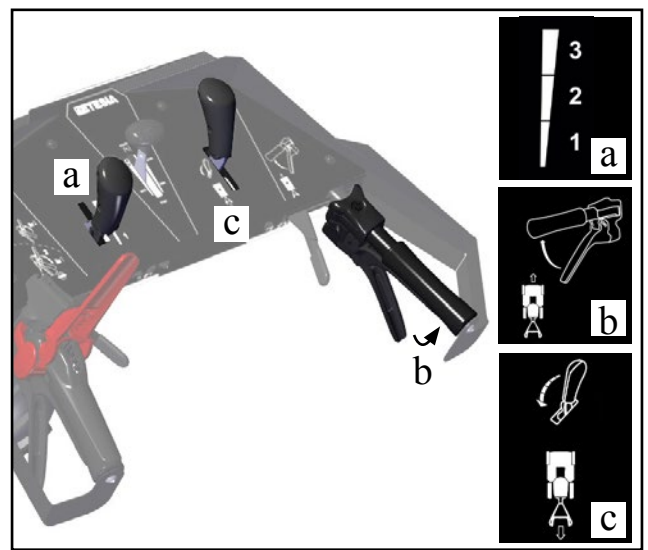

13

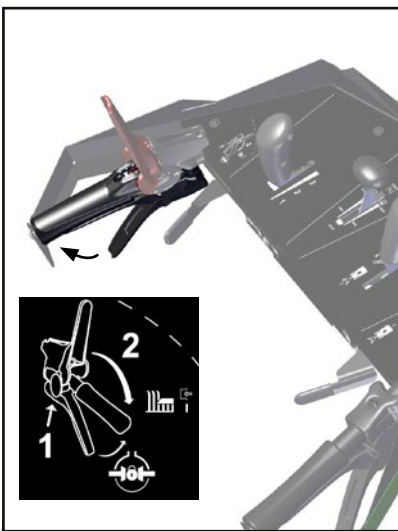

14

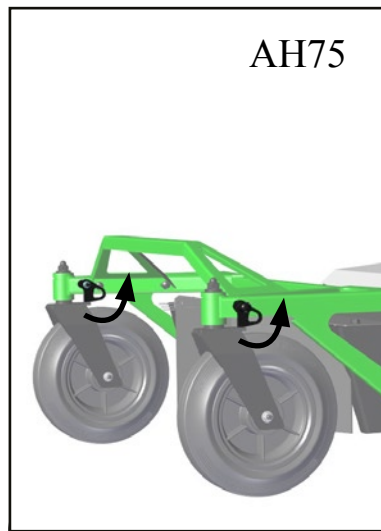

15

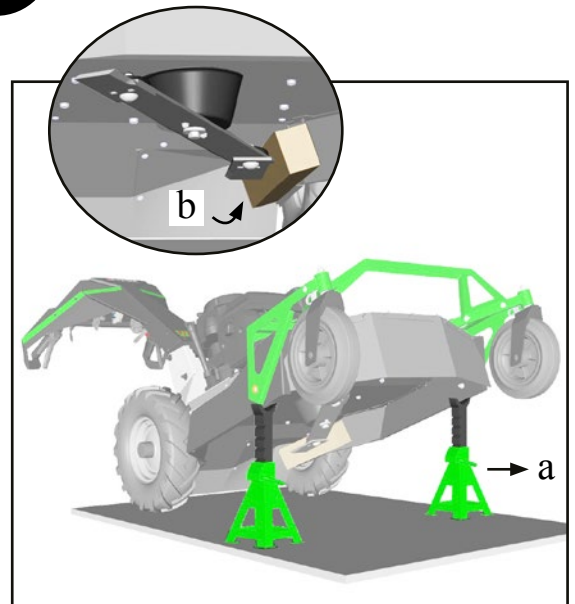

16

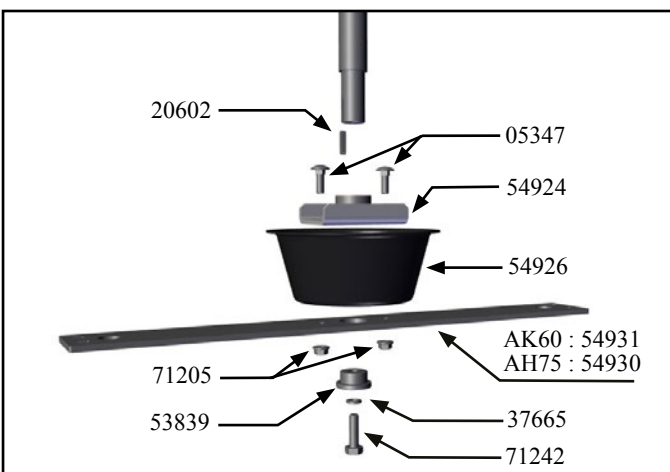

17

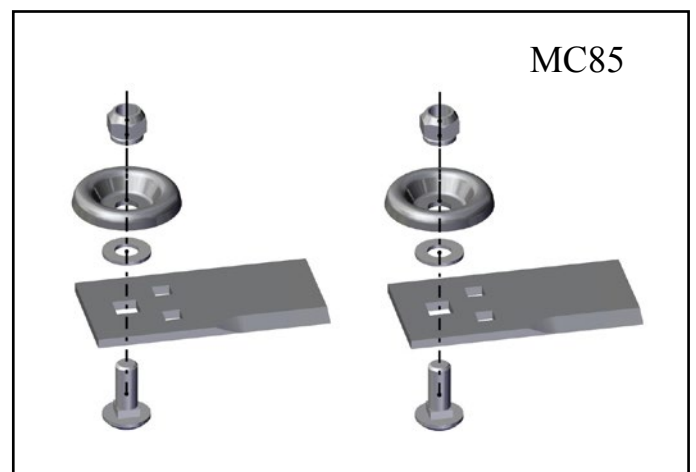

18

4• IMAGES

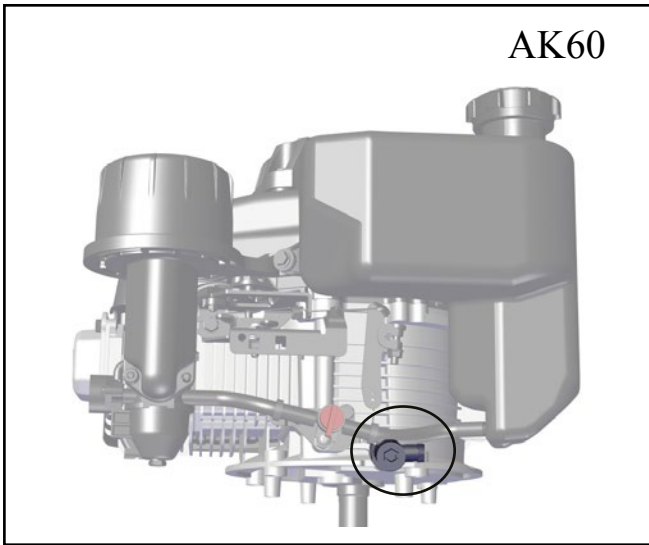

19

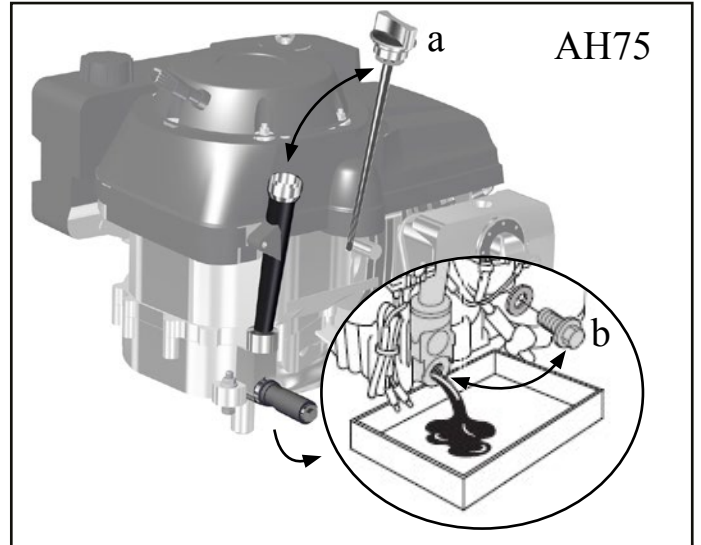

20

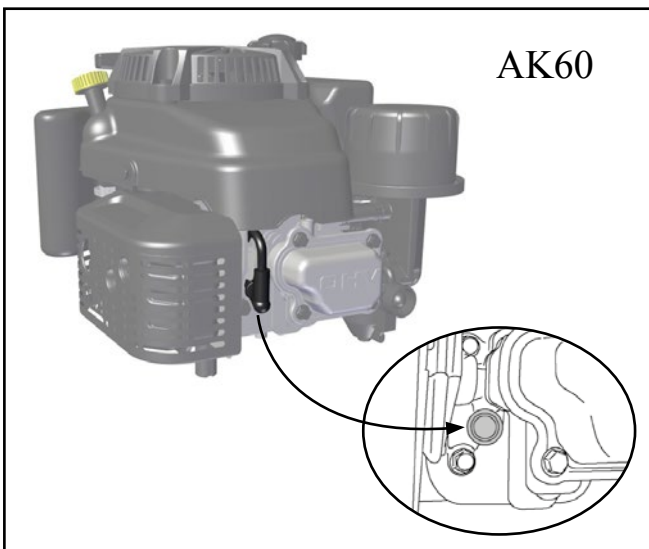

21

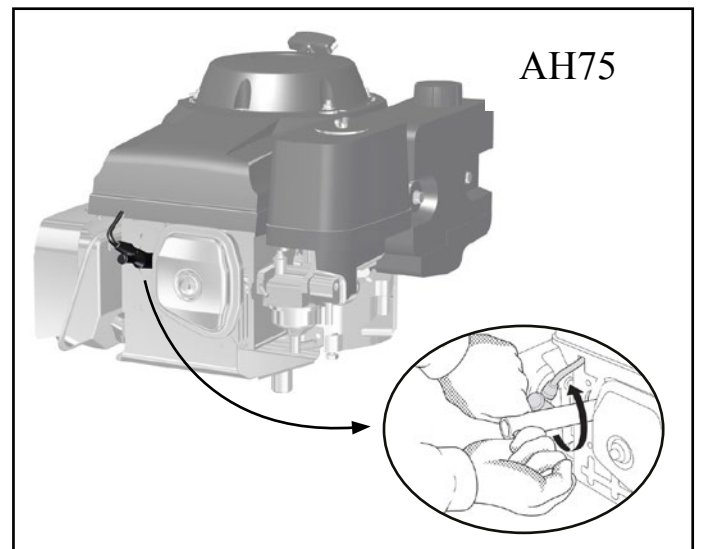

22

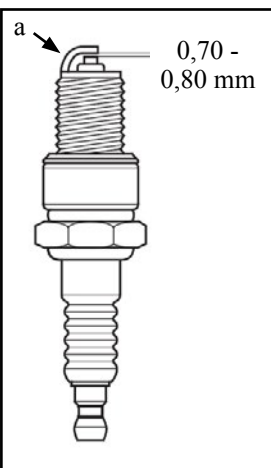

23

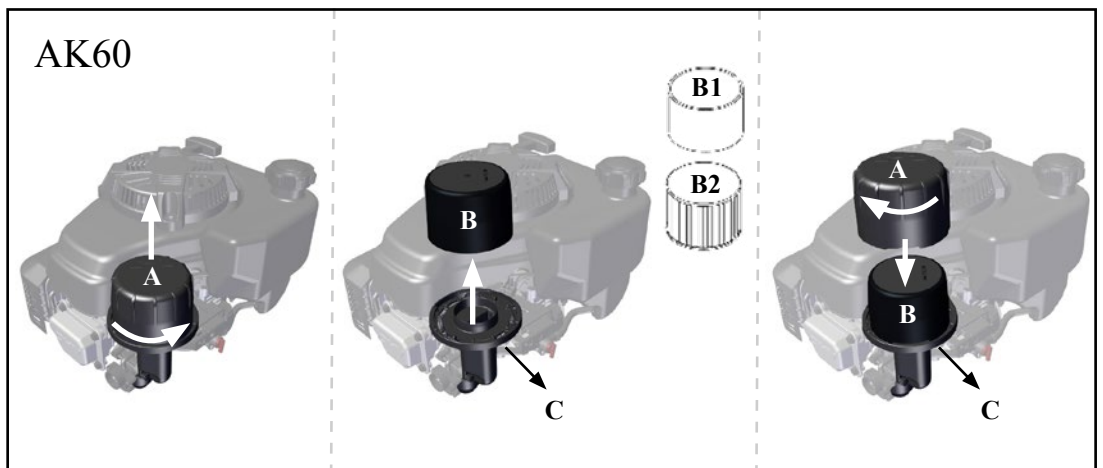

24

4• IMAGES

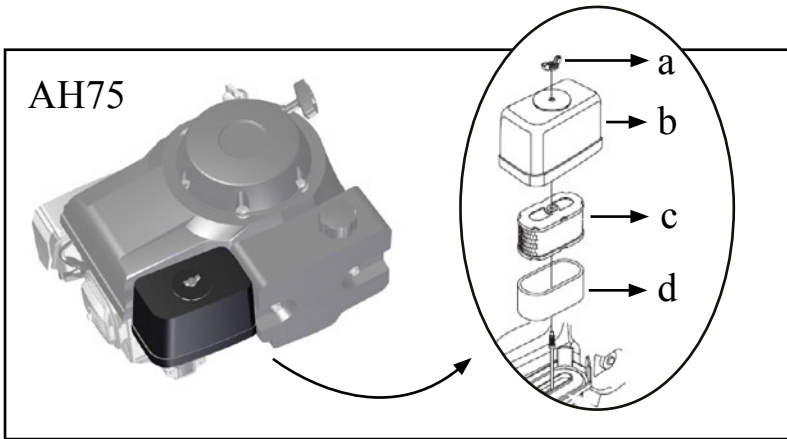

25

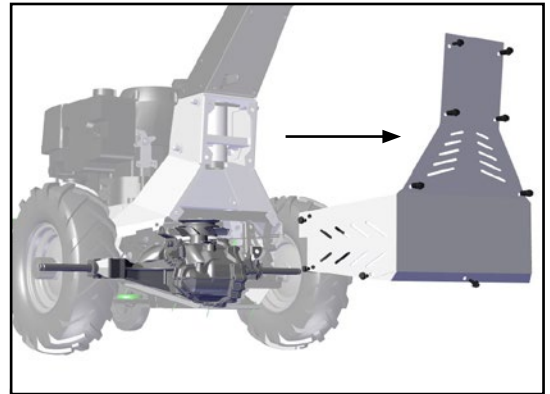

26

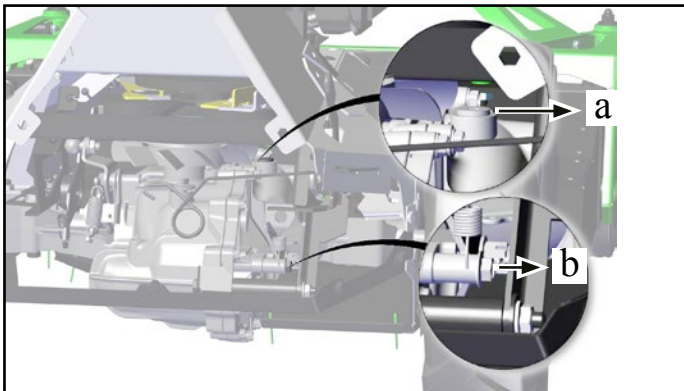

27

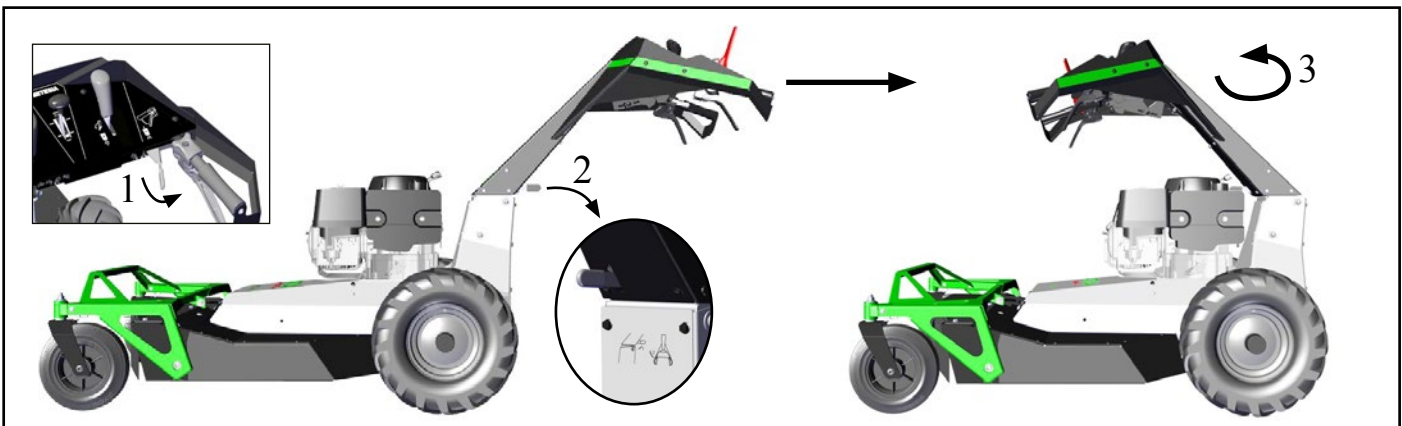
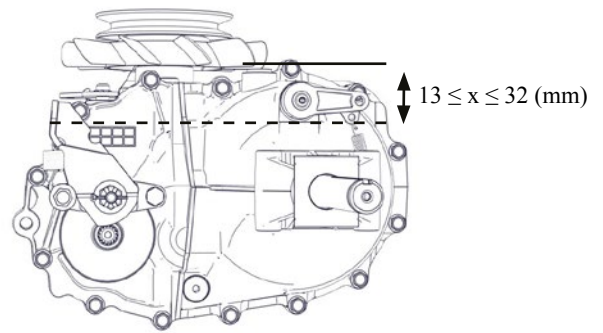

28

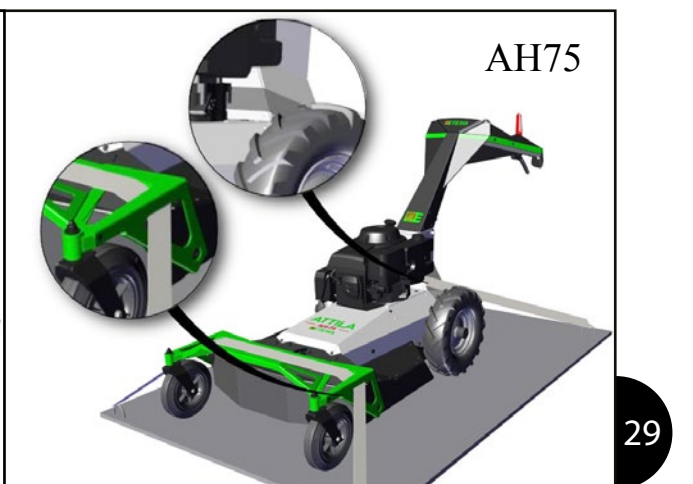
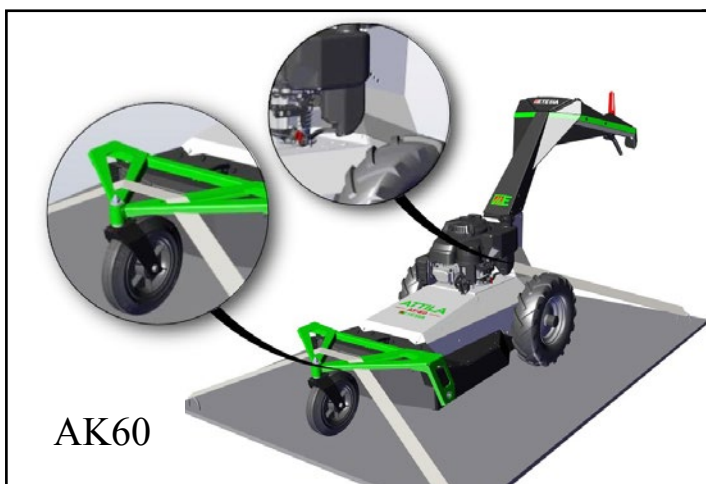

29

5• CARACTÉRISTIQUES TECHNIQUES

	AH75	AK60
Version	Tractée à transmission hydraulique avec blocage du différentiel et système de lame débrayable	
Moteur	Honda GXV 390 - 4 temps - OHV	KAWASAKI FJ 180 V KAI - 4 temps - OHV
Cylindrée	389 cm ³	179 cm ³
Alésage / Course	88 x 64 mm	54 x 65 mm
Puissance au régime nominal	7,5 kW	3,3 kW
Régime nominal	3300 tr/min	
Rendement	3225 m ² /h	2580 m ² /h
Lanceur	A rappel automatique	
Huile moteur	SAE 30, 10W30 ou huile 10W40 préconisée par Etesia (Réf : 38383)	
Capacité du carter d'huile	1,1 l	0,65 l
Carburant	Supercarburant sans plomb	
Contenance du réservoir	2,1 l	4 l
Carburateur	À flotteur avec starter manuel	
Refroidissement	Par soufflerie d'air	
Filtre à air	Cartouche papier + préfiltre mousse	
Allumage	Transistor magnétique	
Bougie d'allumage	Résistive - culot Ø 14 mm x 19 mm - réf : 03861	
Ecartement des électrodes	0,7 - 0,8 mm	
Largeur de coupe	75 cm	60 cm
Hauteurs de coupe	Réglage en 3 positions : 50 - 75 et 100 mm	
Encombrement (L x l x H)		
Guidon replié	1380 x 850 x 1140 mm	1370 x 765 x 1140 mm
Guidon en position de travail	2130 x 850 x 1140 mm	2100 x 765 x 1140 mm
Diamètre des roues / largeur des bandages	AV : 250 mm / 65 mm AR : 430 mm / 110 mm	
Masse	148 kg	122 kg
Vitesse d'avancement	Vitesse 1 : 2,9 km/h Vitesse 2 : 3,6 km/h Vitesse 3 : 4,3 km/h Vitesse AR : 2,5 km/h	
Niveau de pression acoustique au poste de conduite *	L _{pA} = 91 dB(A) (K _{pA} = 2,5)	L _{pA} = 86 dB(A) (K _{pA} = 2,5)
Niveau de puissance acoustique *	102 dB (A)	96 dB (A)
Niveau de vibration au guidon **	a _{hw} = 3,9 m/s ² (K = 1,95)	a _{hw} = 5,2 m/s ² (K = 2,6)
Valeurs pour temps d'exposition journalière	A (8) = 3,9 m/s ² La machine peut être utilisée durant 12h50 avec des interruptions toutes les 3h10	A (8) = 5,9 m/s ² La machine peut être utilisée durant 5h45 avec des interruptions toutes les 1h25

* Normes de référence pour les mesures = NF EN 12733, EN ISO 3744

** Normes de référence pour les mesures = NF EN 12733

6 • PRÉPARATION ET PRISE EN MAIN

GUIDON

POSITION D'UTILISATION (IMAGE N°2)

- Actionnez la commande de déport située sur la droite du guidon.
- Pivotez le guidon de 180° vers l'arrière.
- Relâchez la commande de déport.

DÉPORT LATÉRAL DU GUIDON (IMAGE N°3)

- Actionnez la commande de déport située sur la droite du guidon.
- Pivotez le guidon vers la gauche ou la droite.
- Relâchez la commande de déport.

RÉGLAGE EN HAUTEUR DU GUIDON (IMAGE N°4)

- Dévissez l'écrou à l'aide de 2 clés plates de 13 mm et retirez les deux rondelles ainsi que l'ensemble tige filetée-rondelles-écrou.
- Saisissez le guidon par sa partie haute et positionnez-le à la hauteur souhaitée.
- Remettez en position l'ensemble tige filetée-rondelles-écrou, les deux rondelles et resserrez l'écrou.

PRÉPARATION DU MOTEUR



Votre faucheuse est livrée avec de l'huile dans le carter du moteur. Cependant, vérifiez le niveau avant utilisation et faites l'appoint si nécessaire.



Ne faites jamais tourner le moteur sans huile même pendant une courte période.

Utilisez une huile détergente d'excellente qualité, de classe «SJ» ou plus élevée et de viscosité SAE 30, 10W30 ou huile 10W40 préconisée par Etesia (Réf : 38383).

- Placez la faucheuse sur une aire horizontale et dégagée.
- Dévissez le bouchon de remplissage d'huile et retirez la jauge (a images n°5 et 6).
- Versez lentement l'huile. La capacité du carter d'huile est de 0,65 l pour le modèle AK60 et de 1,1 l pour le modèle AH75.
- Introduisez la jauge dans le tube de remplissage et placez le bouchon en appui sans le visser.
- Retirez la jauge. La marque laissée sur la jauge doit atteindre la marque FULL pour le modèle AK60 et la limite supérieure pour le modèle AH75 (a images n°5 et 6). Eventuellement, complétez.
- En cas d'excédent, récupérez le trop-plein à l'aide d'une seringue.
- Lorsque le niveau est correct, revissez le bouchon.
- Faites ensuite le plein de supercarburant sans plomb (b images n°5 et 6). Utilisez du carburant "frais", conservé dans une nourrice propre spécialement prévue à cet effet. N'achetez que la quantité de carburant que vous utiliserez sous un mois. La capacité du réservoir est de 4 l pour le modèle AK60 et de 2,1 l pour le modèle AH75. Évitez de renverser de l'essence et veillez à ne pas trop remplir pour éviter tout débordement : laissez environ 1,5 cm d'espace sous le col pour permettre la dilatation du carburant.



ATTENTION! L'essence est hautement inflammable. Ne pas fumer en faisant le plein ou la vidange du réservoir à carburant. Le remplissage du réservoir doit toujours être effectué moteur à l'arrêt.

- N'enlevez jamais le bouchon du réservoir d'essence pendant que le moteur tourne.
- Si de l'essence a été répandue, ne tentez pas de démarrer le moteur, éloignez la faucheuse de la zone d'épandage et évitez de provoquer toute inflammation tant que les vapeurs d'essence ne sont pas dissipées.
- Remettez correctement en place le bouchon du réservoir et de la nourrice d'essence.
- Si malgré ces précautions un débordement de combustible devait se produire, veuillez :

a) nettoyer scrupuleusement l'ensemble des pièces contaminées.

b) ne démarrer la machine qu'après vous être assuré que le carburant renversé a bien été éliminé.



N'ajoutez pas d'huile à l'essence ! L'adjonction d'un conservateur de carburant, commercialisé sous la réf. 09800, permet de conserver le carburant jusqu'à 6 mois.

MISE EN MARCHÉ ET ARRÊT DU MOTEUR



Avant utilisation, procédez toujours à un contrôle visuel pour vous assurer que la lame de coupe, ses vis de fixation et l'accouplement ne sont ni usés, ni endommagés. Vérifiez aussi le verrouillage du guidon.

MISE EN MARCHÉ DU MOTEUR

- Ouvrez le robinet d'essence (images n°7 et 8).
- Placez la manette des gaz sur la position [N] (image n°9) (le volet d'air se ferme automatiquement).
- Assurez-vous que la commande d'embrayage-frein de lame et la commande d'avancement ne sont pas actionnées.
- Placez-vous à droite du guidon, en arrière de la machine.
- Tirez lentement sur la poignée de lanceur jusqu'à ce que vous ressentiez une compression.
- Revenez en position de départ avant de tirer énergiquement sur la poignée de lanceur pour faire démarrer le moteur. Raccordez la poignée de lanceur.
- Lorsque le moteur a démarré, placez la manette des gaz sur la position MAX (image n°9).

MISE EN MARCHÉ DU MOTEUR À CHAUD

- Placez la commande des gaz directement en position MAX (image n°9) et démarrez le moteur.



Ne laissez pas tourner le moteur dans des endroits fermés dans lesquels pourrait s'accumuler le monoxyde de carbone, substance dangereuse.



La jauge à huile doit être vissée à fond lorsque le moteur tourne.



Ne modifiez pas les réglages d'origine du moteur ; ne faites pas tourner le moteur en sursrégime. En cas de déréglage, adressez-vous à votre spécialiste agréé par ETESIA.

ARRÊT DU MOTEUR

- Placez la manette des gaz en position STOP (image n°9).
- Fermez le robinet d'essence (images n°7 et 8).

7• INSTRUCTIONS D'UTILISATION

RÉGLAGE DE LA HAUTEUR DE COUPE



Effectuez toujours ce réglage, système de coupe arrêté !

- Poussez le guidon vers le bas afin de diminuer les efforts de commande.
- Actionnez la commande de réglage (a image n°10) de hauteur de coupe.
- Descendez ou montez le guidon selon la hauteur de coupe souhaitée (3 positions) (b image n°10).
- Relâchez la commande de réglage de hauteur de coupe.

MISE EN MARCHÉ ET ARRÊT DE LA LAME

EMBRAYAGE-FREIN DE LAME

- Cet élément de sécurité commande la rotation de la lame sur votre faucheuse tractée. La traction de la machine peut ainsi être utilisée indépendamment de la rotation de la lame, notamment pour les déplacements en dehors de la surface à faucher.

UTILISATION



Avant d'embrayer la lame, assurez-vous que le moteur est suffisamment chaud et tourne à son régime maximal (commande des gaz en position MAX).

- Placez-vous derrière le guidon en position de travail et maintenez les pieds éloignés de la lame de coupe.
- Poussez le bouton de sécurité de couleur rouge vers la droite et maintenez-le (1 image n°11).
- Appliquez le levier de commande d'embrayage de lame contre le guidon (2 image n°11), puis relâchez le bouton de sécurité. La lame restera embrayée après relâchement du bouton de sécurité aussi longtemps que le levier de commande d'embrayage sera maintenu appliqué contre le guidon.



N'embrayez pas la lame lorsque celle-ci se trouve en contact avec de l'herbe haute et non coupée, car ceci pourrait causer des difficultés de démarrage.

ARRÊT DE LA LAME

- Relâchez le levier de commande d'embrayage de lame. La lame sera automatiquement débrayée et freinée. Son temps d'arrêt doit être inférieur à 7 secondes.

FREIN DE STATIONNEMENT (A IMAGE N°12)

Ce dispositif de sécurité commande le verrouillage des roues afin d'immobiliser votre faucheuse.

- Pour engager le frein de parking, tirez le levier de frein vers l'arrière de la machine et dégagez-le de son crantage.
- Pour libérer le frein de parking, tirez le levier de frein vers l'arrière puis engagez-le dans son crantage.

SÉLECTION DE LA VITESSE D'AVANCEMENT

La transmission hydraulique permet d'adapter l'avancement de votre faucheuse à toutes les conditions de coupe et d'utilisation grâce à une variation progressive de la vitesse, contrôlée par le levier de commande d'avancement.

Le sélecteur de vitesse vous permet de choisir la plage de variation appropriée. Optez pour une vitesse lente (position 1) lorsque les conditions d'utilisation sont difficiles (herbe mouillée, haute ou trop dense, terrain irrégulier).

Choisissez une vitesse supérieure (position 2 ou 3) si les conditions d'utilisation le permettent : herbe sèche, ni trop haute et ni trop dense, terrain plat ou déplacement de la faucheuse avec la lame de coupe arrêtée.

C'est l'observation de votre terrain qui vous guidera dans le choix de la vitesse d'avancement optimale.

SÉLECTION DE PLAGE DE VITESSE D'AVANCEMENT

- Amenez le sélecteur de vitesse situé sur la gauche de la planche de bord (a image n°13) dans la position crantée correspondant à la plage de vitesse choisie (1, 2 ou 3).

MISE EN MARCHÉ ET ARRÊT DE L'AVANCEMENT

Pour avancer

- Agissez sur le levier de commande d'avancement (b image n°13). La vitesse d'avancement est maximale lorsque le levier de commande est appliqué contre le guidon ; elle sera d'autant plus réduite que le levier de commande sera éloigné du guidon.
- Pour stopper la machine, lâchez le levier de commande d'avancement.

Pour reculer

- Lâchez le levier de commande d'avancement. Tirez la commande de marche arrière (c image n°13) vers l'arrière. La vitesse de recul est maximale lorsque le sélecteur de vitesse est maintenu en butée arrière, elle sera d'autant plus réduite que la commande de marche arrière sera raccourcie vers la position initiale.
- Pour stopper la machine, lâchez la commande de marche arrière.



Soyez particulièrement prudent lorsque vous utilisez la marche arrière : arrêtez la lame de coupe, ne vous laissez pas surprendre par le mouvement de la machine.

Déplacement de la faucheuse moteur arrêté

- Tirez la commande by-pass sur la position (0) (voir b image n°12).
- N'oubliez pas de repositionner la commande (position [1]) pour pouvoir utiliser l'avancement de la faucheuse.

BLOCAGE DU DIFFÉRENTIEL

Le différentiel peut être bloqué pour éviter le patinage d'une des roues motrices et gagner en motricité en pente ou sur pelouse humide.

- Actionnez le levier de commande de blocage du différentiel (image n°14).
- Pour revenir en configuration active du différentiel et gagner en maniabilité, relâchez le levier de commande de blocage du différentiel.



Faites particulièrement attention en changeant de direction lors de l'utilisation du blocage de différentiel.

BLOCAGE DES ROUES FOLLES (AH75)

Afin de garantir une bonne trajectoire en devers il convient de verrouiller la rotation des roues folles à l'aide du loquet (image n°15).

FAUCHAGE - PRÉCAUTIONS POUR L'UTILISATION EN PENTE

- Placez la manette de commande des gaz sur la position MAX.
- Embrayez la lame de coupe (double commande de sécurité).
- Embrayez l'avancement en agissant sur le levier de commande d'avancement.



Ne touchez pas à la lame en rotation.

7• INSTRUCTIONS D'UTILISATION



Faites particulièrement attention en changeant de sens sur les terrains en pente. Ne fauchez jamais face à la pente, mais au contraire en restant parallèle à celle-ci (image n°1). Restez toujours à distance respectable du carter de coupe de la faucheuse.



Arrêtez le moteur et débranchez le capuchon de bougie avant de supprimer d'éventuels bourrages sous le carter de coupe.



Les différentes bavettes de sécurité assurent votre protection contre les projections. N'utilisez pas la machine avec ces protecteurs endommagés ou manquants. Ne les démontez sous aucun prétexte.

- En cas d'impossibilité d'arrêt du moteur par la commande principale, vous devez fermer le robinet d'essence (cette procédure entraînera l'arrêt du moteur dans les trois minutes).

8• ENTRETIEN

- Avant tout entretien et notamment si un basculement de la machine était nécessaire, fermez le robinet à essence, faites tourner le moteur jusqu'à épuisement total du carburant encore contenu dans les conduites et le carburateur puis débranchez le capuchon de bougie.

Le meilleur entretien est avant tout un nettoyage régulier de votre faucheuse après chaque tonte (carter de coupe, roues, système de transmission...).

VÉRIFICATION DES DISPOSITIFS DE SÉCURITÉ

- Vérifiez régulièrement le bon état des bavettes de protection. Faites les remplacer dès qu'elles présentent des traces de détérioration.
- Assurez-vous du bon fonctionnement de la commande de sécurité : relâchez la commande d'embrayage de lame pour vérifier l'arrêt de la lame de coupe en moins de 7 secondes.



Si vous constatez une irrégularité de fonctionnement, faites vérifier le système de sécurité par un réparateur agréé ETESIA.

NETTOYAGE DU SYSTÈME DE COUPE (IMAGE N°16)

- Afin d'accéder plus aisément au carter de coupe il convient d'installer la machine sur une table élévatrice. Il est également possible de basculer l'avant de la machine de telle sorte que celle-ci soit inclinée de 20° en plaçant deux chandelles (a) de part et d'autre de la carcasse.
- Nettoyez la faucheuse et tout particulièrement la face intérieure du carter de coupe. Portez une paire de gant de protection et enlevez les débris et les restes d'herbe coupée avec un grattoir et une brosse.
- Ne dirigez jamais le jet d'un nettoyeur haute pression vers les organes de transmission ou le moteur. N'utilisez jamais de nettoyeur à eau chaude.

ENTRETIEN DU SYSTÈME DE COUPE

Tout choc contre un obstacle, ou tout usure anormale de la lame peut entraîner son déséquilibre et conduire à la détérioration des paliers, voire du moteur dans son ensemble. Dans ce cas la garantie est exclue. Utilisez une lame neuve plutôt que de risquer une avarie du moteur à la suite d'un balourd excessif d'une lame mal équilibrée.

Pour tous les travaux sous le système de coupe, arrêtez d'abord le moteur et retirez la clé de contact. Protégez vos mains avec des gants de travail.

Les boulons de cisaillement assurent la liaison entre le corps de la lame et l'accouplement de lame. En cas de choc violent, le cisaillement instantané de ces vis protège l'ensemble du système de transmission.

Avant chaque utilisation de la faucheuse débroussailluse, vérifiez l'état de la lame (dommages éventuels et usure).

Si une lame est émoussée ou tordue, la qualité de coupe s'en ressent. Une lame endommagée pourrait être très dangereuse si un morceau s'en détachait et était éjecté par le système de coupe.

Remplacez immédiatement toute lame usée ou abîmée.

Les fléaux sont réversibles : après usure de l'arête tranchante, ils peuvent être retournés.

Vérifiez par ailleurs que l'accouplement de lame est en parfait état et que les extrémités des lames tournent dans un même plan.

Si un dommage était constaté sur la lame, un examen plus approfondi des autres éléments serait nécessaire, tel que le carter de coupe, l'accouplement de lame, les boulons de cisaillement, le palier de lame et la courroie.

Si vous ne disposez pas de l'outillage ni des connaissances nécessaires, adressez-vous à votre revendeur ETESIA.

REPLACEMENT DES VIS DE CISAILLEMENT

- Vous pouvez acquérir des vis de cisaillement réf. 05347.
- Serrez les vis de cisaillement avec un couple de 25 Nm.

Si vous ne disposez pas de l'outillage ni des connaissances nécessaires, adressez vous à votre revendeur ETESIA.

REPLACEMENT DU CORPS DE LAME (IMAGES N°16 ET 17)

- Afin d'accéder plus aisément à l'organe de coupe il convient d'installer la machine sur une table élévatrice. Il est également possible de basculer l'avant de la machine de telle sorte que celle-ci soit inclinée de 20° en plaçant deux chandelles de part et d'autre de la carcasse (a image n°16).
- Bloquer la lame en plaçant une cale de bois entre la lame et le carter de coupe (b image n°16), puis à l'aide d'une clé de 17 dévissez la vis centrale.
- Avant de remonter l'accouplement de lame, veillez à graisser le bout de l'arbre et vérifiez l'état de la rondelle frein (réf. 37665), de l'accouplement (réf. 54924) et de la clavette (réf. 20602) (image n°17).
- Serrez la vis de lame à 50 Nm.

REPLACEMENT DES FLÉAUX

- Utilisez la pièce de rechange MC85 et assemblez la suivant l'éclaté de l'image n°18.

ENTRETIEN RÉGULIER DU MOTEUR NIVEAU D'HUILE (IMAGES N°5 ET 6)

- Contrôlez régulièrement le niveau d'huile du moteur : chaque jour avant de démarrer le moteur.
- Placez la faucheuse sur une aire horizontale dégagée.
- Nettoyez soigneusement le pourtour du tube de remplissage et retirez la jauge.
- Essuyez la jauge avec un chiffon propre, réintroduisez-la dans le tube de remplissage sans visser le bouchon.
- Retirez à nouveau la jauge pour contrôler le niveau d'huile : la trace laissée par l'huile sur la jauge doit atteindre la marque [FULL] pour le modèle AK60 et la limite supérieure pour le modèle AH75.

8 • ENTRETIEN

- Eventuellement complétez.
- Ne remplissez pas le carter d'huile au-delà de la marque [FULL] de la jauge pour le modèle AK60 ou de la limite supérieure de la jauge pour le modèle AH75.
- Serrez fermement le bouchon du tube de remplissage avant de lancer le moteur.

VIDANGE

- Avant toute opération d'entretien et pour éviter tout risque de démarrage accidentel de la faucheuse, retirez le capuchon de la bougie.
- La première vidange doit être effectuée après les 15 premières heures de fonctionnement. Ces heures sont à considérer comme une période de rodage pendant laquelle le moteur doit être ménagé.
- Ensuite, les vidanges sont à effectuer toutes les 50 heures pour le modèle AK60 et toutes les 100 heures (ou 6 mois) pour le modèle AH75.



Vidangez le moteur à l'extérieur (en plein air).



Procédez à la vidange lorsque le moteur est chaud, l'écoulement de l'huile se fera plus facilement qu'à froid.

MÉTHODE DE VIDANGE



Attention à l'huile chaude vidangée.
Déposez l'huile dans une station de récupération agréée.

AK60 (IMAGE N°19)

- Placez un récipient sur le côté gauche du moteur pour recueillir l'huile usée.
- Ouvrez le robinet de vidange pour vidanger complètement l'huile.
- Refermez.

AH75 (IMAGE N°20)

- Placez un récipient sous le moteur pour recueillir l'huile usée. Retirez la jauge (a), le bouchon de vidange d'huile et la rondelle (b).
- Vidangez complètement l'huile.
- Remettez le bouchon de vidange en place avec une rondelle neuve. Serrez à fond.

AK60 - AH75

- Nettoyez soigneusement le pourtour du tube de remplissage et la jauge.
- Par l'orifice de remplissage, introduisez lentement l'huile neuve.
- Contrôlez le niveau d'huile.
- Eventuellement complétez.

SYSTÈME DE REFROIDISSEMENT, CARBURATEUR

- Enlevez régulièrement les débris d'herbe autour du lanceur.
- Débarrassez la grille d'aération et le pourtour du moteur de l'herbe qui a pu s'y accumuler. Vous aurez ainsi la garantie d'un refroidissement constant et efficace de votre moteur.
- La tringlerie du carburateur doit être maintenue dans un parfait état de propreté.

BOUGIE

Pour assurer le bon fonctionnement du moteur, la bougie d'allumage ne doit présenter aucun dépôt et son écartement doit être correct. Une bougie encrassée rend les démarrages difficiles et entraîne des pertes de puissance.

N'hésitez pas à changer une bougie usée.



N'employez que des bougies d'origine ETESIA (03861).

AK60 (IMAGE N°21) / AH75 (IMAGE N°22)

- Déposez la bougie grâce à une clé à bougie de 13/16 pouce.
- Contrôlez la bougie. Remplacez-la si elle est endommagée ou encrassée, si sa rondelle d'étanchéité est en mauvais état ou si son électrode est usée.
- Nettoyez les électrodes toutes les 50 heures ou au moins une fois par an pour le modèle AK60 et toutes les 100 heures ou tous les 6 mois pour la AH75.
- Mesurez l'écartement des électrodes avec un calibre d'épaisseur à fils. Corrigez-le si nécessaire en tordant l'électrode latérale (a image n°23). L'écartement doit être de 0,7 - 0,8 mm.
- Reposez la bougie avec précaution à la main.
- Lorsque la bougie a touché son siège, continuez à la serrer avec une clé à bougie 13/16 pouce pour comprimer la rondelle d'étanchéité (23 Nm).
- Pour l'installation d'une nouvelle bougie d'allumage, serrez de 1/2 tour après son assise pour comprimer la rondelle. Pour l'installation d'une bougie d'allumage ancienne, serrez le 1/8 - 1/4 de tour après l'assise de la bougie pour comprimer la rondelle.
- Remplacez la bougie toutes les 100 heures pour les AK60 et toutes 300 heures de fonctionnement ou chaque saison selon le cas pour AH75.

FILTRE À AIR

Si le filtre à air est sale, le passage vers le carburateur sera restreint. Pour éviter tout mauvais fonctionnement du carburateur, entretenez régulièrement le filtre à air.

Ne faites jamais tourner le moteur sans filtre à air. Cela entraînerait une usure prématurée du moteur.

- Il est inévitable que des impuretés pénètrent dans le filtre à air. C'est pourquoi il est indispensable que vous retiriez régulièrement la cartouche de filtre à air pour la nettoyer (toutes les 25 heures d'utilisation pour le modèle AK60 ou toutes les 50 heures d'utilisation (3 mois) pour le modèle AH75 ; plus souvent dans des conditions poussiéreuses).

AK60 (IMAGE N°24)

- Dévissez le couvercle [A] du filtre à air et déposez-le.
- Retirez avec précaution l'ensemble cartouche papier avec le pré-filtre [B].
- Nettoyez soigneusement l'intérieur du couvercle [A] et l'embase [C] du filtre à air.
- Retirez le pré-filtre mousse [B1] de la cartouche papier [B2].
- Nettoyez la cartouche papier [B2] en la frappant doucement sur une surface plane. N'employez pas de solvant et n'utilisez pas l'air comprimé, car ils risqueraient d'endommager la cartouche.
- N'huilez pas la cartouche. Remplacez-la si elle est usée ou sale, toutes les 300 heures ou au moins une fois par an.
- Lavez le pré-filtre mousse [B1] dans de l'eau savonneuse et séchez-le complètement. Huilez l'élément pré-filtre et pressez-le dans la main pour bien répartir l'huile et éliminer tout excédent. Réinstallez-le sur la cartouche papier.
- Réinstallez la cartouche [B] neuve ou nettoyée sur son embase [C].
- Remontez le couvercle [A] du filtre à air et revissez-le.

AH75 (IMAGE N°25)

- Dévissez l'écrou à oreilles (a) et déposez le couvercle (b).
- Nettoyez soigneusement le couvercle.

8 • ENTRETIEN

- Retirez avec précaution la cartouche papier (c) et l'élément préfiltre (d). Remplacez-les dès qu'ils sont endommagés ou trop sales.
- Lavez l'élément pré-filtre dans de l'eau savonneuse et séchez-le complètement.
- Huilez l'élément pré-filtre et pressez-le dans la main pour bien répartir l'huile et éliminer tout excédent.
- Nettoyez la cartouche papier en la tapotant doucement sur une surface plane afin d'en faire tomber la saleté en excès, ou envoyez avec précaution de l'air comprimé à travers l'élément de l'intérieur vers l'extérieur. N'essayez jamais d'enlever la saleté à l'aide d'une brosse ; le brossage forcerait la saleté à l'intérieur des fibres. Remplacez-la si son mauvais état l'exige ou toutes les 300 heures.
- Remontez les éléments filtrants (d et c), réinstallez le couvercle (b) et revissez l'écrou (a).

TRANSMISSION HYDRAULIQUE

- Pour accéder au pont hydrostatique, démontez le capot arrière (image n°26).
- Nettoyez régulièrement les ailettes de refroidissement du pont hydrostatique et assurez-vous également du bon état du ventilateur.



Effectuez le contrôle du niveau d'huile hydraulique à froid.

Avant de dévisser le bouchon de la transmission hydraulique (a image n°27), nettoyez-le soigneusement et veillez à ce qu'aucune impureté ne pénètre dans le réservoir.

Assurez-vous que le niveau d'huile de la transmission est toujours correct. Faites l'appoint si nécessaire (image n°27). Nous préconisons le bidon d'huile 10W40 référence 38383 (2 litres).

Une vidange d'huile (b image n°27) doit être effectuée par votre revendeur ETESIA après 50 heures de fonctionnement, puis toutes les 200 heures.

CHANGEMENT DE ROUES

- Si une roue doit être démontée, cela doit se faire sur un sol ferme et plat.
- N'effectuez pas de travaux sur ou sous la faucheuse si elle a été surélevée de manière provisoire ou dans des conditions de sécurité insuffisantes.
- Si vous ne disposez pas de l'outillage ou des connaissances nécessaires, adressez-vous à votre revendeur.

• Procédez de la façon suivante pour démonter les roues arrière :

- Arrêtez le moteur.
 - Engagez le frein parking.
 - Immobilisez la machine à l'aide de cales.
 - Enlevez l'enjoliveur de la roue.
 - Dévissez les 3 vis à l'aide d'une clé plate de 10. Dégagez radialement les 2 tôles segment de roue.
 - Positionnez un cric sous le longeron arrière du châssis du côté où la roue doit être changée et soulevez jusqu'à ce que la roue soit décollée du sol.
 - Sécurisez la machine en la reposant sur des chandelles stables. La roue peut maintenant être retirée de son axe.
- Pour le remontage, procédez en sens inverse, en ayant pris soin de graisser l'axe de roue.



ATTENTION ! Veillez à récupérer la clavette d'entraînement de la roue.

- Vérifiez le bon serrage des vis.
- Vérifiez la pression des pneus : 1 bar

ELIMINATION DES PNEUMATIQUES USAGÉS

Il est interdit d'abandonner, de déposer dans le milieu naturel ou de brûler à l'air libre les pneumatiques. Notre réseau de vente est informé de l'obligation de reprendre gratuitement les pneumatiques des tondeuses ETESIA.

RANGEMENT (IMAGE N°28)

Pour réduire l'encombrement de votre faucheuse à des fins de transport ou de stockage, le guidon peut être pivoté vers l'avant.



Une fois le guidon replié en position de transport, la machine ne doit nullement être utilisée dans cette position.

- Actionnez la commande de déport (1) située à la droite du guidon.
- Tout en maintenant cette commande active, appuyez sur la commande (2) à la base du guidon pour une rotation de 180° vers la gauche (3).

TRANSPORT (IMAGE N°29)



Si la machine doit être soulevée ou transportée, arrêtez le moteur. Laissez-le refroidir pendant au moins 15 minutes avant de charger la faucheuse dans un véhicule.



Il est recommandé d'avoir recours à une rampe de chargement pour charger et décharger la faucheuse.

Pour tout transport sur une remorque ou dans un véhicule utilitaire :

- Positionnez la machine dans le véhicule.
- Coupez le moteur.
- Actionnez le frein parking.
- Fermez le robinet d'essence.
- Bloquez les roues folles (AH75) (image n°15).
- Arrimez votre faucheuse à l'aide de sangles (image n°29).

La faucheuse doit être gardée à l'horizontale lors du transport pour éviter les écoulements d'huile ou d'essence.

9• ARRÊT PROLONGÉ - STOCKAGE HIVERNAL

PRÉPARATION

- Nettoyez soigneusement la faucheuse et tout particulièrement le dessous du carter de coupe.
- Pour éviter les dépôts, vidangez complètement l'essence du réservoir, puis ouvrez le robinet d'essence et vidangez l'essence de la cuve du carburateur en desserrant le bouchon de vidange ou en laissant tourner le moteur jusqu'à épuisement de son contenu.



La vidange du réservoir doit être réalisée à l'extérieur (en plein air). Ne fumez pas.

- Débranchez le capuchon de la bougie.
- Moteur encore chaud, vidangez le carter d'huile. Remettez de l'huile neuve jusqu'à la marque « FULL » (AK60) ou la limite supérieure (AH75).
- Procédez au nettoyage du filtre à air.
- Démontez la bougie et versez la valeur d'une cuillerée à soupe d'huile dans le cylindre. Tirez plusieurs fois sur le lanceur pour répartir l'huile et protéger le cylindre et les soupapes de la corrosion.
- Remettez la bougie en place.
- Pour éviter la formation de rouille, fermez les soupapes du moteur en tirant doucement sur la poignée de lanceur jusqu'à ce qu'une compression soit ressentie.

- Avant de ranger la machine, laissez refroidir le moteur. Rangez la faucheuse dans un local sec, sur des planches ou une tôle.



Pour réduire le risque d'incendie, maintenez la faucheuse et sa zone de stockage exemptes d'herbe, de feuilles et de graisse, et loin de tout dispositif pouvant produire des étincelles.

- Vous pouvez, bien entendu, confier cette entretien saisonnier à un réparateur agréé ETESIA. Celui-ci pourra s'assurer du bon état de votre faucheuse... pour un démarrage au quart de tour au printemps suivant !

REMISE EN SERVICE

- Procédez dans l'ordre :
 - Dévissez la bougie et nettoyez-la à l'essence. Laissez sécher, sans remonter la bougie.
 - Tirez énergiquement plusieurs fois sur le lanceur pour éliminer l'huile en excédent dans le cylindre.
 - Remontez la bougie sèche.
 - Vérifiez le niveau d'huile puis faites le plein de supercarburant sans plomb.
 - Ouvrez le robinet d'essence avant de mettre le moteur en marche.
- Vous pouvez bien entendu confier cet entretien saisonnier à un atelier agréé ETESIA.

10• TABLEAU RÉCAPITULATIF DES ENTRETIENS PÉRIODIQUES

Avant d'effectuer des travaux sous le châssis : retirez le capuchon de bougie.

AK60

Élément	Avant chaque tonte	Après les 15 1ères heures	Toutes les 50 heures	Toutes les 100 heures	Toutes les 300 heures	Périodiquement	Observation
Huile moteur	Vérifier le niveau et faire l'appoint	Vidanger le carter	Vidanger le carter				Indispensable pour la garantie
Filtre à air	Vérifier état				Remplacer la cartouche	Nettoyer toutes les 25	
Bougie			Nettoyer - régler les électrodes	Remplacer		Remplacer si usure excessive	

AH75

Élément	Avant chaque tonte	Après les 15 1ères heures	Toutes les 50 heures	Toutes les 100 heures	Toutes les 300 heures	Périodiquement	Observation
Huile moteur	Vérifier le niveau et faire l'appoint	Vidanger le carter		Vidanger le carter			Indispensable pour la garantie
Filtre à air	Vérifier état		Nettoyer		Remplacer la cartouche		
Bougie				Nettoyer - régler les électrodes	Remplacer	Remplacer si usure excessive	

AK60 - AH75

Élément	Avant chaque tonte	Après les 50 1ères heures	Toutes les 200 heures	Périodiquement	Observation
Système de refroidissement	Nettoyer autour du silencieux			Vérifier et nettoyer	
Transmission		Faire la vidange	Faire la vidange	Vérifier le niveau d'huile du pont hydrostatique et qu'il n'y ait pas d'accumulation d'herbe ou de poussière gênant le refroidissement	

Le meilleur entretien est avant tout un nettoyage régulier après chaque tonte (carcasse, roues, moteur, hauteurs de coupe, système de transmission...).

11 • DÉPANNAGE COURANT - PANNES ET REMÈDES

La plupart des anomalies de fonctionnement sont dues à une mauvaise utilisation de la faucheuse, ou à l'absence de l'entretien normal que nous préconisons. Nous vous donnons ci-dessous les façons simples de déceler quelques dysfonctionnements et d'y remédier. Si malgré cela, la panne persistait, nous vous conseillons de vous adresser à l'un de nos réparateurs agréés ETESIA (liste sur simple demande à ETESIA - 67165 WISSEMBOURG CEDEX).

DYSFONCTIONNEMENTS	ORIGINES PROBABLES	REMÈDES
Le moteur ne démarre pas - La compression est insuffisante	Le piston, le cylindre, les segments, les soupapes ou l'étanchéité de la culasse sont défectueux	S'adresser à un réparateur agréé ETESIA
	La bougie est desserrée Les vis de culasse sont desserrées	Serrer de manière appropriée
- Excès de carburant	Le moteur est «noyé»	Fermer le robinet d'essence, démonter la bougie et assécher le moteur en tirant sur le lanceur
	Aucun carburant dans la cuve du carburateur	Remplir le réservoir de carburant
Aucun carburant dans la chambre de combustion	Le robinet d'essence est fermé	Ouvrir le robinet de carburant
	Arrivée d'essence défectueuse	Nettoyer
	Carburateur défectueux	S'adresser à un réparateur agréé ETESIA
Bougie souillée par le carburant	Mélange de carburant/air trop riche	Actionnez plusieurs fois le lanceur avec la bougie retirée pour éliminer l'excès de carburant
	Filtre à air obstrué	Nettoyer
	Carburateur défectueux	S'adresser à un réparateur agréé ETESIA
	Type de carburant incorrect	Remplacer l'essence
	Carburant altéré Eau dans le carburant	
Aucune étincelle ou étincelle faible	Bougie défectueuse	Remplacer la bougie
	Bobine d'allumage défectueuse	S'adresser à un réparateur agréé ETESIA
Le moteur manque de puissance - Moteur surchauffe	Filtre à air obstrué	Nettoyer
	Grille de refroidissement obstruée	Nettoyer
	Niveau d'huile insuffisant	Faire l'appoint ou changer d'huile
	Surplus d'huile	Enlevez l'excédent à l'aide d'une seringue
	Dépôt de carbone dans la chambre de combustion	S'adresser à un réparateur agréé ETESIA
	Ventilation insuffisante autour du moteur	Nettoyer
Lanceur défectueux	Corde rompue ou ressort de rappel cassé	S'adresser à un réparateur agréé ETESIA
Marche inégale, fortes vibrations	Balourd de la lame	Faire équilibrer la lame ou remplacer
	Lame de coupe desserrée	Resserrer la/les vis
	Rondelle d'accouplement défectueuse	Remplacer
Mauvaise coupe	Lame montée à l'envers	Monter à l'endroit (fléaux côté sol, corps de lame côté moteur)
	Lame émoussée	Affûter ou changer
	Lame ne tourne plus sur un plan horizontal	Changer la lame
	Hauteur de coupe mal choisie	Adapter la hauteur de coupe aux conditions de travail
	Avancement trop rapide	Sélectionner une vitesse inférieure
	Régime moteur trop faible	Placer la manette de gaz sur la position MAXI
La faucheuse débraye ou embraye mal	Câble d'embrayage mal réglé ou détendu	S'adresser à un réparateur agréé ETESIA
	Courroie usée	Faire changer par un réparateur agréé ETESIA
La vitesse du moteur n'augmente pas	Régulateur défectueux	S'adresser à un réparateur agréé ETESIA

Si ces vérifications n'éliminaient pas la panne, adressez-vous à un réparateur agréé ETESIA.



IMPORTANT: En cas de remplacement de pièces, n'utilisez que des pièces d'origine ETESIA. La qualité du travail effectué, la longévité de la faucheuse et votre sécurité en dépendent.

L'utilisation de toute pièce «non d'origine», en plus des risques encourus par l'utilisateur, entraînerait l'annulation de la garantie pour tout dommage en résultant. La société ETESIA décline toute responsabilité en cas d'accident dû à l'utilisation d'une pièce «non d'origine».

DÉFINITIONS

- Revendeur, revendeur agréé : Distributeur sous contrat avec ETESIA pour la vente et l'entretien des appareils de cette marque.
- Utilisateur, acheteur : personne physique ou morale, entreprise, collectivité ou association ayant fait légalement l'acquisition, auprès d'un revendeur, d'un appareil ETESIA neuf ou d'occasion.
- Usage domestique : usage d'un appareil sur des terrains privés, appartenant à l'utilisateur et destinés à son usage exclusif (parcelle privée de résidence principale, de résidence secondaire, verger...).
- Usage professionnel : usage d'un appareil ETESIA à titre onéreux ou non sur des terrains collectifs, publics, terrains, appartenant à une entreprise dont l'activité n'est pas liée à l'entretien d'espace vert (hôpitaux, associations, établissements d'enseignement...) ou encore sur des terrains privés étant la propriété de tiers.
- Pièces d'usure : pièces devenant inévitablement impropres au bon fonctionnement de l'appareil suite à son utilisation normale et dont le remplacement est programmé dans le cadre de l'entretien régulier de l'appareil.
- Utilisation normale : utilisation de l'appareil respectant strictement l'ensemble des consignes (y compris de sécurité et d'entretien) données dans la notice d'utilisation.

CONDITIONS GÉNÉRALES DE GARANTIE

- En sus de la garantie légale, ETESIA offre une garantie contractuelle. D'une manière générale, la garantie ETESIA concerne l'échange gratuit des pièces qui sont devenues inutilisables suite à un défaut de matière, de fabrication ou de conception. Cette garantie s'applique au produit tel qu'il quitte l'usine.
- Le transporteur est seul responsable des dégâts de transport. Il est toutefois de la responsabilité du destinataire, lors d'avaries à la réception, d'émettre des réserves écrites précises sur le bordereau de livraison, de les faire signer par le chauffeur et de les confirmer dans les 48 heures par courrier recommandé à ETESIA et au transporteur.
- La notice d'utilisation, livrée avec chaque appareil, contient toutes les informations relatives à l'utilisation normale de celui-ci. Toute utilisation en dehors de celles prévues et décrites dans la notice d'utilisation peut s'avérer dangereuse pour l'utilisateur, réduire la durée de vie de l'appareil et dégage ETESIA de toute responsabilité.

GARANTIE CONTRACTUELLE

- ETESIA offre, en sus des garanties légales notamment celle concernant les défauts cachés et les vices rédhibitoires (Art. 1641 à 1649 du code civil) et la garantie de la conformité du bien au contrat due par le vendeur au consommateur (Art. L 211-4 à L 211-14 du code de la consommation) la garantie contractuelle suivante:

La garantie contractuelle ETESIA est accordée pour une durée de 2 ans en usage professionnel ou pour une durée de 3 ans en usage domestique à partir de la date d'achat de l'appareil et sous réserve du strict respect des conditions ci-après.

- 1) Les indications de la présente notice d'utilisation doivent être respectées.
- 2) La carte de garantie a été retournée à ETESIA immédiatement après l'achat ou remplie sur le site extranet.
- 3) Le strict respect de ou des révisions tel que défini dans le tableau d'entretien de la notice d'utilisation.
- 4) Pour demander la prise en charge d'une réparation sous couvert de la garantie, l'acheteur s'adressera d'abord à un revendeur agréé ETESIA. Si cela devait s'avérer impossible, il peut également s'adresser à ETESIA qui indiquera une solution alternative.
- 5) Toute panne suspectée d'être un défaut entrant dans le cadre de la garantie contractuelle doit être présentée par un revendeur agréé. Seules les réparations effectuées dans les ateliers d'un revendeur agréé ETESIA peuvent faire l'objet d'une demande de prise en garantie.
- 6) Tout défaut de matière, de fabrication ou de conception reconnu comme tel par ETESIA sera pris en charge (pièces et main d'œuvre) par ETESIA selon le barème applicable au revendeur agréé concerné.

Il est du devoir du revendeur de faire bénéficier l'utilisateur de la totalité de la garantie qui lui aura été accordée par ETESIA. Dans le cas contraire, la responsabilité du revendeur sera totalement engagée et ETESIA se réserve le droit d'annuler sa décision sans aucune indemnité ni préavis.

- 7) Toute intervention réalisée dans le cadre de la garantie, en particulier dans le cas de l'échange de pièces, ne pourra donner lieu à un nouveau départ de la période de garantie.
- 8) En cas d'échange de pièces sous garantie, ETESIA se réserve le droit d'utiliser ou de fournir au revendeur agréé des pièces neuves ou d'occasion. Les pièces remplacées gracieusement redeviennent la propriété d'ETESIA, et doivent lui être restituées sur simple demande de sa part. ETESIA se réserve le droit de refuser la demande de garantie si les pièces ne peuvent être restituées, quelle que soit la raison.
- 9) Cette garantie ne couvre cependant pas les pièces qui sont devenues inutilisables à la suite d'une réparation non conforme, du non-respect de l'entretien régulier préconisé dans le manuel d'utilisation ou encore d'une usure normale. Voici une liste non exhaustive de pièces d'usure: Bougies de préchauffage et d'allumage, filtres, pot d'échappement, joints, membranes, lame(s), pièces d'accouplement de lame, courroies, embrayage, batterie, électrolyte de batterie, câbles de commande, gaines, conduit de carburant, durit, liquide de refroidissement, fluides de lubrification et hydraulique, carburant, siège, capotages, toile ou grilles de panier, armature de panier, bavettes, pneumatiques, revêtement de pédale, revêtement de marche pied, rouleau anti-scalp, axe de rouleau, etc.
- 10) Le droit à l'ensemble de la garantie est annulé dans les cas suivants :
 - a) Pour des dégâts consécutifs à un non-respect des indications d'utilisation, de sécurité, d'entretien ou de stockage, telles qu'elles sont décrites dans la présente notice d'utilisation. ETESIA décline toute responsabilité, civile en particulier, pour des dégâts résultant de toute autre utilisation que celles décrites dans le présent manuel d'utilisation.
 - b) Pour des dégâts consécutifs à un accident ou à une collision.
 - c) Par la suite d'une modification de l'état original de l'appareil et/ou de l'utilisation de pièces non d'origine si ceci est à l'origine du dommage.
 - d) En cas d'intervention sur l'appareil par des ateliers autres que ceux du réseau de revendeurs agréés ETESIA.
- 11) En cas de changement de propriétaire de l'appareil, le délai de garantie restant peut être reporté au bénéfice du nouveau propriétaire si ce dernier en fait la demande écrite au Service Après Vente d'ETESIA. Ce faisant, le nouveau propriétaire confirme qu'il a reçu la notice d'utilisation et les conditions de garantie en même temps que l'appareil et qu'il les accepte sans réserve.
- 12) ETESIA se réserve la possibilité de vérifier si les conditions préliminaires d'octroi de la garantie contractuelle ont été respectées par l'acheteur.
- 13) Lorsque l'application de la garantie est demandée, ETESIA livre les pièces détachées dans les meilleurs délais. Une livraison immédiate ne peut cependant être exigée.

Un retard de livraison ne justifierait en aucun cas une demande de dommages et intérêts à l'encontre d'ETESIA SAS. De même, tout retard de livraison n'entraînerait aucune prolongation de la garantie.
- 14) Toute revendication supplémentaire vis-à-vis d'ETESIA est exclue.
- 15) En cas de litige sur une demande de garantie, le seul tribunal compétent sera celui indiqué sur le contrat de distribution établi entre ETESIA et le revendeur agréé contacté.

RAPPEL IMPORTANT :

Dès l'achat de l'appareil, la carte de garantie doit être :

- renvoyée dûment complétée et signée à :

ETESIA – SERVICE GARANTIE
67165 WISSEMBOURG CEDEX FRANCE

- ou remplie par votre revendeur sur le site extranet.

12• GARANTIE

Ces garanties contractuelles viennent en sus de la garantie légale des défauts cachés et vices rédhibitoires régis par les articles 1641 à 1649 du code civil et de la garantie de conformité du bien au contrat due par le vendeur au consommateur régie par les articles L 211-4 à L 211-14 du code de la consommation.

« Article L 211-4» du code de la consommation :

Le vendeur est tenu de livrer un bien conforme au contrat et répond des défauts de conformité existant lors de la délivrance. Il répond également des défauts de conformité résultant de l'emballage, des instructions de montage ou de l'installation lorsque celle-ci a été mise à sa charge par le contrat ou a été réalisée sous sa responsabilité.

« Article L 211-5» du code de la consommation :

Pour être conforme au contrat, le bien doit :

1. Être propre à l'usage habituellement attendu d'un bien semblable et, le cas échéant :
 - correspondre à la description donnée par le vendeur et posséder les qualités que celui-ci a présentées à l'acheteur sous forme d'échantillon ou de modèle;
 - présenter les qualités qu'un acheteur peut légitimement attendre eu égard aux déclarations publiques faites par le vendeur, par le producteur ou par son représentant, notamment dans la publicité ou l'étiquetage;
2. Ou présenter les caractéristiques définies d'un commun accord par les parties ou être propre à tout usage spécial recherché par l'acheteur, porté à la connaissance du vendeur et que ce dernier a accepté.

« Article L 211-12» du code de la consommation :

L'action résultant du défaut de conformité se prescrit par deux ans à compter de la délivrance du bien.

« Article 1641» du code civil :

Le vendeur est tenu de la garantie à raison des défauts cachés de la chose vendue qui la rendent impropre à l'usage auquel on la destine, ou qui diminuent tellement cet usage, que l'acheteur ne l'aurait pas acquise, ou n'en aurait donné qu'un moindre prix, s'il les avait connus.

« Article 1648» du code civil :

L'action résultant des vices rédhibitoires doit être intentée par l'acquéreur, dans un délai de deux ans à compter de la découverte du vice.

DÉCLARATION CE DE CONFORMITÉ

Selon la directive 2006/42/CE

Nous,

ETESIA

13, rue de l'Industrie, 67165 WISSEMBOURG CEDEX

déclarons sous notre propre responsabilité, que les faucheuses thermiques, type AK60 et AH75, auxquelles cette déclaration se rapporte, satisfont à l'ensemble des dispositions pertinentes de la directive 2006/42/CE qui lui est applicable, ainsi qu'aux dispositions des autres directives européennes qui lui sont applicables :

- **2000/14/CE (du 08/05/00)** Émissions sonores dans l'environnement des matériels destinés à être utilisés à l'extérieur des bâtiments
- **2014/30/UE (du 26/02/14)** Compatibilité électromagnétique
- **2011/65/UE (du 08/06/11)** Limitation de l'utilisation de certaines substances dangereuses dans les équipements électriques et électroniques

et garantissons que les faucheuses thermiques, type AK60 et AH75, satisfont aux exigences de la directive 2000/14/CE en matière d'émissions sonores dans l'environnement, et sont soumises à la procédure de contrôle interne de la production (Annexe V)

M. Freddy Schmitt,

13, rue de l'industrie 67165 Wissembourg CEDEX,

est la personne autorisée à constituer le dossier technique.

Evaluation de la conformité avec contrôle interne de la fabrication d'une machine selon annexe VIII de la directive 2006/42/CE.

Modèle :

CE

Année de fabrication

N° de Série :

Fait à Wissembourg, le 09/11/2020

M. Francis NEFF



Le Président

Produit susceptible de subir des modifications techniques.
Photographies et illustrations non contractuelles.

ETESIA SAS - 13, Rue de l'Industrie - F-
67165 WISSEMBOURG CEDEX
R.C.S. Strasbourg B343 510 996

Affranchir
au tarif
en vigueur

ETESIA

SERVICE GARANTIE

13 rue de l'Industrie
67165 WISSEMBOURG CEDEX
France



