



INSTRUCTIONS D'ORIGINE

Fendeuse de bûches verticale 22T

Réf : SP22/N

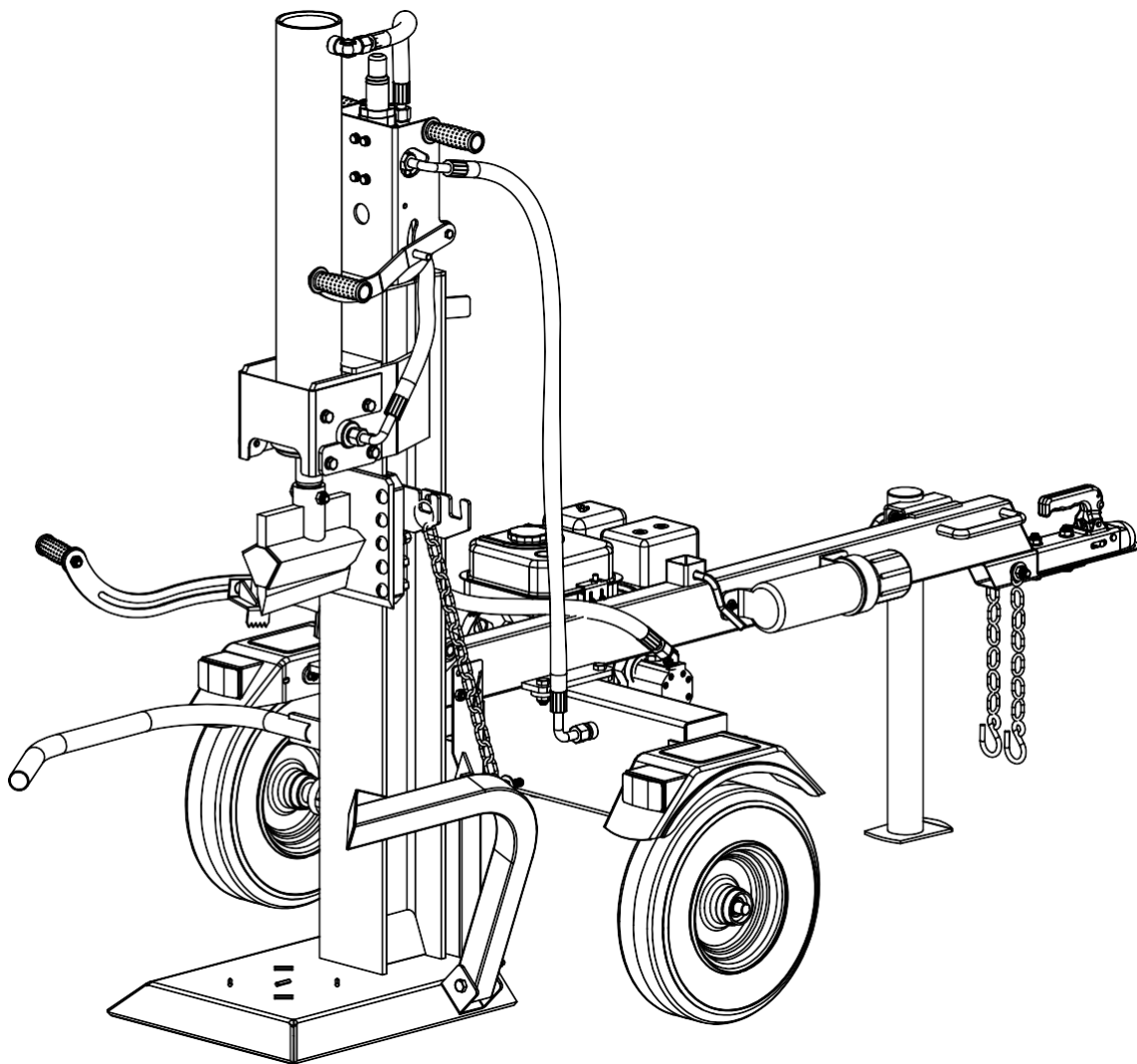

Table des matières

1. Instructions de sécurité.....	3
2. Description	9
3. Caractéristiques techniques	10
4. Instructions de montage	11
5. Mise en fonctionnement et utilisation.....	18
6. Nettoyage et entretien	27
7. Remisage	29
8. Dépannage.....	29
9. Bon de garantie	31
10. Déclaration CE de conformité	32

1. Instructions de sécurité



Attention ! Lire attentivement les instructions suivantes afin de se familiariser avec les éléments de commande et l'utilisation correcte de la fendeuse. Une utilisation de l'appareil non conforme aux instructions peut entraîner de graves blessures. Respecter les instructions de sécurité générales ainsi que les instructions de sécurité suivantes afin de réduire les risques d'incendie et de blessures. Conserver les instructions d'utilisation dans un endroit sûr pour son utilisation ultérieure.

Explication des symboles se trouvant sur la fendeuse thermique

	Ce symbole, accompagné des mots attire votre attention sur des actions ou des conditions pouvant entraîner de graves blessures à l'opérateur ou à des spectateurs.
	Lisez, soyez sûr de bien comprendre et respectez scrupuleusement toutes les mises en garde et instructions données dans le présent manuel et sur l'unité avant toute utilisation.
	Attention aux projections ! Maintenir les personnes présentes en dehors d'un périmètre de sécurité de 6m.
	Retirer la bougie d'allumage avant toute intervention.
	Avertissement : gaz toxiques pour la santé !
	Porter toujours des lunettes de sûreté, des protections auditives, des gants de protection !
	Porter des chaussures de sécurité.



Attention ! Outil coupant.



L'échappement peut causer des brûlures.
Ne pas le toucher.



Direction de la coupe.



Ne pas mettre ses mains entre la bûche et le coin.



Attention essence. Produit inflammable



Utiliser uniquement de l'essence sans plomb. Ne jamais utiliser du gasoil.



Protéger l'appareil contre la pluie et l'humidité ! Ne pas utiliser la tondeuse sans fil par temps de pluie ! Ne travailler qu'à la lumière du jour.



MISE EN GARDE – Pour réduire le risque de blessures, l'utilisateur doit lire le manuel d'instructions



AVERTISSEMENT Lire tous les avertissements de sécurité et toutes les instructions.

Ne pas suivre les avertissements et instructions peut donner lieu à des incendies et/ou une blessure sérieuse.

ATTENTION : Conserver tous les avertissements et toutes les instructions pour pouvoir s'y rapporter ultérieurement.

Sécurité de la zone de travail

Conserver la zone de travail propre et bien éclairée. Les zones en désordre ou sombres sont propices aux accidents.

Maintenir les enfants et les personnes présentes à l'écart pendant l'utilisation de l'outil. Les distractions peuvent vous faire perdre le contrôle de l'outil.

Sécurité des personnes

-Rester vigilant, regarder ce que vous êtes en train de faire et faire preuve de bon sens dans votre utilisation de l'outil. Ne pas utiliser un outil lorsque vous êtes fatigué ou sous l'emprise de drogues, d'alcool ou de médicaments. Un moment d'inattention en cours d'utilisation d'un outil peut entraîner des blessures graves des personnes.

- Utiliser un équipement de sécurité. Toujours porter une protection pour les yeux. Les équipements de sécurité tels que les masques contre la poussière, les chaussures de sécurité antidérapantes, les casques ou les protections acoustiques utilisées pour les conditions appropriées réduiront les blessures de personnes.

- Ne jamais faire le plein de l'appareil pendant que le moteur est en marche et tant qu'il est encore très chaud. Ne faire le plein de l'appareil qu'en plein air. Éviter toute flamme nue, de générer des étincelles, et ne fumer pas. Ne travailler avec l'appareil qu'à la lumière du jour ou avec un éclairage artificiel suffisant. Assurez-vous en permanence qu'aucune personne, les enfants en particulier, et aucun animal ne séjourne dans un rayon de moins de 15 mètres autour de la machine.

- Lorsque vous introduisez une bûche, saisissez-la toujours par ses flancs, jamais par ses extrémités ; n'étayez jamais le bois avec un pied ou une jambe pour le stabiliser en position. Vous courez sinon un risque d'écrasement et d'amputation des doigts des mains et des doigts de pieds, des mains ou des pieds tout entiers. Ne maniez les éléments de commande jamais autrement qu'avec les mains.

- Éviter tout démarrage intempestif. S'assurer que l'interrupteur est en position arrêt avant de le démarrer.

- Retirer toute clé de réglage avant de mettre l'outil en marche. Une clé laissée fixée sur une partie tournante de l'outil peut donner lieu à des blessures de personnes.

- Ne pas se précipiter. Garder une position et un équilibre adapté à tout moment. Cela permet un meilleur contrôle de l'outil dans des situations inattendues.

- S'habiller de manière adaptée. Ne pas porter de vêtements amples ou de bijoux. Garder les cheveux, les vêtements et les gants à distance des parties en mouvement. Des vêtements amples, des bijoux ou les cheveux longs peuvent être pris dans des parties en mouvement.

- Si des dispositifs sont fournis pour le raccordement d'équipements pour l'extraction et la récupération des poussières, s'assurer qu'ils sont connectés et correctement utilisés. Utiliser des collecteurs de poussières peut réduire les risques dus aux poussières.

Utiliser l'appareil correctement

Cet appareil est destiné à servir :

- de fendeuse de bûches, pour fendre du bois à brûler et couvrir ainsi vos besoins privés.
- conformément aux descriptions et consignes de sécurité figurant dans la présente notice d'instructions.

Toute utilisation dépassant celle qui précède sera réputée non-conforme.

L'utilisateur répond de tous les dommages et dégâts subis par des tiers et les biens dont ils sont propriétaires.

Toute modification arbitraire apportée à l'appareil dégage le fabricant de la responsabilité des dommages qui pourraient en résulter.

Ne tentez jamais de fendre plus d'une bûche à la fois sauf si la tête fendeuse n'est pas complètement revenue en position de départ et qu'il faut un deuxième morceau de bois pour finir de fendre le premier. Si une autre personne vous aide à alimenter l'appareil en morceaux de bois, elle devra, avant que vous actionniez l'appareil s'éloigner d'au minimum 5 m de ce

dernier. Les morceaux de bois doivent présenter des surfaces de sciage droites ; si ce n'est pas le cas, il faudrait que la surface la moins droite et le segment le plus long du morceau soient dirigés vers la colonne de fendage et le coin de fendage, et que la surface sciée droite du morceau de bois regarde vers la plaque butée. Si vous utilisez l'appareil en position verticale, il faudra stabiliser le morceau de bois avant d'actionner les leviers de commande. Pour fendre du bois à la verticale, procédez comme suit : placez-le debout sur la plaque butée et tournez jusqu'à ce qu'il applique de manière sûre contre la colonne de fendage.

Lorsque vous fendez des morceaux très épais ou irréguliers, le bois doit être stabiliser au moyen de cales en bois ou de bois déjà fendu intercalé(es) entre le morceau à fendre et la plaque butée.

Lorsque vous fendez du bois, éloignez toujours les doigts des fentes présentes dans le bois : elles pourraient se refermer brutalement et vous coincer ou écraser un doigt.

Maintenez la zone de travail toujours propre. Éloigner toujours immédiatement le bois fendu de l'appareil pour ne pas créer d'obstacles sur lesquels vous risqueriez de trébucher.

Ne déplacer jamais l'appareil pendant que le moteur tourne. Lorsque vous tirez / poussez l'appareil, faites toujours preuve de la plus grande prudence.

Ne vous asseyez ou allongez jamais sur l'appareil. Ne transportez jamais des personnes ou un chargement sur l'appareil.

En service, le liquide présent à l'intérieur des fendeuses de bûches hydrauliques atteint des pressions élevées. Une fuite de liquide hydraulique sous pression peut provoquer des blessures cutanées, une septicémie, voire la mort !

Respectez à tout moment les instructions suivantes :

- Ne tenter jamais de palper à la main les zones non étanches.
- N'utiliser pas l'appareil si ses flexibles, raccords ou conduites présentent des zones abrasées, pliées, fissurées ou endommagées.
- Stopper le moteur et résorbez la pression hydraulique avant de changer les raccords des flexibles, les flexibles, conduites ou d'autres composants du circuit hydraulique, ou de les régler.
- Ne modifier jamais les réglages de pression de la pompe et de la vanne.

Pour détecter les fuites, enfiler d'abord des lunettes enveloppantes et des gants de protection ; ensuite, approcher un morceau de carton ou de bois au-dessus de la zone suspectée et déterminer si le carton ou le bois ont changé de couleur. Si le liquide en jaillissant vous a provoqué une blessure, rendez-vous immédiatement chez un médecin. Si un traitement médical n'est pas immédiatement entamé, vous risquez une inflammation ou des réactions graves. Veillez à l'absence de tout objet sur la zone de travail et sur l'aire où se trouve l'objet afin que l'appareil reste bien en équilibre et que vous puissiez travailler de manière sûre.

Veillez à respecter toutes les prescriptions légales. Avant d'effectuer tous travaux sur l'appareil.

Protégez-vous contre le risque de blessures. Avant d'effectuer tous travaux sur l'appareil :

- Arrêtez le moteur,
- Attendez que toutes les pièces mobiles se soient immobilisées ; le moteur doit avoir refroidi ;
- Sur le moteur, débranchez la cosse de la bougie pour empêcher tout démarrage involontaire du moteur,

- Mettez les circuits hydrauliques hors pression avant de vérifier, réparer ou régler les flexibles, raccords des flexibles et autres composants.

Après avoir travaillé avec l'appareil, ne vous éloignez de l'appareil qu'après avoir arrêté le moteur et débranché la cosse de la bougie.

Laissez le moteur refroidir avant de mettre l'appareil de côté ou de l'entreposer.

Les équipements de sécurité tels que par exemple les éléments de commande et les dispositifs de protection ou capots protecteurs servent à vous protéger, raison pour laquelle ils devront toujours être opérationnels. Vous n'êtes pas autorisé à apporter des modifications aux équipements de sécurité ou à contourner leurs fonctions.

RÈGLES DE SÉCURITÉ POUR LES FENDEUSES DE BÛCHES

Inspecter la fendeuse avant utilisation.

- **NE PAS LAISSER** quiconque n'ayant pas lu le manuel d'utilisation ou reçu des instructions adéquates sur la sécurité, utiliser la fendeuse.
- **LA FENDEUSE DOIT ÊTRE ACTIONNÉE PAR UNE SEULE PERSONNE**
- **NE JAMAIS LAISSER DES ENFANTS OU DES ADULTES N'AYANT PAS REÇU LES INSTRUCTIONS APPROPRIÉES UTILISER LA MACHINE.**
- **SI QUELQU'UN AIDE** au chargement des bûches à fendre, **NE PAS** mettre la machine en marche avant que cette personne se soit éloignée.
- **NE JAMAIS LAISSER QUICONQUE MONTER SUR LA MACHINE.**
- **NE JAMAIS TRANSPORTER QUOI QUE CE SOIT SUR LA FENDEUSE.**
- **LA FENDEUSE DE BÛCHE HYDRAULIQUE UTILISE DES PRESSIONS DE FLUIDE ÉLEVÉES.** Le fluide sous pression s'échappant d'un trou d'épingle peut perforer la peau et causer un empoisonnement du sang grave.
- Toujours respecter les instructions suivantes :

a) Inspection avant usage. Ne pas utiliser la machine si des flexibles, raccords ou tuyaux sont détériorés, vrillés, fissurés ou endommagés.

b) Arrêter le moteur et relâcher la pression hydraulique du système avant de changer ou d'ajuster les raccords, flexibles, tuyaux ou autres composants.

c) Ne pas modifier les réglages de pression de la pompe.

d) Ne jamais utiliser les mains. Les fuites peuvent être localisées au moyen d'un morceau de bois ou de carton. Les fuites sont révélées par une décoloration.

En cas de blessure par une fuite de liquide, consulter immédiatement un médecin. Une réaction ou une infection grave peut se produire, si un traitement médical approprié n'est pas administré immédiatement.

- **GARDER LA ZONE DE TRAVAIL** et les alentours bien dégagés afin que des objets ou débris ne risquent pas de faire perdre l'équilibre.
- **LA FENDEUSE NE DOIT ÊTRE UTILISÉE** que pour fendre du bois. **NE PAS** utiliser la machine pour d'autres applications, à moins que le fabricant ait fourni des instructions et accessoires appropriés.
- **S'ASSURER QUE LA FENDEUSE** se trouve sur une surface horizontale. Caler la machine selon le besoin pour éviter tout mouvement inopiné.
- **TOUJOURS ACTIONNER** la fendeuse en se tenant à l'endroit indiqué par le fabricant.
- **LES BÛCHES À FENDRE SUR UNE MACHINE À VÉRIN** doivent être coupées le plus près possible de l'équerre.

- **LE PROPRIÉTAIRE DE LA MACHINE** doit fournir les instructions nécessaires à toute personne aidant à son utilisation.
- **TOUJOURS** utiliser la fendeuse avec tous les dispositifs de sécurité en place pour éviter le risque d'accident.
- **TOUJOURS** utiliser la fendeuse à la vitesse indiquée par le fabricant.
- **LORS DU CHARGEMENT** d'une fendeuse hydraulique, tenir la bûche par les côtés, pas par les extrémités. **NE JAMAIS** placer les mains ou une partie quelconque du corps entre une bûche et une partie quelle qu'elle soit de la machine.
- **SUR LES FENDEUSES HYDRAULIQUES, NE JAMAIS** essayer de fendre plus d'une bûche à la fois, à moins que le vérin ne soit complètement étendu et qu'une seconde bûche soit nécessaire pour obtenir la séparation de la première.
- **SI UNE BÛCHE** n'est pas coupée à l'équerre, sa partie la plus longue doit être tournée vers le bas et l'extrémité la plus à l'équerre et doit être placée contre le vérin.
- **NE NETTOYER LES DÉBRIS** des pièces mobiles que lorsque la fendeuse est hors tension.
- **LES COMMANDES DE LA FENDEUSE DOIVENT ÊTRE ACTIONNÉES AVEC LES DEUX MAINS SEULEMENT.**
- **TOUJOURS DÉBRANCHER LA MACHINE** avant de procéder à des réglages ou réparations, sauf indication contraire de la part du fabricant.
- **CAPACITÉ DU CIRCUIT ET FUSIBLES :**

a) Ne pas utiliser un circuit dont la capacité est inférieure à celle recommandée par le fabricant de la machine.

b) Un fusible grillé ou un disjoncteur déclenché est généralement une indication que la machine est surchargée, qu'un trop grand nombre d'outil est branché sur le circuit, ou les deux.

Ne pas installer un fusible de plus grande capacité !

- **APPRENDRE ET VEILLER À BIEN COMPRENDRE** le fonctionnement de toutes les commandes et l'utilisation correcte du matériel.
- **CONSERVER CES INSTRUCTIONS.** Les consulter fréquemment et les utiliser pour instruire les autres utilisateurs. Si cet outil est prêté, il doit être accompagné de ces instructions.
- **NE PAS FENDRE DES BÛCHES QUI CONTIENNENT DES CORPS ÉTRANGERS.**
- **COUPER** toutes les branches des bûches avant les fendre.
- Les bûches doivent être coupées en **ANGLE DROIT** sur tous les deux côtés
- **NE PAS SURPASSER** les dimensions de bûches conseillées (risque de dommage sur la fendeuse !)
- **NE JAMAIS TOUCHER UNE BÛCHE** pas encore entièrement fendue. Les fêlures peuvent se refermer et couper vos doigts.
- **RISQUES RÉSIDUELS :**

- Coupure des mains ou des membres avec les pièces coupantes

- Blessures par projection de débris résultant d'une mauvaise position de la fendeuse

- Assourdissement par le bruit lors d'une utilisation soutenue

2. Description

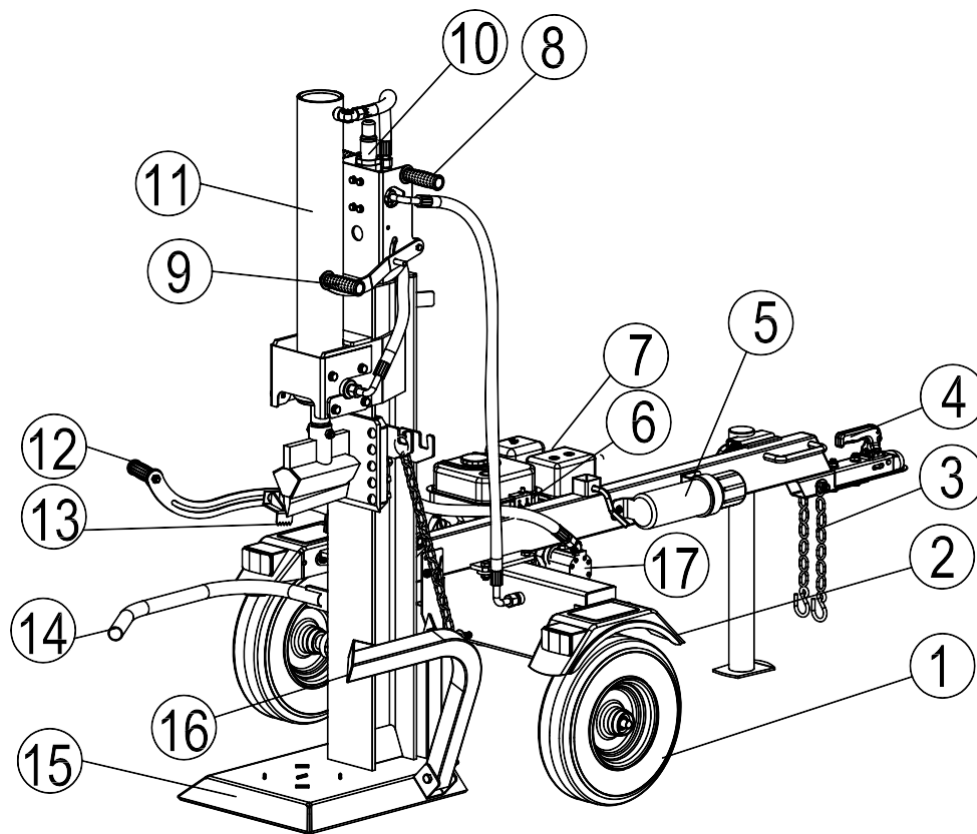

- 1) **Roue/Pneu** - Vitesse de remorquage maximale 72 km/h.
- 2) **Garde-boue**
- 3) **Chaînes de sécurité** - Pour éviter le détachement de la fendeuse de bûches lors du remorquage.
- 4) **Coupleur 50 mm** - Pour fixer la fendeuse de bûches sur un attelage de 50 mm.
- 5) **Boîtier de rangement** - Pour ranger le manuel d'utilisation.
- 6) **Interrupteur** - Pour mettre le moteur hors tension lorsque le mât est à l'horizontale afin d'éviter que la fendeuse de bûches soit utilisée dans cette position.
- 7) **Moteur** - Moteur 208cc à refroidissement par air alimentant la pompe hydraulique.
- 8) **Levier C de libération de l'étrier de levage** - L'abaissement de ce levier permet de libérer le crochet de la chaîne de l'étrier de levage n° 16 pour que ce dernier puisse descendre. REMARQUE : Il suffit d'abaisser brièvement ce levier. Le relâcher dès que le crochet est libéré.
- 9) **Levier A de manœuvre** - L'abaissement de ce levier et du Levier B de manœuvre n° 12 permet d'abaisser le coin à fendre pour fendre la bûche. Le relèvement de ce levier permet de remonter le coin à fendre ainsi que l'étrier de levage n° 16. REMARQUE : Le relèvement de ce levier uniquement permet de remonter le coin à fendre si l'étrier de levage n° 16 n'est pas abaissé.
- 10) **Vanne de contrôle** - Pour contrôler l'équipement.
- 11) **Vérin** - Alésage de 4" et course de 23-1/4", pression de 3 600 psi.

- 12) **Levier B de manœuvre** - L'abaissement de ce levier et du Levier A de manœuvre n° 9 permet d'abaisser le coin à fendre pour fendre la bûche.
- 13) **Griffe** - Pour bloquer la bûche et éviter ainsi qu'elle glisse pendant que l'utilisateur la fend.
- 14) **Barre de maintien**
- 15) **Mât**
- 16) **Étrier de levage** - Pour lever la bûche.
- 17) **Pompe à engrenages**

APPRENDRE À CONNAÎTRE LA FENDEUSE

Avant d'essayer d'utiliser ce produit, se familiariser avec toutes ses fonctions, tous ses dispositifs de sécurité et toutes les règles de sécurité d'utilisation.



ATTENTION !

Le moteur est livré sans huile. Avant de démarrer le moteur, remplir avec de l'huile motrice SAE 10W-30. Voir le manuel du moteur pour connaître la capacité d'huile moteur.

Le réservoir hydraulique est livré sans huile. Lors de l'ajout d'huile, vérifier le niveau d'huile à l'aide de la jauge/du filtre à huile situé(e) au-dessus du réservoir hydraulique et remplir jusqu'au trait L.

3. Caractéristiques techniques

Fendeuse thermique	
Modèle	SP22/N
Pression	22 tonnes
Cylindrée	208 cc
Cycle de travail	13 s
Huile hydraulique requise	11L
Réservoir huile hydraulique	14,5 l
Vérin hydraulique	4" x 23-1/4"
Pression Max	25 Mpa (3 600 psi)
Pompe à engrenages	41,6 l/min, 2 étages
Diamètre et longueur Max bûches	34,7 cm x 61 cm
Vitesse Max	72 km/h
Puissance moteur	6,5 HP, 3 600 tr/min
Moteur	BRIGGS and STRATTON 130G

4. Instructions de montage

DÉBALLAGE

Avec précaution, sortir l'outil et les accessoires de la boîte. S'assurer que toutes les pièces figurant sur la liste de contrôle sont incluses.

Examiner soigneusement l'outil pour s'assurer que rien n'a été brisé ou endommagé au cours du transport.

Ne pas jeter les matériaux d'emballage avant d'avoir soigneusement examiné l'outil et avoir vérifié qu'il fonctionne correctement.

Si des pièces sont manquantes ou endommagées, contacter votre revendeur.

Il est recommandé d'être deux personnes pour déballer la machine vu son poids.



ATTENTION !

La fendeuse est livrée sans huile. Assurez-vous de remplir le réservoir avant de commencer l'utilisation.

1. Si des pièces manquent, ne pas utiliser cet outil avant qu'elles aient été installées. Ne pas prendre cette précaution pourrait entraîner des blessures graves.
2. Ne pas essayer de modifier cet outil ou de créer des accessoires non recommandés pour l'outil. De telles altérations ou modifications sont considérées comme un usage abusif et peuvent créer des conditions dangereuses, risquant d'entraîner des blessures graves.
3. Ne pas brancher sur le secteur avant d'avoir terminé l'assemblage. Le non-respect de cet avertissement peut causer un démarrage accidentel, entraînant des blessures graves.
4. Ne pas desserrer la vis de purge avant d'utiliser la machine peut causer la rupture des joints du circuit hydraulique. La rupture des joints peut entraîner des dommages permanents à la fendeuse.

ÉTAPE 1 : Roues

1. Fixer les roues (n° 4) au support de roue à l'aide d'une rondelle plate Ø20 (n° 6), d'un écrou hexagonal fin M20x1.5 (n° 8) et d'une goupille bêta Ø4x36 (n° 5). Installer le capuchon (n° 7) à l'extrémité à l'aide d'un marteau en caoutchouc.

REMARQUE : Utiliser une entretoise en plastique noir pour fixer le capuchon (n° 7) comme illustré ci-dessous. Placer l'entretoise en plastique noir sur le capuchon et utiliser un marteau en bois/en caoutchouc pour frapper sur l'entretoise en plastique noir et faire rentrer le capuchon sur la roue.

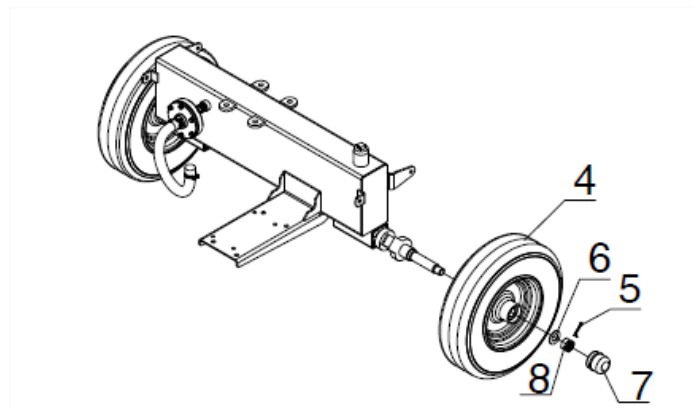

ÉTAPE 2 : Fixation de la barre d'attelage et des garde-boues

1. Fixer la barre d'attelage (n° 2) au réservoir hydraulique en utilisant une vis à tête hexagonale M12x35 (n° 35), une rondelle plate Ø12 (n° 20) et un écrou-frein hexagonal M12 (n° 25).
2. Fixer les garde-boue (n° 89 et 90) au réservoir hydraulique en utilisant une vis à tête hexagonale M8x25 (n° 69), une rondelle plate Ø8 (n° 37), un écrou-frein Ø8 (n° 57) et un écrou-frein hexagonal M8 (n° 38). Placer une rondelle en plastique (n° 131) entre le garde-boue et le réservoir hydraulique.

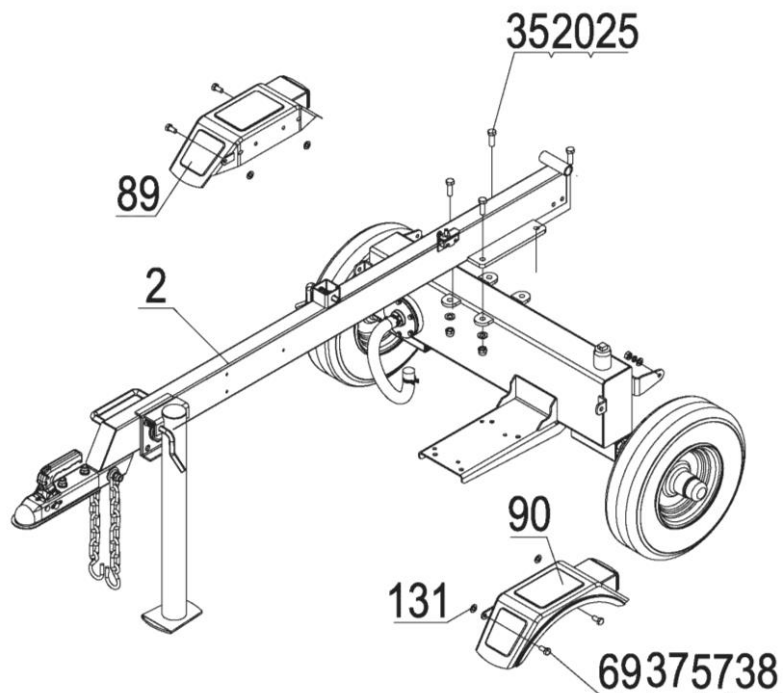

ÉTAPE 3 : Fixation du mât et du boîtier de rangement

1. Fixer le mât à la barre d'attelage à l'aide de la broche d'attelage (n° 50) et de la goupille bêta (n° 71).
2. Fixer le pied support arrière (n° 85) à la barre d'attelage en utilisant une vis à tête hexagonale M10x70 (n° 137) et un écrou-frein hexagonal M10 (n° 114). Placer le tout à la verticale et fixer le mât à l'aide d'une boucle (n° 82) et d'une goupille bêta (n° 71).
3. Retirer la vis à tête hexagonale M6x65 (n° 104), la grande rondelle plate Ø6 (n° 105) et l'écrou-frein en nylon M6 (n° 102) de la barre d'attelage. Fixer le boîtier de rangement (n° 101) à la barre d'attelage à l'aide des composants n° 104, n° 105 et n° 102.
4. Fixer trois poignées en plastique (n° 14) sur le levier de manœuvre et deux poignées en plastique (n° 14) sur la plaque de fixation de la vanne de contrôle du mât à l'aide d'un écrou-frein hexagonal M10 (n° 114).

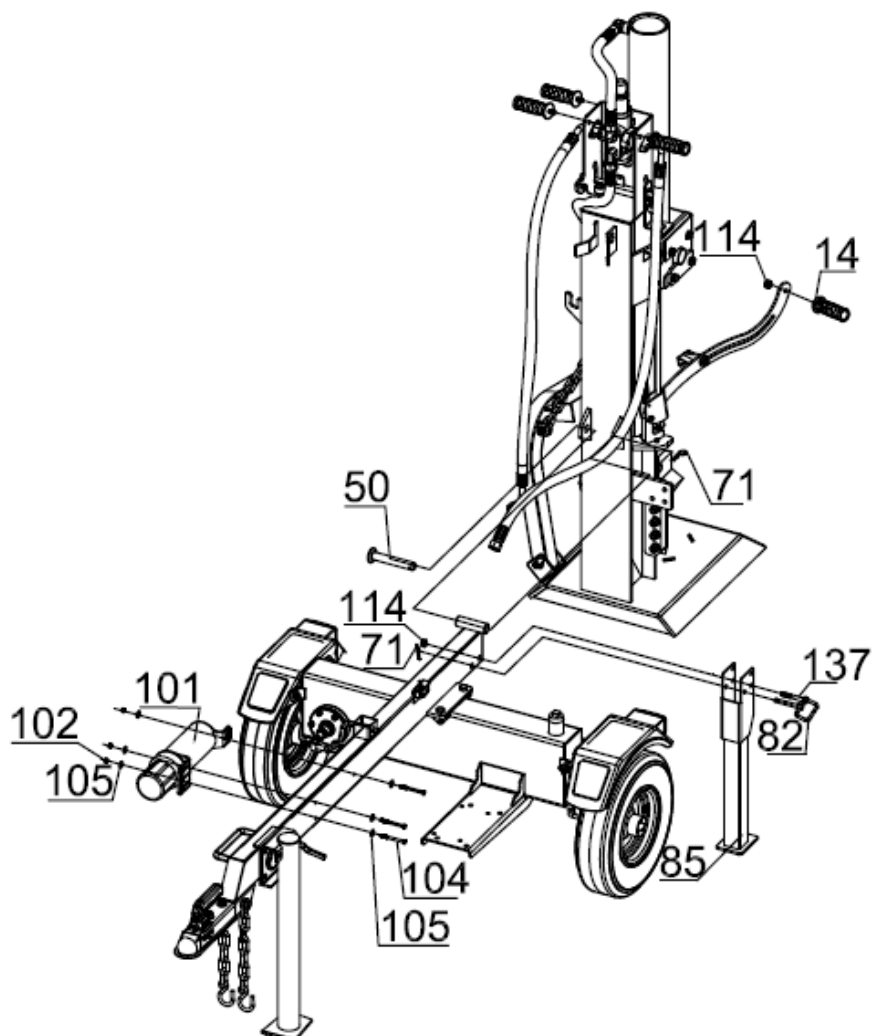

ÉTAPE 4 : Fixation du moteur et de la conduite d'huile

1. Fixer le moteur (n° 11) au support de roue à l'aide d'une rondelle en polyuréthane (n° 12) et d'une grande rondelle plate Ø10 (n° 58), d'une vis à tête hexagonale M8x65 (n° 36), d'une rondelle plate Ø8 (n° 37), d'un écrou-frein Ø8 (n° 57) et d'un écrou-frein hexagonal M8 (n° 38).
2. Fixer le flexible d'huile transparent (n° 43) au connecteur d'entrée d'huile de la pompe à engrenages, en le maintenant à l'aide d'un serre-joint (n° 44).
3. Fixer le flexible d'huile haute pression (n° 39) au connecteur d'entrée d'huile de la pompe à engrenages, en assurant l'étanchéité à l'aide d'un joint torique Ø11.2x2.4 (n° 32).
4. Fixer le flexible hydraulique (n° 42) au connecteur du réservoir hydraulique, en assurant l'étanchéité à l'aide d'un joint torique Ø11.2x2.4 (n° 32).

Remarque : Serrer le connecteur du flexible hydraulique à un couple compris entre 80 et 90 Nm. Positionner le flexible hydraulique de sorte qu'il ne soit pas plié. Le connecteur devrait être positionné vers le haut.

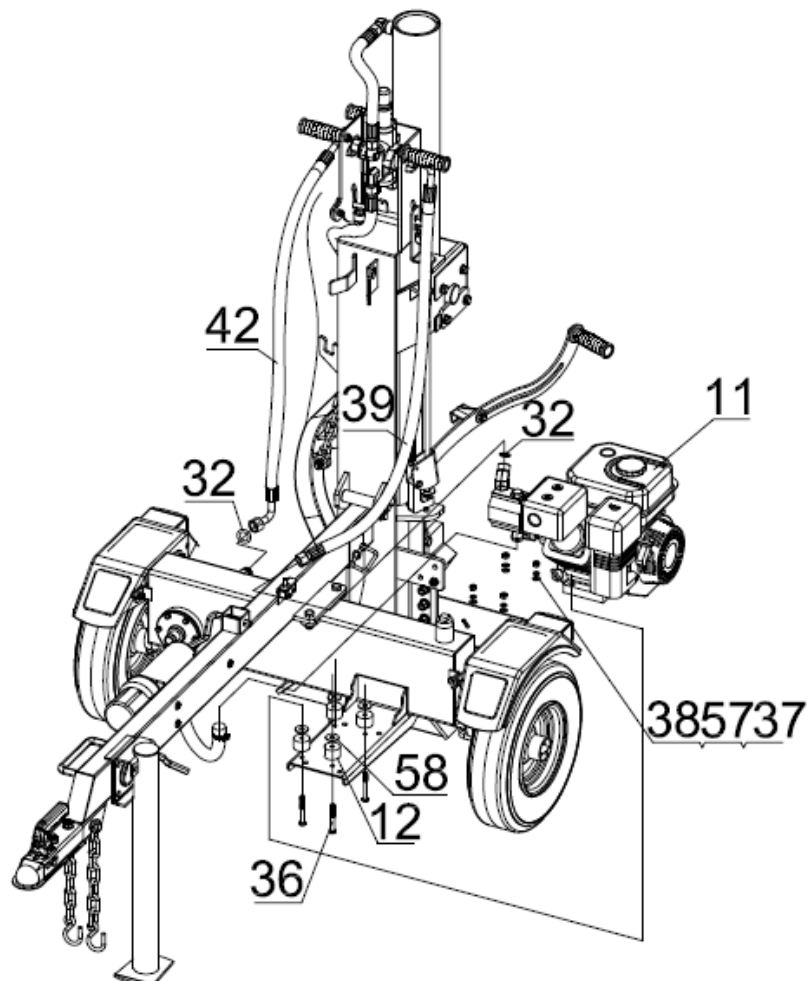

ÉTAPE 5 : Interrupteur de coupure électrique

1. Connecter les fils du moteur et de l'interrupteur de coupure électrique à l'aide d'un connecteur.

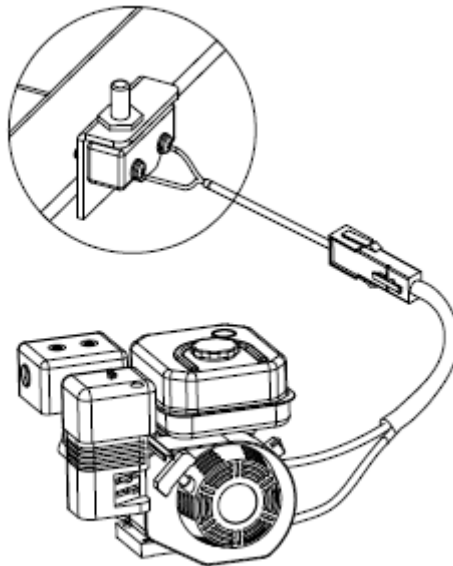

ÉTAPE 6 : Fixation de la barre de maintien

1. Fixer la barre de maintien (n° 53) au mât en utilisant une vis à tête hexagonale M10x35 (n° 129) et un écrou-frein hexagonal M10 (n° 114). La fixation doit permettre une rotation de la barre de maintien.

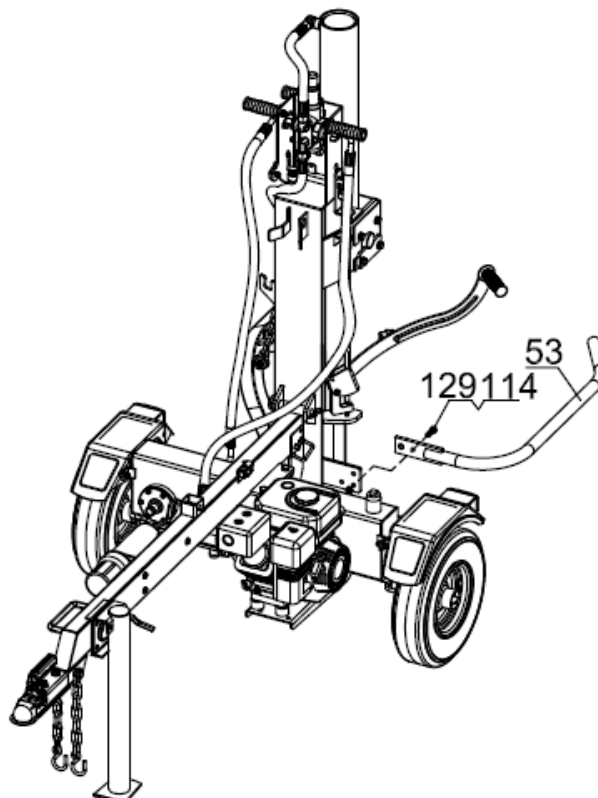

ÉTAPE 7 : Ajout de l'huile moteur

1. S'assurer que la fendeuse de bûches repose sur une surface plane.
2. Retirer le capuchon du réservoir/la jauge pour ajouter l'huile.
3. Consulter le manuel d'utilisation du moteur pour connaître la quantité d'huile moteur SAE10W-30 à ajouter. Replacer le capuchon du réservoir/la jauge en position.
4. Vérifier le niveau d'huile moteur tous les jours et en ajouter le cas échéant.

REMARQUE : Pendant la période de rodage, vérifier fréquemment le niveau d'huile moteur.



MISE EN GARDE

NE PAS tenter de faire tourner ni de démarrer le moteur avant l'ajout du type recommandé et de la bonne quantité d'huile. Les dommages causés à la fendeuse de bûches suite au non-respect de ces instructions annuleront la garantie.

ÉTAPE 8 : Remplissage du réservoir d'essence

1. Utiliser uniquement un carburant sans plomb et propre n'ayant jamais été utilisé avec un indice d'octane de 86 minimum.
2. NE PAS ajouter d'huile au carburant.
3. Retirer le bouchon du réservoir et ajouter lentement le carburant. NE PAS remplir à ras bord, laisser environ 0,5 mm d'espace pour permettre au carburant de se dilater.
4. Replacer le bouchon du réservoir et nettoyer toute projection de carburant.



DANGER

Les gaz d'échappement du moteur de la fendeuse de bûches contiennent du monoxyde de carbone, un gaz nocif sans couleur et sans odeur. L'inhalation de monoxyde de carbone peut causer des nausées, des évanouissements, des malaises ou la mort. En cas de faiblesse ou d'étourdissement, respirer de l'air frais immédiatement.

Utiliser la fendeuse de bûches en extérieur, dans un endroit bien aéré uniquement.

NE PAS utiliser la fendeuse de bûche à l'intérieur d'un bâtiment, d'une enceinte fermée ou d'un compartiment.

NE PAS permettre aux gaz d'échappement de pénétrer au sein d'une enceinte confinée via des fenêtres, des portes, des grilles d'aération ou d'autres ouvertures.

DANGER MONOXYDE DE CARBONE, l'utilisation de la fendeuse de bûches en intérieur **PEUT PROVOQUER LA MORT EN QUELQUES MINUTES.**



MISE EN GARDE

Le carburant et les vapeurs de carburant sont extrêmement inflammables et explosifs.

Un incendie ou une explosion peut provoquer des brûlures sévères ou létales.

Un démarrage involontaire peut provoquer un enchevêtrement, une amputation traumatique ou une lacération.

Utiliser uniquement un carburant sans plomb avec un indice d'octane de 86 minimum.

NE PAS mélanger l'essence avec de l'huile.

Remplir le réservoir en laissant environ 0,5 mm d'espace pour permettre au carburant de se dilater.

NE PAS remplir le réservoir de carburant en intérieur ou lorsque le moteur est en fonctionnement ou chaud.

NE PAS allumer de cigarettes ou fumer lors du remplissage du réservoir de carburant.

ÉTAPE 9 : Ajout de l'huile hydraulique

1. La fendeuse de bûches doit reposer sur une surface plate et plane avant l'ajout d'huile hydraulique.
2. Retirer le bouchon du réservoir hydraulique.
3. Ajouter 11 litres d'huile hydraulique. Les types d'huile AW32, AW46 et universel sont tous compatibles. **Une huile de transmission automatique doit être utilisée lors de l'utilisation de l'équipement à une température inférieure à 32 degrés** (ensemble des unités testées avec excédent d'huile au niveau du vérin).
4. Vérifier le niveau d'huile hydraulique.
5. Démarrer le moteur et utiliser le levier de manœuvre pour abaisser et relever le coin à fendre plusieurs fois afin de chasser l'air des conduites.
6. Avec le coin à fendre en position relevée, vérifier de nouveau le niveau d'huile hydraulique et en rajouter le cas échéant.



AVERTISSEMENT

NE PAS retirer le bouchon du réservoir d'huile hydraulique lorsque le moteur est en fonctionnement ou chaud. Les projections d'huile chaude peuvent provoquer des brûlures sévères. Toujours laisser la fendeuse de bûches refroidir avant de retirer le bouchon du réservoir d'huile hydraulique.

La fendeuse de bûches hydraulique génère une pression et des températures extrêmement élevées. Du liquide hydraulique peut s'échapper via des micro-orifices et perforer la peau et entraîner un empoisonnement grave du sang.

Inspecter le système hydraulique régulièrement pour détecter toute fuite éventuelle. **Ne jamais vérifier la présence de fuites à la main tandis que le système est sous pression. Consulter immédiatement un médecin en cas de blessure causée par une projection.**

Vérifier que l'ensemble des fixations sont bien serrées avant de mettre en pression. Purger le système avant toute intervention.

Veiller à ce que les flexibles hydrauliques n'entrent pas en contact avec une surface chaude ou une zone de découpe.

Les flexibles doivent être positionnés de manière à ne pas entrer en contact avec le moteur ni le coin à fendre. Pour éviter toute blessure sérieuse, toujours vérifier l'état des flexibles avant d'utiliser la fendeuse de bûches.

5. Mise en fonctionnement et utilisation



Attention !

Pour éviter des blessures graves, ne pas essayer d'utiliser ce produit avant d'avoir lu entièrement et bien compris toutes les instructions contenues dans le manuel d'utilisation. Conserver ce manuel d'utilisation et le consulter fréquemment, afin d'assurer le maintien de la sécurité et de pouvoir instruire les autres utilisateurs éventuels.



L'utilisation de tout outil motorisé peut entraîner la projection d'objets dans les yeux et causer des lésions oculaires graves. Lors de l'utilisation d'outils motorisés, veiller à porter des lunettes étanches ou des lunettes de sécurité à coques latérales ou, si nécessaire, un masque facial intégral. Nous recommandons d'utiliser un masque facial à champ de vision élargi, plutôt que des lunettes de vue ou des lunettes de sécurité munies d'écrans latéraux. Toujours porter une protection oculaire certifiée conforme à la norme ANSI Z87.1.



AVERTISSEMENT :

1. Ne pas laisser la familiarité avec l'outil faire oublier la prudence. Ne pas oublier qu'une fraction de seconde d'inattention peut entraîner des blessures graves.
2. Ne pas utiliser d'outils ou accessoires non recommandés pour cet outil. L'utilisation de pièces et accessoires non recommandés peut entraîner des blessures graves.

MISE EN MARCHE DE LA FENDEUSE

Toujours placer les bûches dans le sens de la longueur, fermement appuyées sur les supports latéraux et le vérin. Positionner les bûches à plat, dans le sens du grain. Ne jamais mettre une bûche en biais ou en travers pour la fendre. Ne jamais fendre plus d'une bûche à la fois. L'opérateur doit toujours se tenir à l'arrière de la fendeuse et éloignés les personnes présentes hors de la zone de travail.

Démarrer le moteur.

Pousser les leviers de contrôle avec vos deux mains vers l'avant pour couper la bûche.

Tirer les leviers de contrôle vers l'arrière avec vos deux mains pour repositionner le coin de coupe.

REMARQUE : Il est nécessaire d'utiliser les deux mains pour mettre cette machine en marche. Les deux leviers actionnés simultanément actionnent le vérin, qui pousse le coin sur la bûche. Pousser les deux leviers pour remonter le coin.

Une fois la coupe effectuée, vider la table et la zone de travail du bois coupé.

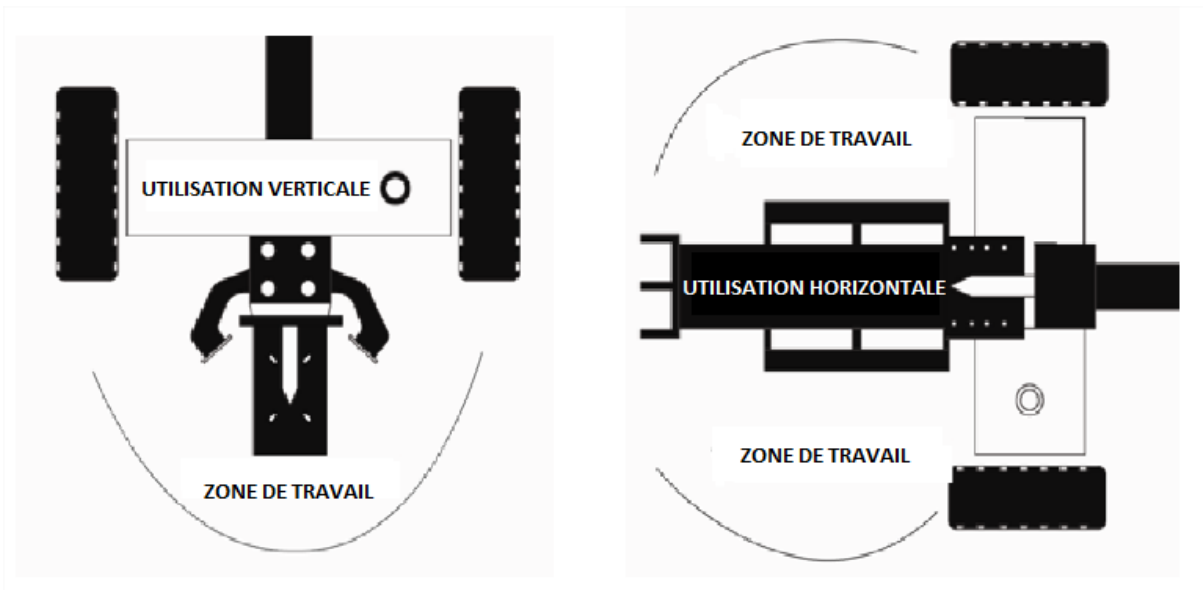

Attention ! La lame du coin de fendage est très coupante et peut couper la peau et briser les os.

Travailler dans un endroit bien éclairé, vérifier que la zone de travail soit vide et porter les équipements de protection obligatoires.

Comment libérer une bûche coincée ?

Relâcher les manettes de commande afin de relever le coin à fendre, ce qui pourra libérer la bûche.

Dans le cas où la bûche n'est toujours pas libérée, débrancher la machine.

Puis utiliser un pied de biche et une masse de façon très précautionneuse pour dégager la bûche du coin.



Attention à ne pas endommager la machine lorsque vous utilisez des outils pour dégager la bûche. Ne demandez pas d'aide à une seconde personne et méfiez-vous des projections !



Attention ! Vérifier que la fendeuse soit bien installée pour le remorquage.

Consulter les instructions de votre véhicule, conduire attentivement en prenant conscience de la longueur de la fendeuse remorquée.

NE JAMAIS LAISSER QUICONQUE MONTER SUR LA MACHINE.

NE JAMAIS TRANSPORTER QUOI QUE CE SOIT SUR LA FENDEUSE.

S'ASSURER QUE LA FENDEUSE se trouve sur une surface horizontale. Caler la machine selon le besoin pour éviter tout mouvement inopiné.

UTILISATION DE LA FENDEUSE DE BÛCHES

Avant d'utiliser le fendeur, lire les instructions ci-dessous et toutes les informations de sécurité. Le non-respect de ces instructions peut entraîner des dommages matériels ou des blessures à l'opérateur ou aux personnes présentes.

La chaîne doit être accroché au crochet de coin de fendage pour fendre. Le support de levage peut être utilisé comme un berceau à buche lorsque le bois est fendu. Pour cela la chaîne doit être accroché au crochet du support.

Appuyez sur la poignée de commande fendue A et la poignée de commande fendue B en même temps que le levage du bois. La chaîne doit être accrochée au crochet de coin.

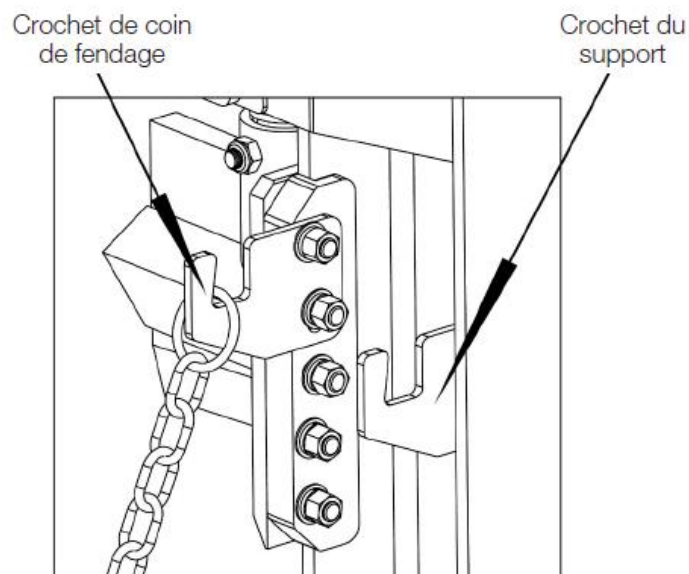

Le support de levage peut être utilisé comme berceau à bûches lorsque le bois est fendu. La chaîne doit être accrochée au crochet de la poutre.

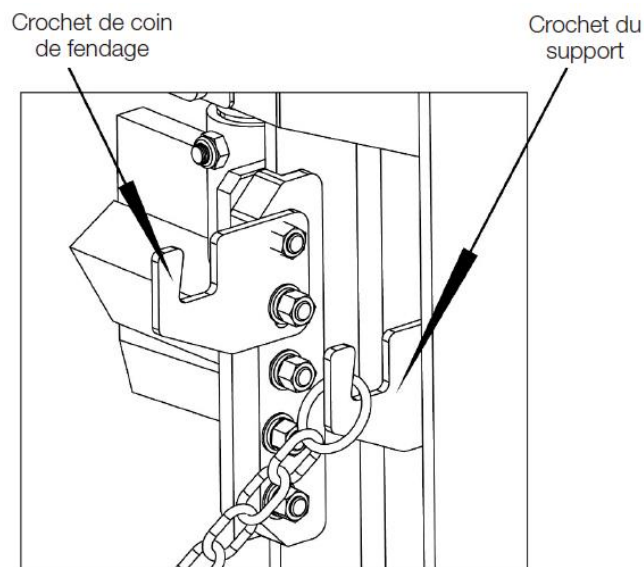

Lorsque le bois est levé en place, placez le bois au centre de la cale, accrochez la chaîne au crochet de poutre, puis appuyez sur la poignée de commande fendue A et la poignée de commande fendue B pour fendre le bois en même temps.

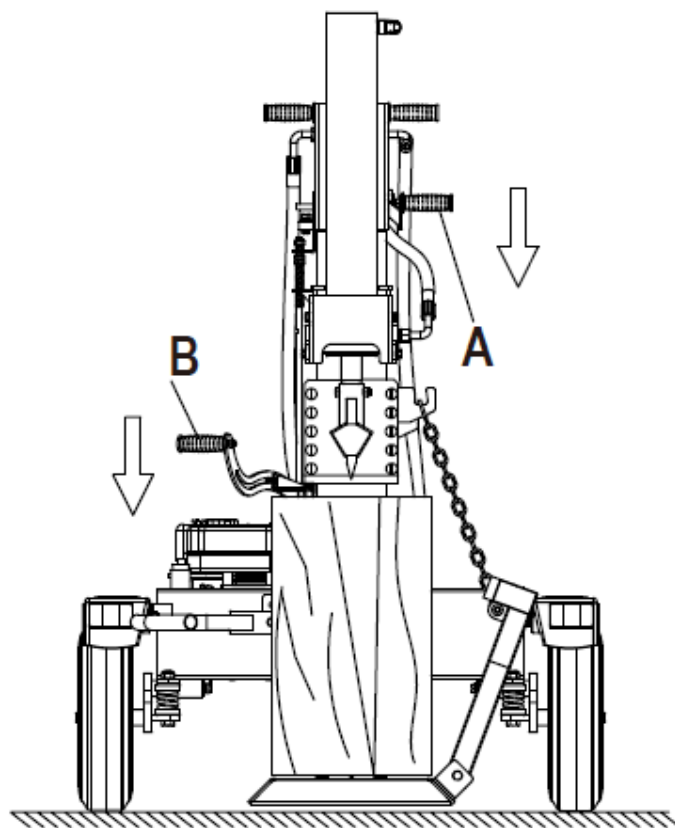

⚠ AVERTISSEMENT

TOUJOURS utiliser la fendeuse de bûches conformément à son utilisation prévue.

Utiliser **UNIQUEMENT** la fendeuse de bûches pour fendre des bûches de bois, dans le sens du grain.

NE JAMAIS modifier, altérer ou changer la fendeuse de bûches de quelque manière que ce soit, ce type de modifications annulant la garantie.

NE JAMAIS attacher une corde, un câble ou un autre dispositif au levier de manœuvre de la fendeuse de bûches.

Utiliser **UNIQUEMENT** la fendeuse de bûches à la lumière du jour.

NE JAMAIS laisser la fendeuse de bûches sans surveillance lorsque le moteur est en fonctionnement.

NE JAMAIS modifier la position de coupe lorsque le moteur est en fonctionnement. Tout contact avec le silencieux peut provoquer de sérieuses brûlures.

TOUJOURS s'assurer que le mât est en position verrouillée.

NE PAS laisser le mât tomber, car il pourrait écraser les doigts de l'utilisateur ou endommager la fendeuse de bûches.

NE JAMAIS utiliser ou laisser une autre personne utiliser la fendeuse de bûches sous l'emprise d'alcool, de drogues ou de médicaments.

Veiller à **NE PAS** placer vos pieds à proximité du coin à fendre pendant l'utilisation de l'équipement.

ARRÊTER le moteur si le coin à fendre se coince dans le bois sans parvenir à le fendre ou si le bois reste accroché sur le coin à fendre.

NE PAS fermer l'étrier de levage lorsqu'il est en mouvement.

1. NE PAS transporter de passagers assis ou debout dans la fendeuse de bûches.
2. Vérifier le niveau d'huile hydraulique et inspecter visuellement l'ensemble des flexibles et des fixations pour détecter tout problème.
3. Inspecter le moteur et vérifier que le niveau d'huile moteur est correct.
4. Avant remorquage de la fendeuse de bûches, les pneus doivent être complètement gonflés.

AVERTISSEMENT - PNEUS

NE PAS gonfler exagérément les pneus. L'explosion des pneus peut provoquer de graves blessures.

NE PAS remorquer la fendeuse de bûches si les pneus sont usés ou se dégonflent.

NE PAS dépasser une vitesse de remorquage de 72 km/h.

5. Consulter le manuel d'utilisation du véhicule pour obtenir des instructions de remorquage et de sécurité.

AVERTISSEMENT - REMORQUAGE

Le non-respect des règles de sécurité pour le remorquage peut entraîner des blessures sérieuses ou la mort.

Toujours vérifier l'attelage et les roues pour s'assurer que l'ensemble des composants sont bien fixés avant le remorquage.

Avant le remorquage sur une longue distance, s'assurer que les vis et goupilles de la barre d'attelage sont serrées et bien en place.

Toujours utiliser les chaînes de sécurité, bien fixer et attacher la fendeuse de bûches sur l'attelage du véhicule avant son déplacement.

Conduire prudemment. Rester conscient de la longueur de la fendeuse de bûches.

Ne jamais dépasser une vitesse de 72 km/h.

Ne jamais transporter de personnes ou de marchandises sur la fendeuse de bûches.

Arrêter le moteur du véhicule avant de laisser la fendeuse de bûches sans surveillance.

Bloquer les roues de la fendeuse de bûches pour éviter tout mouvement non intentionnel.

6. La fendeuse de bûches doit être maintenue à au moins deux mètres de tout matériau combustible. Elle doit reposer sur une surface sèche et plane, et être stable. Ne pas la déplacer sur de la boue, de la glace, des broussailles ou de la neige. Un périmètre de travail doit être délimité en toutes circonstances.

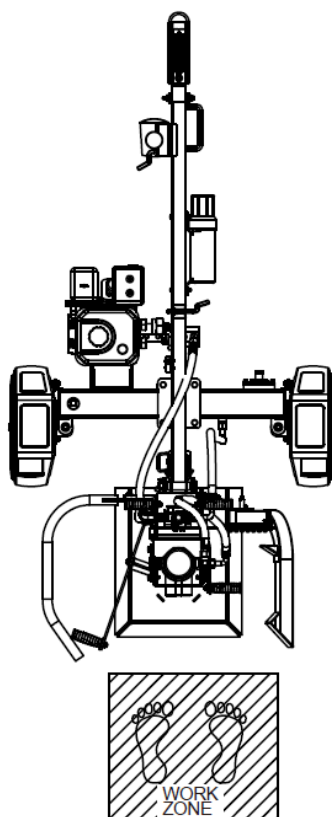

REMARQUE : De graves accidents peuvent se produire lorsque d'autres personnes sont autorisées à pénétrer au sein du périmètre de travail. Veiller à ce qu'aucune autre personne ne pénètre au sein du périmètre de travail lors de l'utilisation du levier de manœuvre.

7. Toujours porter des équipements de sécurité, des lunettes de protection, des gants et des bottes de travail lors de l'utilisation de la fendeuse de bûches.
8. Démarrer le moteur et s'assurer que la fendeuse de bûches repose sur une surface plane avant son utilisation.

REMARQUE : La température de l'huile hydraulique doit être supérieure à $-12\text{ }^{\circ}\text{C}$ avant démarrage du moteur. Une huile hydraulique froide peut endommager la pompe hydraulique. Si la température de l'air extérieur est inférieure à $0\text{ }^{\circ}\text{C}$, laisser la fendeuse de bûches chauffer en abaissant et en relevant plusieurs fois le coin à fendre avant de fendre du bois.

9. Placer les deux pieds supports en position basse pour éviter que la fendeuse de bûches se déplace pendant son fonctionnement et bloquer les deux pneus.
10. Placer une bûche sur le mât en la faisant reposer sur la plaque arrière (longueur maximum de la bûche : 61 cm).

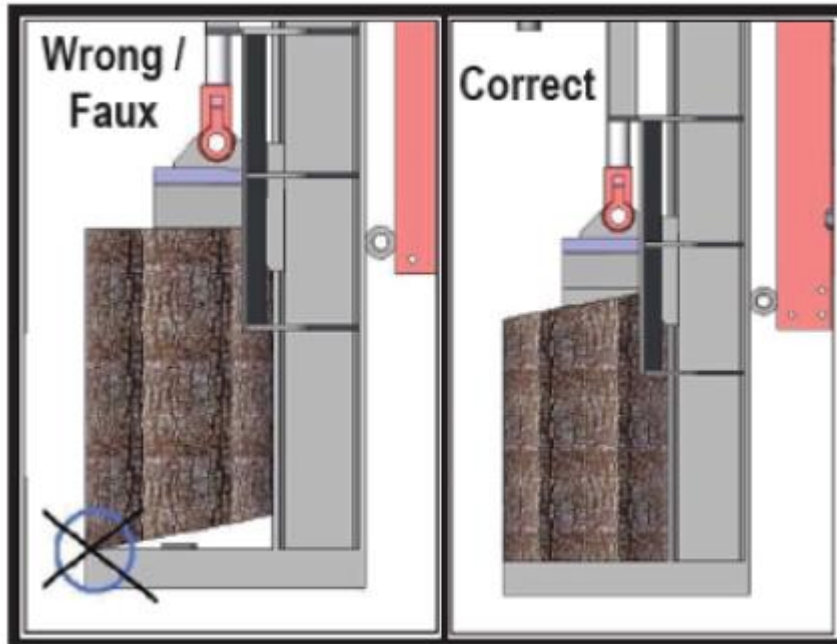

11. Ne jamais placer vos mains à proximité du coin à fendre et des espaces pouvant écraser vos doigts.

⚠ AVERTISSEMENT - ÉCRASEMENT

Le coin à fendre peut couper la peau et briser les os. Ne jamais placer vos mains à proximité du coin à fendre et du mât.

De graves accidents peuvent se produire lorsque d'autres personnes sont autorisées à pénétrer au sein du périmètre de travail. Veiller à ce qu'aucune autre personne ne pénètre au sein du périmètre de travail lors de l'utilisation du levier de manœuvre.

NE PAS porter de vêtements amples. Ces derniers peuvent s'enchevêtrer dans les parties mobiles de la fendeuse de bûches.

Utiliser uniquement la fendeuse de bûches à la lumière du jour pour avoir une bonne visibilité.

⚠ MISE EN GARDE

Si une bûche reste coincée, est enfoncée ou n'est pas complètement fendue, pousser le levier de manœuvre dans le sens inverse pour que la bûche se détache du coin à fendre.

Si la bûche est toujours coincée, enfoncée ou partiellement fendue, mettre la machine hors tension et utiliser une masse et un pied-de-biche pour retirer la bûche.

TOUJOURS garder les mains éloignées de la bûche et du coin à fendre lorsque ce dernier remonte.

12. Toujours garder le périmètre de travail propre et exempt de tous débris et de tout bois.

REMORQUAGE À L'AIDE D'UN VÉHICULE

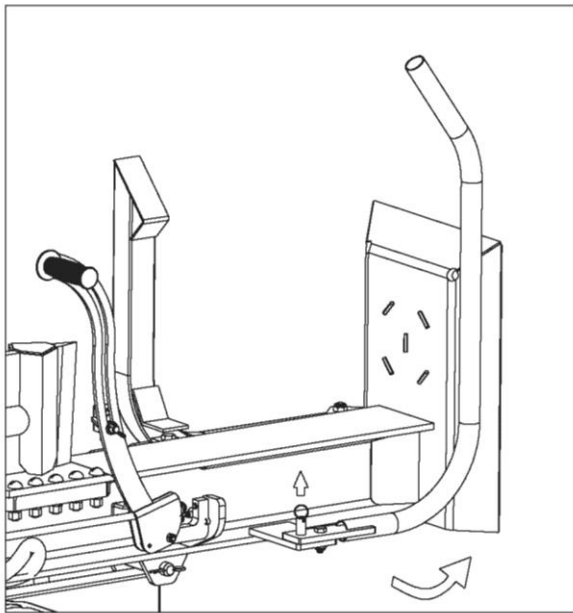

Lors du remorquage à l'aide d'un véhicule, placer la barre de maintien vers l'arrière, dans la direction de la flèche, et placer la goupille à ressort en position.

Placer la goupille à ressort en position.

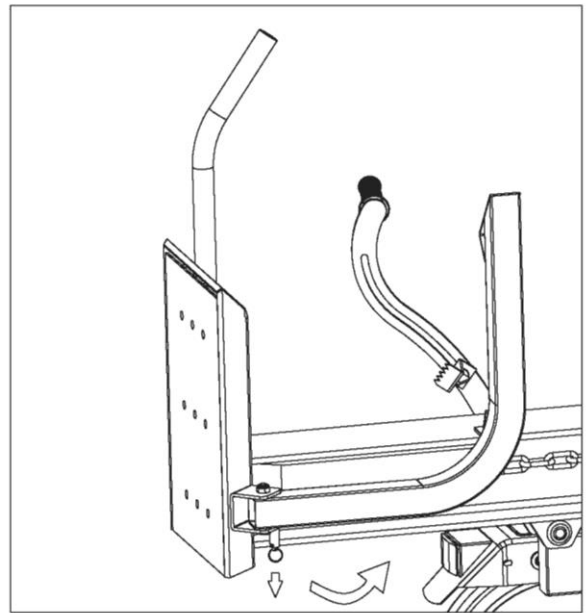

Lors du remorquage à l'aide d'un véhicule, tirer l'étrier de levage vers l'arrière, dans la direction de la flèche, et placer la goupille à ressort en position. Retirer la goupille à ressort lors de l'utilisation de l'équipement. Retirer l'étrier de levage de l'orifice de la goupille.

UTILISATION HORIZONTALE NON AUTORISÉE

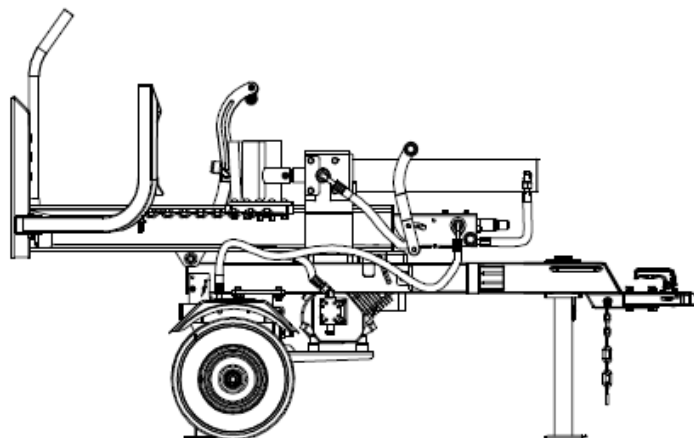

Remarque : Ne pas retirer l'interrupteur de coupure électrique sans autorisation

UTILISATION VERTICALE UNIQUEMENT

1. Tirer sur la goupille qui retient le mât.
2. Placer le mât en position verticale en relevant son extrémité.

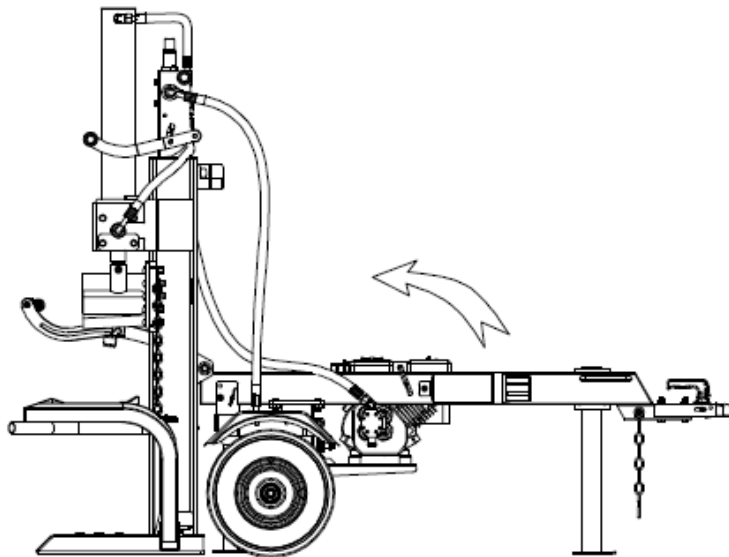

REMORQUAGE :

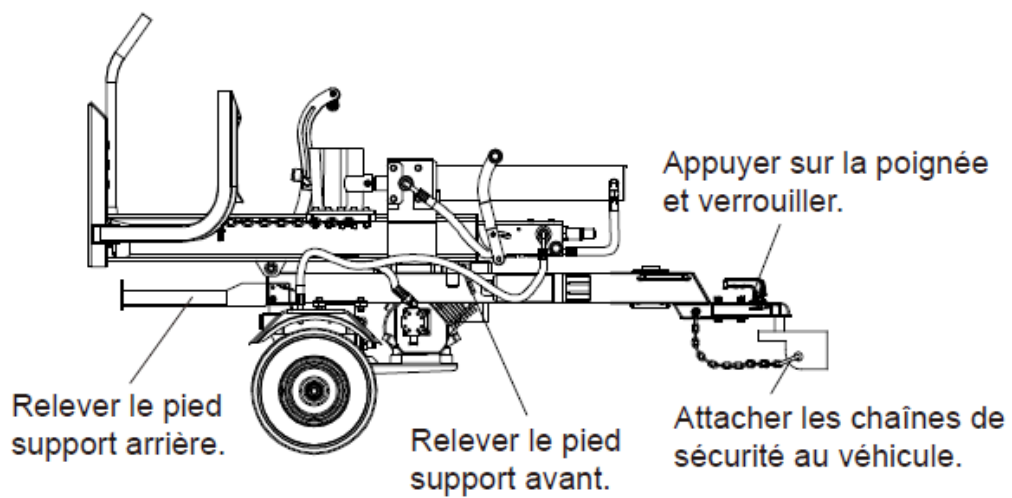

6. Nettoyage et entretien



AVERTISSEMENT : Avant toute opération d'entretien, la fendeuse de bûches doit être placée en mode entretien. Arrêter le moteur et déplacer le levier de manœuvre vers l'avant et vers l'arrière pour libérer la pression hydraulique.

- Après réalisation d'une opération d'entretien, vérifier que l'ensemble des protections et dispositifs de sécurité sont en place avant d'utiliser la fendeuse de bûches.
- Avant utilisation, s'assurer que les pneus sont gonflés selon la **PRESSION RECOMMANDÉE**.
- Lubrifier l'essieu et les roulements régulièrement ou dès que cela est nécessaire.
- Après lubrification des roulements, vérifier que les vis et les goupilles de l'essieu sont en place et bien fixées.
- Vérifier périodiquement toutes les fixations et tous les flexibles pour s'assurer qu'ils sont bien serrés et qu'ils ne comportent pas de fuite.
- Nettoyer et lubrifier légèrement l'ensemble des parties mobiles chaque année ou dès que cela est nécessaire.
- Utiliser une peinture émail brillante en aérosol pour retoucher les surfaces métalliques peintes rayées ou usées.

Ne jamais dépasser la capacité de charge nominale de 22 tonnes, cela endommagerait la fendeuse de bûches

Après la maintenance, vérifier que toutes les protections de sécurité ont bien été réinstallées pour éviter les risques de blessures.

Eléments	Quand	Comment
Flexibles	Après chaque usage	Inspecter les flexibles à la recherche de toute gaine endommagée et de toute fuite. Remplacer tous les flexibles usés ou endommagés avant de démarrer le moteur.
Joints hydrauliques		Inspecter les joints à la recherche de craquelures et de fuites. Remplacer tout joint endommagé avant de démarrer le moteur.
Vis et écrous		Inspecter les vis pour détecter tout jeu et les serrer avant utilisation.
Mât		Lubrifier le mât.
Pièces en mouvement		Ôter tous les débris présents sur la fendeuse de bûches.

Consulter le manuel d'utilisation du moteur pour procéder à la maintenance de ce dernier.



Attention ! LES FENDEUSES DE BÛCHES HYDRAULIQUES UTILISENT DES PRESSION DE FLUIDE ÉLEVÉES. Le fluide sous pression s'échappant d'un trou d'épingle peut perforer la peau et causer un empoisonnement du sang grave.

Vérifier que tous les éléments ont été replacés correctement et visser fermement avant de remettre la machine sous pression hydraulique.

Ne pas contrôler des fuites avec vos mains mais avec un morceau de carton.

S'il vous arrive de recevoir une projection, consulter immédiatement votre médecin.



En cas de doute, contacter le service après-vente de votre magasin qui contrôlera votre machine.

Commande de pièces de rechange :

Pour les commandes de pièces de rechange, veuillez contacter votre magasin

N'utilisez que des accessoires et des pièces de rechange préconisés par le fabricant. Si, malgré nos contrôles de qualité et notre soin, l'appareil venait à tomber en panne, faites effectuer les réparations par votre magasin.

Moteur

Lire auparavant la notice d'instructions complète de l'appareil et du moteur.

Faire le plein et vérifier le niveau d'huile / corriger le plein

Remplir le moteur avec de l'essence et de l'huile comme indiqué dans le manuel du moteur joint à l'appareil. (Le niveau d'huile doit se trouver entre les repères « Full/Max. » et « Add/Min. »).

Ne jamais remplir le réservoir d'essence jusqu'à ce qu'il déborde, veillez à ce que le niveau arrive au maximum 1 cm en dessous du bord inférieur de l'orifice de remplissage.

Obturez le réservoir de carburant de manière sûre.

Risque d'asphyxie avec le monoxyde de carbone.

Ne laissez tourner le moteur thermique qu'en plein air.

Risque d'explosion et d'incendie.

Les vapeurs de carburant / d'essence sont explosives et le carburant peut s'enflammer très facilement. Faire le plein de carburant avant le démarrage du moteur. Maintenir le réservoir de carburant fermé pendant que le moteur tourne ou tant qu'il est très chaud. Ne rajouter du carburant qu'après avoir éteint le moteur et lui avoir laissé le temps de refroidir.

Éviter toute flamme nue, de générer des étincelles, et ne fumer pas.

Ne faire le plein de l'appareil qu'en plein air. Ne pas faire démarrer le moteur si du carburant à débordé. Éloigner l'appareil de la surface souillée par le carburant et attendre que les vapeurs de carburant se soit évaporées. Pour éviter un risque d'incendie, veiller à ce que les pièces suivantes ne soient pas recouvertes de feuilles mortes, brindilles ou huile qui a fui : moteur, pot d'échappement, réservoir de carburant.

S'assurer que le vérin est bien huilé.

Changer régulièrement l'huile du réservoir, cela entretiendra le circuit hydraulique.

7. Remisage

Ne stocker l'appareil – après avoir laissé son moteur refroidir – que dans un local propre et sec. Si l'appareil doit rester remisé longtemps (un hiver entier par ex.), protéger-le dans tous les cas contre la rouille. Après une campagne de fendage du bois ou si l'appareil doit rester plus d'un mois sans servir :

- Nettoyer-le.
- Pour le protéger contre la rouille, passer un chiffon imbibé d'huile sur toutes les pièces métalliques ou pulvériser de l'huile en aérosol dessus.
- Ranger l'appareil dans un local propre et sec.

8. Dépannage

La plupart des problèmes sont réglés rapidement. Vous trouverez ci-dessous un tableau récapitulatif de problèmes ainsi que leur solution. Si malgré les solutions proposées votre appareil ne fonctionne toujours pas, veuillez contacter le service après-vente de votre magasin.



AVERTISSEMENT Avant de réparer ou d'entretenir la fendeuse, éteindre le moteur.

Problème	Causes possibles	Actions proposées
La tige du vérin ne bouge pas	Pas d'assez d'huile pour pomper	Vérifier le niveau d'huile dans le réservoir
	Conduits hydrauliques bloqués	Rincer et nettoyer le système hydraulique
	Soupape de commande bloquée	Vider et nettoyer le système hydraulique
	La soupape de commande est endommagée	Faire contrôler le levier de contrôle par le service après-vente de votre magasin
	Fuite du vérin interne	Faire contrôler le vérin par le service après-vente de votre magasin
La tige du vérin se déplace lentement lorsqu'elle se déploie ou se rétracte	Pas d'assez d'huile pour pomper	Vérifier le niveau d'huile dans le réservoir
	Il y a de l'air dans l'huile	Vérifier le niveau d'huile dans le réservoir
	Vide excessif dans la pompe	Vérifiez une éventuelle obstruction ou une boucle dans le tube d'admission de la pompe
	La soupape de commande est endommagée	Faire contrôler le levier de contrôle par le service après-vente de votre magasin

	Fuites de la valve de régulation interne	Faire contrôler la machine par le service après-vente de votre magasin
	Vérin endommagé à l'intérieur	Faire contrôler le vérin par le service après-vente de votre magasin
	Réglage du moteur impossible	Ajuster les écrous de commande du ralenti
Le bois n'est pas fendu ou il est fendu très lentement	Pas d'assez d'huile pour pomper	Vérifier le niveau d'huile dans le réservoir
	Il y a de l'air dans l'huile	Vérifier le niveau d'huile dans le réservoir
	Vide excessif dans la pompe	Vérifiez une éventuelle obstruction ou une boucle dans le tube d'admission de la pompe
	Faible réponse à l'action de la soupape de commande	Réglez la soupape de commande avec un manomètre
	Fuites de la valve de régulation interne	Faire contrôler la machine par le service après-vente de votre magasin
	Vérin endommagé à l'intérieur	Faire contrôler le vérin par le service après-vente de votre magasin
Le moteur s'essouffle pendant le fractionnement	Trop forte réponse à l'action de la soupape de commande	Réglez la soupape de commande avec un manomètre
	Réglage du moteur impossible	Ajuster les écrous de commande du ralenti
Le moteur cale en condition de charge faible	Conduits hydrauliques bloqués	Rincer et nettoyer le système hydraulique
	Soupape de commande bloquée	Vider et nettoyer le système hydraulique
	Réglage du moteur impossible	Ajuster les écrous de commande du ralenti
	Moteur surchargé en mode ralenti	Prendre une bûche plus courte (60cm) pour permettre au moteur d'accélérer avant le contact.

9. Bon de garantie

La garantie est d'une durée de 2 ans sur présentation d'une preuve d'achat dans le cadre d'une utilisation et d'un entretien conforme à ce qui est stipulé dans ce manuel. Toute pièce d'usure ou consommable n'entre pas dans le cadre de la garantie.

Limites de garanties :

CETTE GARANTIE NE COUVRE PAS :

- LES MACHINES DESTINÉES À LA LOCATION
- UNE UTILISATION ANORMALE DES MACHINES
- UNE UTILISATION À DES FINS PROFESSIONNELLES
- TOUTES MODIFICATIONS APPORTÉES SANS L'AUTORISATION DU CONSTRUCTEUR
- LE CONSTRUCTEUR DÉCLINE TOUTE RESPONSABILITÉ EN MATIÈRE DE RESPONSABILITÉ CIVILE DÉCOULANT D'UN EMPLOI ABUSIF OU NON CONFORME AUX NORMES D'EMPLOI DES MACHINES.
- LES ÉVENTUELS FRAIS DE RETOUR (PORT + EMBALLAGE).

Champs d'application de la garantie

La garantie n'est valable et applicable que dans le cadre d'une utilisation normale de la machine. SAS2E s'engage à remplacer ou à réparer pendant la période de garantie à compter de la date de vente initiale toutes pièces ou machines d'un outil électrique SAS2E présentant un défaut dûment reconnu de matière ou de fabrication.

La garantie ne s'applique bien évidemment pas aux cas de mauvais usage, surtension, de dégradation et d'usure normale, lesquels ne donnent ni droit à remplacement, ni à réparation. Toute réparation effectuée par qui que ce soit en dehors de nos centres d'entretien agréés, exonère SAS2E de toute autre responsabilité en vertu de cette garantie.

IL EST EXPRESSEMENT PRÉCISÉ QUE, PAR CETTE GARANTIE, NOUS NE SERONS ENGAGÉS PAR AUCUNE AUTRE GARANTIE (EXPRESSE - TACITE DE QUALITÉ INTRINSÈQUE - DE QUALITÉ MARCHANDE - D'APTITUDE À UN EMPLOI PARTICULIER OU GARANTIE PROPRE ÉMANANT DU POINT DE VENTE).

Les conditions de garantie règlent les prestations de garantie supplémentaires. Vos droits de garantie légaux ne sont en rien altérés par la garantie présente.

AUSSITÔT APRÈS L'ACHAT NOUS VOUS RECOMMANDONS FORTEMENT DE BIEN LIRE ATTENTIVEMENT LA NOTICE D'UTILISATION AVANT LA PREMIÈRE MISE EN SERVICE ET DE VÉRIFIER L'ÉTAT INTACT DE VOTRE MATÉRIEL. LORS D'UN RETOUR DE MATÉRIEL AU TITRE DE LA GARANTIE, CONTACTER VOTRE MAGASIN DISTRIBUTEUR ET RETOURNER LA PREUVE D'ACHAT AVEC CE BON DÛMENT REMPLI :

N° DE RÉFÉRENCE DU MATÉRIEL :	
DATE D'ACHAT :	
LIEU D'ACHAT :	
DATE DE RETOUR :	



Déclaration CE de conformité

Aux dispositions des directives Européennes

- Machines (2006/42/EC)
- Electro compatibilité (2014/30/EC)
- Emission des gaz e5*2016/1628*2016/1628SYA2/P*1044*00 ; regulation 2016/1628

Et aux normes suivantes :

- EN ISO 12100 : 2010, EN 609-1 : 2017
- EN ISO 13854 : 2019, EN : 14120 : 2015
- En ISO 13857 : 2019
- EN55012 : 2007 + A1 : 2009
- EN IEC 61000-6-1 : 2019

Nous soussigné « société SAS2E » déclarons, en tant qu'importateur, que le produit :

FENDEUSE DE BÛCHES VERTICALE 22T

TYPE : SP22/N

Est conforme aux normes Européennes applicables.

Fait aux Ponts de Cé, le jour / mois / année

L'importateur :

SAS2E
19 rue Joseph Cugnot
49130 LES PONTS DE CÉ
France

Christophe Batardière, président.

 **FR**
**Cet appareil
et ses accessoires
se recyclent**

REPRISE
À LA LIVRAISON

OU

À DÉPOSER
EN MAGASIN

OU

À DÉPOSER
EN DÉCHÈTERIE

Points de collecte sur www.quefairedemesdechets.fr
Privilégiez la réparation ou le don de votre appareil !