

KB-KM, KW-KM

STIHL



2 - 17 Notice d'emploi



Table des matières

1	Préface.....	2
2	CombiSystème.....	2
3	Indications concernant la présente Notice d'emploi.....	2
4	Prescriptions de sécurité et techniques de travail.....	2
5	Utilisation.....	6
6	Moteurs CombiSystème autorisés.....	8
7	Assemblage.....	8
8	Montage de l'outil CombiSystème.....	9
9	Utilisation du harnais.....	10
10	Équilibrage.....	11
11	Mise en route / arrêt du moteur.....	12
12	Rangement.....	12
13	Remplacement de l'outil de balayage.....	13
14	Instructions pour la maintenance et l'entretien.....	13
15	Conseils à suivre pour réduire l'usure et éviter les avaries.....	13
16	Principales pièces.....	14
17	Caractéristiques techniques.....	14
18	Instructions pour les réparations.....	16
19	Mise au rebut.....	16
20	Déclaration de conformité UE.....	16
21	Déclaration de conformité UKCA.....	17
22	Adresses.....	17

1 Préface

Chère cliente, cher client,

nous vous félicitons d'avoir choisi un produit de qualité de la société STIHL.

Ce produit a été fabriqué avec les procédés les plus modernes et les méthodes de surveillance de qualité les plus évoluées. Nous mettons tout en œuvre pour que cette machine vous assure les meilleurs services, de telle sorte que vous puissiez en être parfaitement satisfait.

Pour toute question concernant cette machine, veuillez vous adresser à votre revendeur ou directement à l'importateur de votre pays.



Dr. Nikola Stihl

2 CombiSystème

Le CombiSystème STIHL offre la possibilité de combiner différents moteurs CombiSystème et outils CombiSystème pour composer un dispositif à moteur complet. Dans la présente Notice

d'emploi, l'ensemble – en ordre de marche – d'un moteur CombiSystème et d'un outil CombiSystème est dénommé dispositif à moteur ou machine.

Par conséquent, les Notices d'emploi du moteur CombiSystème et de l'outil CombiSystème constituent, ensemble, la Notice d'emploi intégrale du dispositif à moteur ou de la machine.

Il faut donc toujours lire attentivement les deux Notices d'emploi avant la première mise en service et les conserver précieusement pour pouvoir les relire lors d'une utilisation ultérieure.

3 Indications concernant la présente Notice d'emploi

3.1 Pictogrammes

Tous les pictogrammes appliqués sur le dispositif sont expliqués dans la présente Notice d'emploi.

3.2 Repérage des différents types de textes



Avertissement contre un risque d'accident et de blessure ainsi que de graves dégâts matériels.



Avertissement contre un risque de détérioration du dispositif ou de certains composants.

3.3 Développement technique

La philosophie de STIHL consiste à poursuivre le développement continu de toutes ses machines et de tous ses dispositifs ; c'est pourquoi nous devons nous réserver tout droit de modification de nos produits, en ce qui concerne la forme, la technique et les équipements.

On ne pourra donc en aucun cas se prévaloir des indications et illustrations de la présente Notice d'emploi à l'appui de revendications quelconques.

4 Prescriptions de sécurité et techniques de travail



Pour travailler avec le balai brosse ou le balai racleur, il faut respecter des règles de sécurité particulières.



Avant la première mise en service, lire attentivement et intégralement les deux Notices d'emploi (celle du moteur CombiSystème et celle de l'outil CombiSystème). Les conserver précieusement pour pouvoir les relire lors d'une utilisation ultérieure. Le fait de ne pas respecter les instructions des Notices d'emploi peut entraîner un danger de mort.

Ne confier la machine qu'à des personnes familiarisées avec ce modèle et sa manipulation – et toujours y joindre les Notices d'emploi du moteur CombiSystème et de l'outil CombiSystème.

Utiliser le balai brosse uniquement pour nettoyer les surfaces et les chemins, également les surfaces inégales ou entrecoupées de joints, ainsi que les sols en pierre naturelle.

Utiliser le balai racleur uniquement pour nettoyer les surfaces et les chemins, pour balayer les saletés humides telles que les feuilles mortes mouillées, ou la neige, de même que pour enlever les flaques d'eau.

Il est interdit d'utiliser cette machine pour d'autres travaux – **risque d'accident !**

Monter exclusivement des accessoires autorisés par STIHL pour cette machine ou des pièces similaires du point de vue technique. Pour toute question à ce sujet, s'adresser à un revendeur spécialisé.

Utiliser exclusivement des outils ou accessoires de haute qualité. Sinon, des accidents pourraient survenir ou la machine risquerait d'être endommagée.

STIHL recommande d'utiliser des outils et accessoires d'origine STIHL. Les propriétés de ceux-ci sont adaptées de manière optimale au produit et aux exigences de l'utilisateur.

N'apporter aucune modification à cette machine – cela risquerait d'en compromettre la sécurité. STIHL décline toute responsabilité pour des blessures ou des dégâts matériels occasionnés en cas d'utilisation d'équipements rapportés non autorisés.

Pour le nettoyage de cette machine, ne pas utiliser un nettoyeur haute pression. Le puissant jet d'eau risquerait d'endommager certaines pièces de la machine.

4.1 Vêtements et équipements

Porter des vêtements et équipements de protection réglementaires.



Les vêtements doivent être appropriés et ne doivent pas être gênants. Porter des vêtements bien ajustés – une combinaison, mais pas une blouse de travail.

Ne pas porter des vêtements qui risqueraient de se prendre dans le bois, les broussailles ou les pièces en mouvement de la machine. Ne pas non plus porter d'écharpe, de cravate ou de bijoux. Les personnes aux cheveux longs doivent les nouer et les assurer de telle sorte qu'ils soient maintenus au-dessus des épaules.



Porter des chaussures robustes, à semelle crantée antidérapante.



AVERTISSEMENT



Pour réduire le risque de blessure oculaire, porter des lunettes de protection couvrant étroitement les yeux et conformes à la norme EN 166 (au Canada, des lunettes de protection conformes à la norme CSA Z94). Veiller à ce que les lunettes de protection soient bien ajustées.

Porter un dispositif antibruit « personnel » – par ex. des capsules protège-oreilles.



Porter des gants de travail robustes en matériau résistant (par ex. en cuir).

STIHL propose une gamme complète d'équipements pour la protection individuelle.

4.2 Transport de la machine

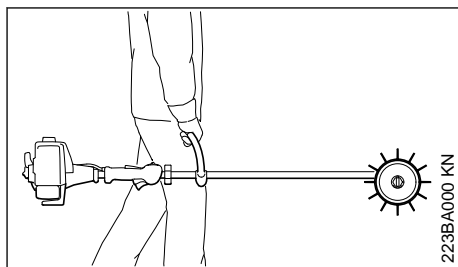

Toujours arrêter le moteur.

Porter la machine en la tenant par la poignée de portage, avec l'outil de travail orienté vers l'avant et avec le silencieux très chaud placé du côté opposé au corps.

Pour le transport dans un véhicule : assurer la machine de telle sorte qu'elle ne risque pas de

se renverser, d'être endommagée ou de perdre du carburant.

4.3 Avant la mise en route du moteur

S'assurer que la machine se trouve en parfait état pour un fonctionnement en toute sécurité – conformément aux indications des chapitres correspondants des Notices d'emploi du moteur CombiSystème et de l'outil CombiSystème :

- Outil de travail : monté correctement, bien serré et dans un état impeccable.
- Les deux outils de balayage doivent être montés.
- N'apporter aucune modification aux dispositifs de commande et de sécurité.
- S'assurer que les dispositifs de protection ne sont ni endommagés, ni usés. Il est interdit d'utiliser la machine avec un capot protecteur endommagé – remplacer les pièces endommagées.
- Les poignées doivent être propres et sèches, sans huile ni autres salissures – un point très important pour que l'on puisse manier la machine en toute sécurité.
- Ajuster le harnais et les poignées suivant la taille de l'utilisateur. Suivre les indications du chapitre « Utilisation du harnais ».

Il est interdit d'utiliser la machine si elle ne se trouve pas dans l'état impeccable requis pour un fonctionnement en toute sécurité – **risque d'accident !**

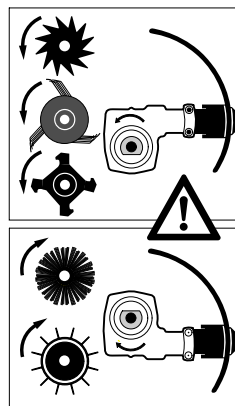

Pour les outils de balayage et de nettoyage, positionner le réducteur de telle sorte que l'arbre d'entraînement de l'outil se trouve en haut, par rapport au tube.

Pour parer à toute éventualité, à l'utilisation d'un harnais : s'entraîner pour savoir se dégager rapidement de la machine. Lors de cet exercice, ne pas jeter la machine sur le sol, pour ne pas risquer de l'endommager.

Remplacer les outils de balayage défectueux.

Voir aussi les indications à suivre « Avant la mise en route du moteur », dans la Notice d'emploi du moteur CombiSystème.

4.4 Maintenance et guidage de la machine

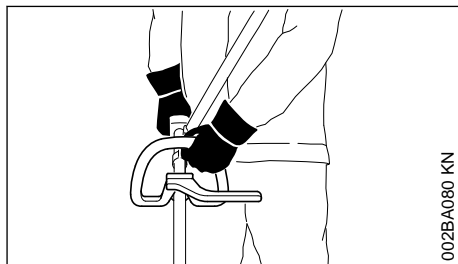

Toujours se tenir dans une position stable et sûre.

Toujours tenir fermement la machine par les poignées, à deux mains.

Tenir la poignée de commande de la main droite et la poignée circulaire de la main gauche – ceci est également valable pour les gauchers.

Pour pouvoir guider la machine en toute sécurité, empoigner fermement la poignée de commande et l'autre poignée en les entourant avec les pouces.

4.5 Pendant le travail

En cas d'urgence ou de danger imminent, arrêter immédiatement le moteur – placer le curseur combiné / commutateur d'arrêt / bouton d'arrêt sur la position 0 ou STOP.

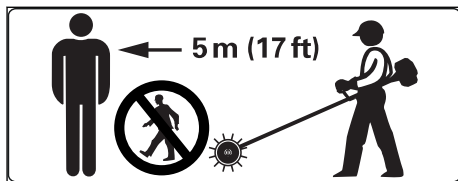

À part l'utilisateur, personne ne doit se trouver dans un rayon de 5 m de la machine en marche – **risque de blessure par des objets projetés !** Respecter aussi cette distance par rapport à des

véhicules, des vitres etc. – **risque de dégâts matériels !**

Veiller à ce que le ralenti soit correctement réglé – de telle sorte qu'après le relâchement de la gâchette d'accélérateur l'outil de travail ne soit plus entraîné et s'arrête. Contrôler régulièrement et rectifier si nécessaire le réglage du ralenti. Si l'outil de travail est entraîné au ralenti, malgré un réglage correct, faire réparer la machine par le revendeur spécialisé – voir la Notice d'emploi du moteur CombiSystème.

L'utilisation sur des sols synthétiques peut générer des charges électrostatiques – **risque de choc électrique et d'accident !**

Faire particulièrement attention sur un sol glissant – mouillé ou couvert de neige – de même qu'en travaillant à flanc de coteau ou sur un sol inégal etc. – **risque de dérapage !**

Faire attention aux obstacles : souches d'arbres, racines – **pour ne pas risquer de trébucher !**

Toujours se tenir dans une position stable et sûre.

En travaillant avec des protège-oreilles, il faut faire tout particulièrement attention – parce que des bruits signalant un danger (cris, signaux sonores etc.) sont moins bien perceptibles.

Faire des pauses à temps pour ne pas risquer d'atteindre un état de fatigue ou d'épuisement qui pourrait **entraîner un accident !**

Travailler calmement, de manière bien réfléchie – seulement dans de bonnes conditions de visibilité et d'éclairage. Prendre les précautions utiles pour exclure le risque de blesser d'autres personnes.



Les poussières, les vapeurs et les fumées dégagées au cours du travail peuvent nuire à la santé. En cas de fort dégagement de poussière, porter un masque antipoussière.

Arroser les surfaces très poussiéreuses avant de les balayer.

Si la machine a été soumise à des sollicitations sortant du cadre de l'utilisation normale (par ex. si elle a été soumise à des efforts violents, en cas de choc ou de chute), avant de la remettre en marche, il faut impérativement s'assurer qu'elle se trouve en parfait état de fonctionnement – voir également « Avant la mise en route du moteur ». Il faut notamment vérifier le bon fonctionnement des dispositifs de sécurité. Il ne faut en aucun cas continuer d'utiliser la machine

si la sécurité de son fonctionnement n'est pas garantie. En cas de doute, consulter le revendeur spécialisé.

Ne jamais travailler sans le capot protecteur qui convient pour la machine et l'outil de travail utilisé – **risque de blessure par des objets projetés !**



Examiner le terrain : des objets durs – pierres, morceaux de métal ou autres – peuvent se transformer en projectiles – **risque de blessure !**

Il faut prendre des précautions particulières en travaillant sur des terrains difficiles où la visibilité n'est pas optimale.

En balayant les feuilles mortes, prendre soin de ne pas mettre des animaux en danger.

Vérifier l'outil de travail à de courts intervalles réguliers – et immédiatement si le comportement de l'outil change :

- Arrêter le moteur, tenir fermement la machine.
- Contrôler l'état et la bonne fixation.
- Des outils de travail défectueux doivent être remplacés immédiatement.

Avant de quitter la machine : arrêter le moteur.

Nettoyer régulièrement la prise de l'outil de travail – en cas d'accumulation de saletés ou d'engorgement, nettoyer la zone de l'outil de travail ou du capot protecteur.

Pour remplacer l'outil de travail, arrêter le moteur – **risque de blessure !**

4.6 Maintenance et réparations

Exécuter exclusivement les opérations de maintenance et les réparations décrites dans les Notices d'emploi de l'outil CombiSystème KB-KM, KW-KM et du moteur CombiSystème. Les réparations plus poussées doivent être effectuées par un atelier du service après-vente STIHL.

Pour la maintenance et les réparations, utiliser exclusivement des pièces de rechange d'origine STIHL. Le fait d'utiliser des pièces de rechange d'autres fabricants pourrait entraîner l'endommagement de la machine et des risques de blessure.

Il est interdit d'effectuer une modification quelconque sur les outils de balayage. Vous risqueriez de compromettre votre propre sécurité.

Arrêter le moteur

- avant d'entreprendre toute opération de maintenance ou réparation ;
- avant de procéder au montage ou au démontage des outils de balayage ;

- avant toute intervention pour éliminer un dérangement quelconque.

Ranger la machine comme décrit dans les Notices d'emploi – chapitre « Rangement du dispositif à moteur ».

5 Utilisation

5.1 Outils de balayage

La gamme d'outils CombiSystème pour le balayage et le nettoyage de surfaces comprend les versions suivantes : balai brosse KB-KM et balai racleur KW-KM.

5.2 Préparatifs

Si l'aire de travail est sèche, l'arroser légèrement : cela réduit le dégagement de poussière !

- ▶ Dégager l'aire de travail en enlevant tous les obstacles et autres objets quelconques – risque d'accident !
- ▶ Mise en route du moteur
- ▶ Mettre le harnais.

Le moteur CombiSystème muni d'un outil de balayage doit être utilisé en avançant.

5.3 Utilisation

5.3.1 Balai brosse



L'outil CombiSystème balai brosse KB-KM convient pour nettoyer les surfaces et les chemins, également les surfaces inégales ou entrecoupées de joints, ainsi que les sols naturels.

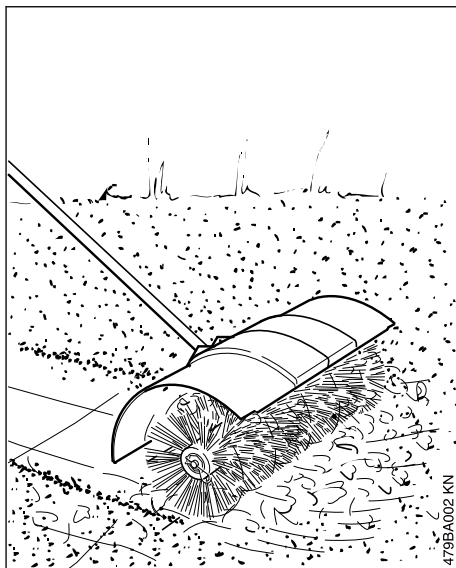

⚠ AVERTISSEMENT

Ne jamais travailler sans le capot protecteur et les deux élargisseurs de capot protecteur – **risque de blessure !**

Ces éléments de protection font dévier les saletés et les débris soulevés, dans le sens opposé à la machine et à l'utilisateur.

- ▶ Pousser régulièrement le balai brosse en avançant au pas.

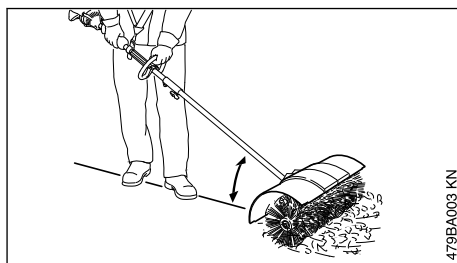

- ▶ Toujours mener la machine de telle sorte que le tube forme l'angle le plus faible possible, par rapport au sol.

! AVERTISSEMENT

En effet, plus l'angle montré sur l'illustration est grand, plus la machine est difficile à contrôler.

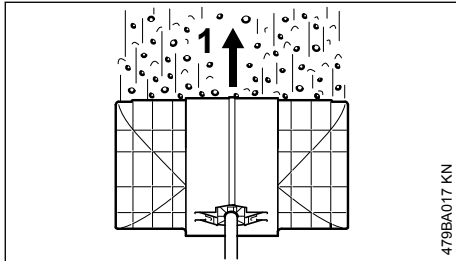

- ▶ Mener le balai brosse à angle droit par rapport au sens de la marche (1) de l'utilisateur – les saletés sont projetées vers l'avant, dans le sens opposé à l'utilisateur.

! AVERTISSEMENT

Le balai brosse exerce une poussée en direction de l'utilisateur.

5.3.2 Balai racleur

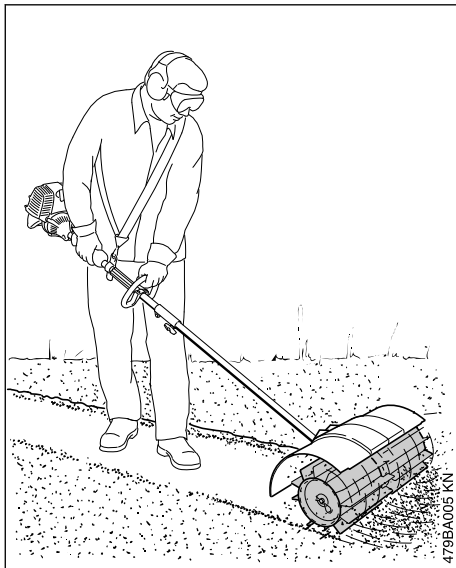

L'outil CombiSystème balai racleur KW-KM convient pour nettoyer les surfaces et les chemins, pour balayer les saletés humides telles que les feuilles mortes mouillées, ou la neige, de même que pour enlever les flaques d'eau.

- ▶ Pousser régulièrement le balai racleur en avançant au pas.

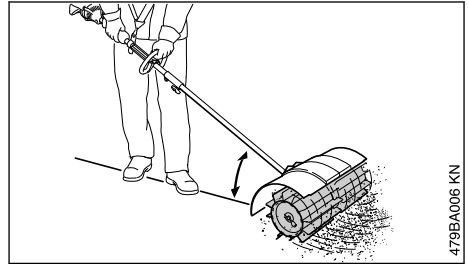

- ▶ Toujours mener la machine de telle sorte que le tube forme l'angle le plus faible possible, par rapport au sol.

! AVERTISSEMENT

En effet, plus l'angle montré sur l'illustration est grand, plus la machine est difficile à contrôler.

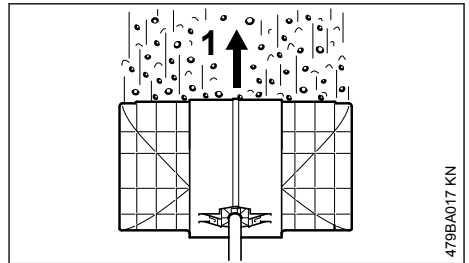

- ▶ Mener le balai racleur à angle droit par rapport au sens de la marche (1) de l'utilisateur – les saletés sont projetées vers l'avant, dans le sens opposé à l'utilisateur.

! AVERTISSEMENT

Le balai racleur exerce une poussée en direction de l'utilisateur.

5.4 Nettoyage de l'outil de balayage

Enlever les saletés accumulées entre les outils de balayage, dans la zone du réducteur ou entre les outils de balayage et le capot protecteur :

- Arrêter le moteur et attendre que l'outil de balayage ne tourne plus.
- Extraire la goupille élastique de l'arbre.
- Enlever les outils de balayage de l'arbre et les nettoyer.
- Enlever les saletés.

Pour le remontage, voir « Remplacement de l'outil de balayage / montage de l'outil CombiSystème »

6 Moteurs CombiSystème autorisés

Utiliser exclusivement des moteurs CombiSystème livrés par STIHL ou sur lesquels le montage de cet outil a été expressément autorisé par STIHL.

L'utilisation de cet outil CombiSystème est autorisée exclusivement avec les moteurs CombiSystème suivants :

STIHL KM 56 R, KM 85 R¹⁾, KM 94 R, KM 111 R, KM 131 R, KM 235 R, KMA 130 R, KMA 135 R, KMA 80.0 R, KMA 120.0 R, KMA 140.0 R, KMA 140.0 R B, KMA 200.0 R



AVERTISSEMENT

Sur les machines à poignée circulaire, la protection (pour garder la distance de sécurité entre l'outil de travail et les pieds et jambes de l'utilisateur) doit être montée.

7 Assemblage

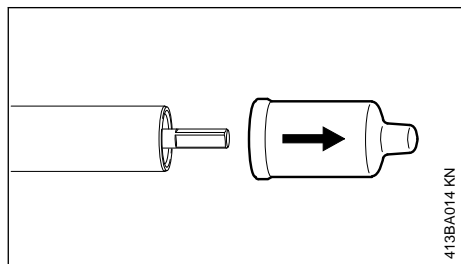

- Enlever les capuchons de protection des extrémités du tube et les conserver pour pouvoir les remonter plus tard – voir « Range-ment ».

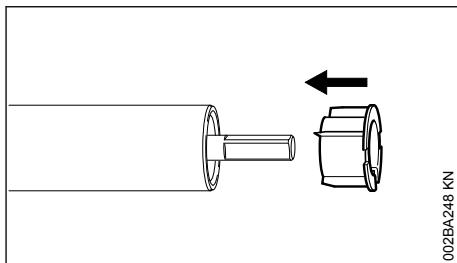

AVIS

À l'enlèvement du capuchon, le bouchon peut être extrait du tube. Il faut alors le remettre en place en le poussant à fond dans le tube.

7.1 Montage du capot protecteur

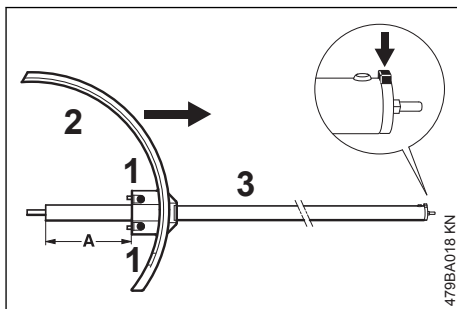

- Glisser le capot protecteur (2) sur le tube (3) jusqu'à ce que la distance (A) soit égale à 136 mm.
- Positionner le capot protecteur (2) de telle sorte qu'il se trouve exactement à la verticale et que le téton (flèche) du tube soit orienté à la verticale vers le haut.
- Serrer légèrement les vis de serrage (1).

¹⁾ exclusivement pour pays non membres de l'UE

AVERTISSEMENT

Le capot protecteur ne doit plus pouvoir pivoter sur le tube.

7.2 Montage du réducteur

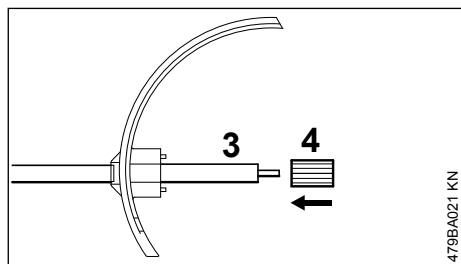

- ▶ Glisser la douille (4) sur le tube (3), jusqu'en butée.

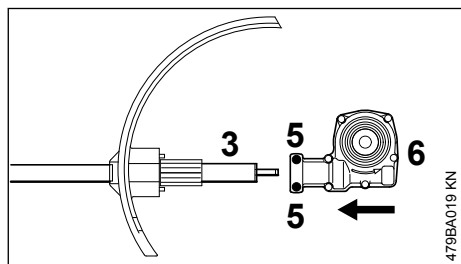

- ▶ Desserrer les vis de serrage (5).
- ▶ Glisser le réducteur (6) sur le tube (3) – à l'introduction, faire légèrement pivoter le réducteur dans les deux sens.

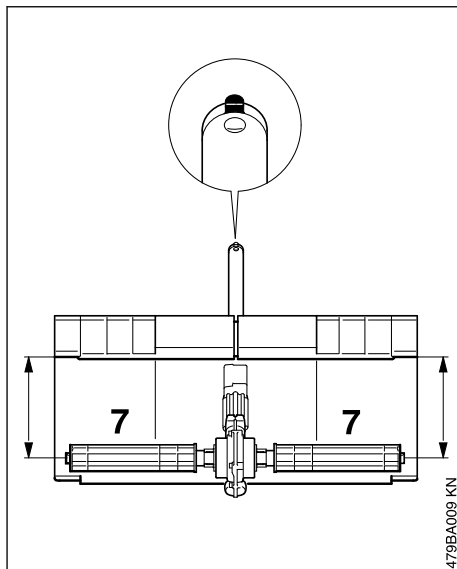

- ▶ Positionner le réducteur sur le tube de telle sorte que le capot protecteur se trouve à égales distances (7) des arbres lorsque les arbres d'entraînement (7) se trouvent à l'horizontale.
- ▶ Serrer **fermement** les vis de serrage.

AVERTISSEMENT

Le réducteur ne doit plus pouvoir tourner sur le tube.

- ▶ Monter les deux outils de balayage – voir « Remplacement de l'outil de balayage ».

8 Montage de l'outil CombiSystème

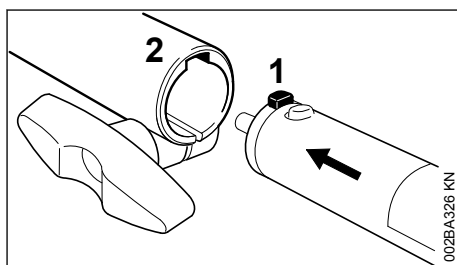

- ▶ Introduire le téton (1) du tube à fond dans la rainure (2) du manchon d'accouplement ;

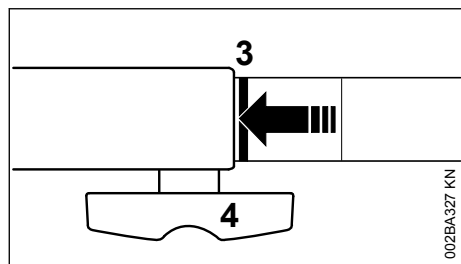

Après l'emmanchement correct, la ligne rouge (3 = pointe de la flèche) doit affleurer avec le manchon d'accouplement.

- serrer **fermement** la vis à garot (4).

8.1 Démontage de l'outil Combi-Système

- Pour enlever le demi-arbre (partie inférieure du tube), procéder dans l'ordre inverse.

9 Utilisation du harnais

Le type et la version du harnais, de l'anneau de suspension et du mousqueton diffèrent suivant les marchés.

9.1 Harnais simple

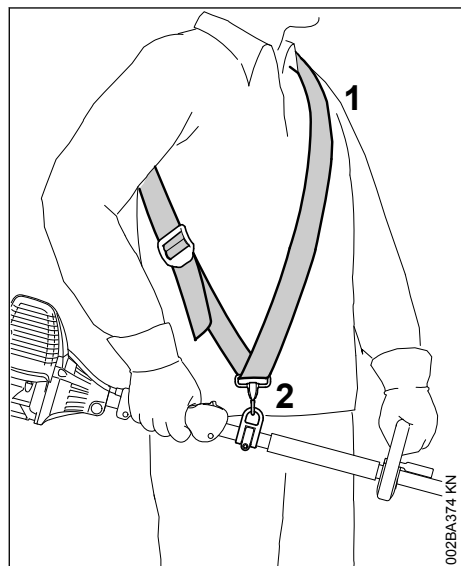

- Mettre le harnais simple (1) ;
- régler la longueur de la sangle de telle sorte que le mousqueton (2) se trouve environ à une largeur de paume en dessous de la hanche droite ;

- équilibrer la machine – voir « Équilibrage ».

9.2 Harnais double

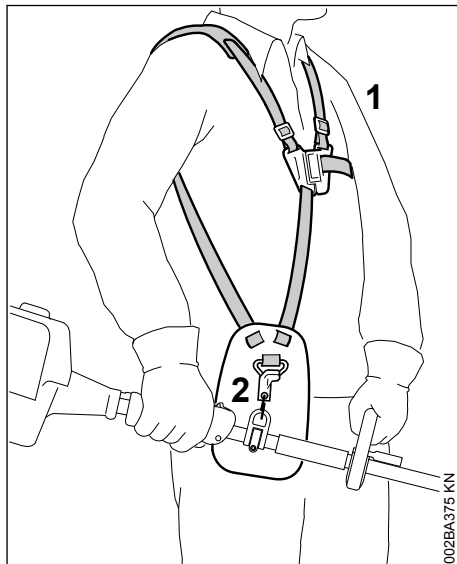

- Mettre le harnais double (1) ;
- régler la longueur de la sangle de telle sorte que le mousqueton (2) se trouve environ à une largeur de paume en dessous de la hanche droite ;
- équilibrer la machine – voir « Équilibrage ».

9.3 Accrochage de la machine au harnais

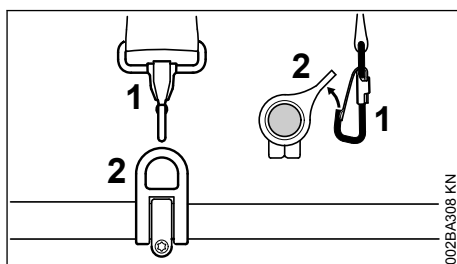

- Accrocher le mousqueton (1) à l'anneau de suspension (2) fixé sur le tube – en retenant l'anneau de suspension.

9.4 Décrochage de la machine du harnais

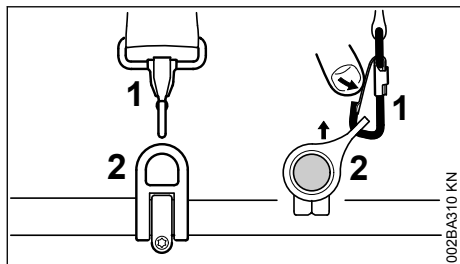

- Appuyer sur la languette du mousqueton (1) et sortir l'anneau de suspension (2) du mousqueton.

9.5 Dégagement rapide

! AVERTISSEMENT

En cas de danger imminent, il faut se dégager rapidement de la machine et la jeter loin de soi. S'entraîner pour pouvoir se dégager rapidement de la machine. Lors de cet exercice, ne pas jeter la machine sur le sol, pour ne pas risquer de l'endommager.

Pour savoir se dégager rapidement de la machine, s'entraîner à décrocher la machine du mousqueton – en procédant comme indiqué au chapitre « Décrochage de la machine du harnais ».

En cas d'utilisation d'un harnais simple : s'entraîner pour savoir se dégager rapidement de la sangle passée sur l'épaule.

En cas d'utilisation d'un harnais double : s'entraîner pour savoir ouvrir rapidement la serrure et se dégager des sangles passées sur les épaules.

10 Équilibrage

10.1 Équilibrage de la machine

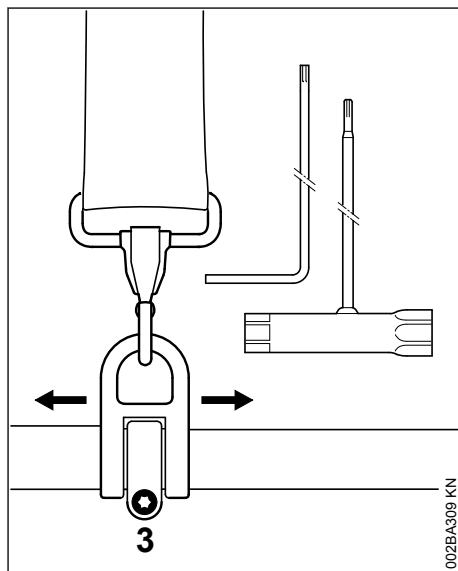

- Desserrer la vis (3) ;

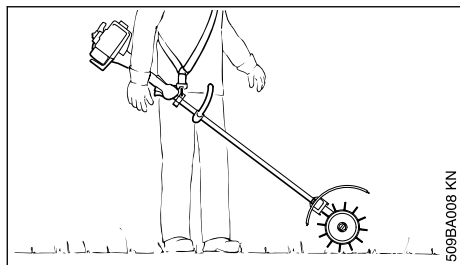

- ▶ faire coulisser l'anneau de suspension de telle sorte que les outils de balayage touchent le sol ;
- ▶ serrer fermement la vis de l'anneau de suspension.

11 Mise en route / arrêt du moteur

11.1 Mise en route du moteur

Pour la mise en route, suivre impérativement les instructions données pour le moteur CombiSystème ou pour la machine de base !

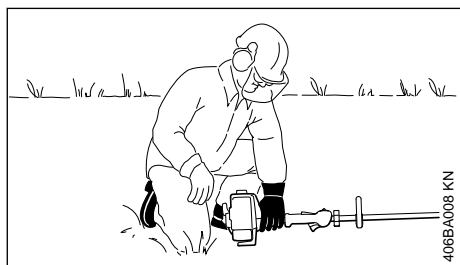
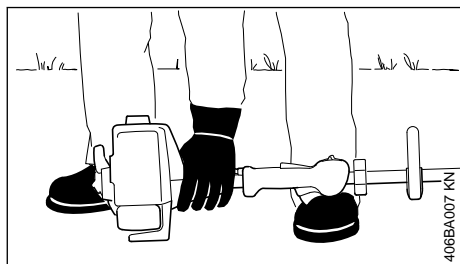

- ▶ Poser la machine sur le sol, dans une position sûre ;

Les outils de balayage doivent seulement toucher le sol, sans entrer en contact avec un objet quelconque – **risque d'accident !**

- ▶ se tenir dans une position bien stable – différentes positions possibles : debout, penché en avant ou à genoux ;

- ▶ avec la main gauche, plaquer **fermement** la machine sur le sol – en ne touchant à aucun des éléments de commande de la poignée de commande – voir la Notice d'emploi du moteur CombiSystème ou de la machine de base.

AVIS

Ne pas poser le pied ou le genou sur le tube !

! AVERTISSEMENT

Au lancement du moteur, les outils de balayage peuvent être entraînés dès que le moteur part – la machine peut alors se mettre en mouvement, c'est pourquoi, dès que le moteur a démarré, il faut donner une brève impulsion sur la gâchette d'accélérateur – de telle sorte que le moteur passe au ralenti.

Le reste de la procédure de mise en route du moteur est décrit en détail dans la Notice d'emploi du moteur CombiSystème ou dans celle de la machine de base.

11.2 Arrêt du moteur

- ▶ Voir la Notice d'emploi du moteur CombiSystème ou de la machine de base.

12 Rangement

Pour un arrêt de travail d'env. 30 jours ou plus

- ▶ Enlever les outils de balayage, les nettoyer et contrôler s'ils ne sont pas endommagés ou usés.
- ▶ Si l'outil CombiSystème est conservé séparément, sans être accouplé au moteur CombiSystème : emboîter le capuchon de protection sur le tube pour éviter l'encrassement de l'accouplement.
- ▶ Conserver la machine à un endroit sec et sûr. La ranger de telle sorte qu'elle ne puisse pas être utilisée sans autorisation (par ex. par des enfants).

13 Remplacement de l'outil de balayage

13.1 Brosse

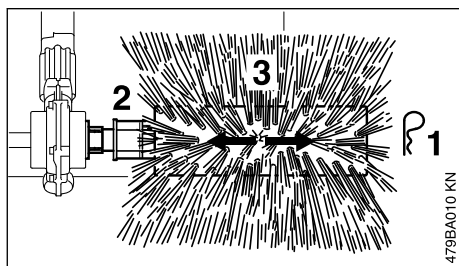

13.1.1 Démontage

- ▶ Retirer la goupille élastique (1) qui se trouve à l'extrémité de l'arbre (2) ;
- ▶ enlever la brosse (3) de l'arbre et la remplacer.

13.1.2 Montage

- ▶ Glisser la brosse (3) sur l'arbre ;
- ▶ introduire la goupille élastique (1) dans le trou prévu à l'extrémité de l'arbre et appliquer son anneau à plat ;
- ▶ monter l'autre brosse en procédant de la même manière.



Toujours monter les deux brosses !

13.2 Balai racleur

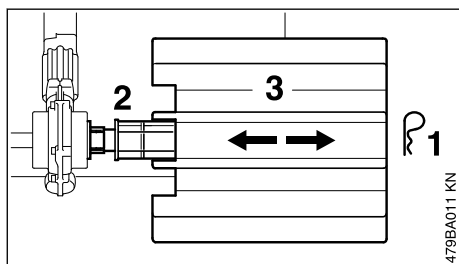

13.2.1 Démontage

- ▶ Retirer la goupille élastique (1) qui se trouve à l'extrémité de l'arbre (2) ;
- ▶ enlever le rouleau racleur (3) de l'arbre et le remplacer.

13.2.2 Montage

- ▶ Glisser le rouleau racleur (3) sur l'arbre ;
- ▶ introduire la goupille élastique (1) dans le trou prévu à l'extrémité de l'arbre et appliquer son anneau à plat ;

- ▶ monter l'autre rouleau racleur en procédant de la même manière.



Toujours monter les deux rouleaux racleurs !

14 Instructions pour la maintenance et l'entretien

Les indications ci-après sont valables pour des conditions d'utilisation normales. Pour des conditions plus difficiles (ambiance très poussiéreuse etc.) et des journées de travail plus longues, il faut réduire, en conséquence, les intervalles indiqués.

Vis et écrous accessibles

- ▶ Resserrage au besoin

Outils de travail et dispositifs de protection

- ▶ Contrôle visuel, contrôle du serrage avant le travail et après chaque plein de carburant
- ▶ Remplacement en cas de détérioration

Étiquettes de sécurité

- ▶ Remplacement des étiquettes de sécurité devenues illisibles

15 Conseils à suivre pour réduire l'usure et éviter les avaries

Le fait de respecter les prescriptions de la présente Notice d'emploi et les prescriptions de la Notice d'emploi du moteur CombiSystème permet d'éviter une usure excessive et l'endommagement du dispositif à moteur.

Le dispositif à moteur doit être utilisé, entretenu et rangé comme décrit dans ces Notices d'emploi.

L'utilisateur assume l'entière responsabilité de tous les dommages occasionnés par suite du non-respect des prescriptions de sécurité et des instructions données pour l'utilisation et la maintenance. Cela s'applique tout particulièrement aux points suivants :

- modifications apportées au produit sans l'autorisation de STIHL ;
- utilisation d'outils ou d'accessoires qui ne sont pas autorisés pour ce dispositif, ne convenant pas ou sont de mauvaise qualité ;
- utilisation pour des travaux autres que ceux prévus pour ce dispositif ;
- utilisation du dispositif dans des concours ou dans des épreuves sportives ;

- avaries découlant du fait que le dispositif a été utilisé avec des pièces défectueuses.

15.1 Opérations de maintenance

Toutes les opérations énumérées au chapitre « Instructions pour la maintenance et l'entretien » doivent être exécutées périodiquement. Dans le cas où l'utilisateur ne pourrait pas effectuer lui-même ces opérations de maintenance et d'entretien, il doit les faire exécuter par un revendeur spécialisé.

STIHL recommande de faire effectuer les opérations de maintenance et les réparations exclusivement chez le revendeur spécialisé STIHL. Les revendeurs spécialisés STIHL participent régulièrement à des stages de perfectionnement et ont à leur disposition les informations techniques requises.

Si ces opérations ne sont pas effectuées comme prescrit, cela peut entraîner des avaries dont l'utilisateur devra assumer l'entière responsabilité. Il pourrait s'ensuivre, entre autres, les dommages précisés ci-après :

- corrosion et autres avaries subséquentes imputables au fait que le dispositif n'a pas été rangé correctement ;
- avaries et dommages subséquents survenus sur le dispositif par suite de l'utilisation de pièces de rechange de mauvaise qualité.

15.2 Pièces d'usure

Même lorsqu'on utilise la machine pour les travaux prévus dans sa conception, certaines pièces subissent une usure normale et elles doivent être remplacées en temps voulu, en fonction du genre d'utilisation et de la durée de fonctionnement. Il s'agit, entre autres, des pièces suivantes :

- Outil de travail (brosse, ceinture à lamelles)
- Capot protecteur, élargisseur de capot protecteur

16 Principales pièces

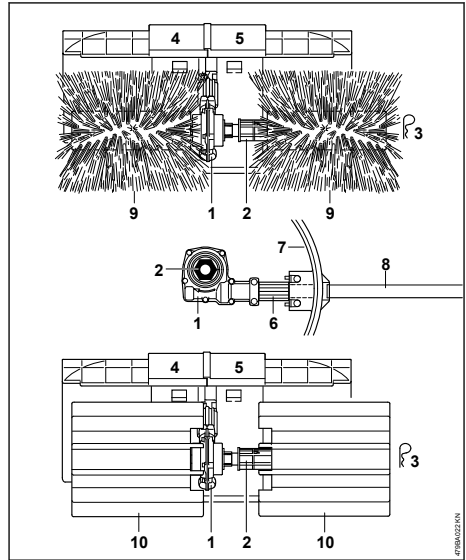

16.1 Balai brosse, balai racleur

- 1 Réducteur
- 2 Arbre
- 3 Goupille élastique
- 4 Élargisseur droit de capot protecteur
- 5 Élargisseur gauche de capot protecteur
- 6 Douille
- 7 Capot protecteur
- 8 Tube

16.2 Balai brosse

- 9 Brosse

16.3 Balai racleur

- 10 Balai racleur avec ceinture à lamelles

17 Caractéristiques techniques

17.1 Outil de travail

17.1.1 KB-KM

Deux brosse	
Diamètre :	250 mm
Largeur de travail :	600 mm

17.1.2 KW-KM

Deux rouleaux racleurs

Diamètre : 270 mm
Largeur de travail : 600 mm**17.2 Poids**

Ensemble complet avec capot protecteur et demi-tube

KB-KM : 6,4 kg
KW-KM : 7,4 kg**17.3 Niveaux sonores et taux de vibrations**

Dans la détermination des niveaux sonores et des taux de vibrations, sur les machines avec outils CombiSystème KB-KM et KW-KM, le ralenti et le régime maximal nominal sont pris en compte suivant le rapport 1:6.

Pour de plus amples renseignements sur le respect de la directive 2002/44/CE « Risques dus aux agents physiques (vibrations) » concernant les employeurs, voir

www.stihl.com/vib**17.3.1 Niveau de pression sonore L_{peq} suivant ISO 6081**

KM 85 R à poignée circulaire : 96 dB(A)

17.3.2 Niveau de pression sonore L_{peq} suivant ISO 11201

KM 56 R à poignée circulaire : 96 dB(A)
 KM 94 R à poignée circulaire : 95 dB(A)
 KM 111 R à poignée circulaire : 98 dB(A)
 KM 131 R à poignée circulaire : 98 dB(A)
 KM 235.0 R à poignée circulaire : 102 dB(A)
 KMA 130 R à poignée circulaire : 81 dB(A)
 KMA 135 R à poignée circulaire : 78,3 dB(A)
 KMA 80.0 R à poignée circulaire : 77 dB(A)
 KMA 120.0 R à poignée circulaire : 77 dB(A)
 KMA 140.0 R, KMA 140.0 R B : 76 dB(A)
 KMA 200.0 R à poignée circulaire : 78 dB(A)

17.3.3 Niveau de puissance acoustique L_{weq} suivant ISO 3744

KM 56 R à poignée circulaire : 106 dB(A)
 KM 85 R à poignée circulaire : 108 dB(A)
 KM 111 R à poignée circulaire : 108 dB(A)
 KM 131 R à poignée circulaire : 109 dB(A)
 KM 235.0 R à poignée circulaire : 110 dB(A)
 KMA 130 R à poignée circulaire : 90 dB(A)
 KMA 135 R à poignée circulaire : 89,9 dB(A)
 KMA 80.0 R à poignée circulaire : 91 dB(A)
 KMA 120.0 R à poignée circulaire : 91 dB(A)
 KMA 140.0 R, KMA 140.0 R B : 89 dB(A)

KMA 200.0 R à poignée circulaire : 92 dB(A)

17.3.4 Niveau de puissance acoustique L_{weq} suivant ISO 11201

KM 94 R à poignée circulaire : 106 dB(A)

17.3.5 Taux de vibrations $a_{hv,eq}$ suivant ISO 7916

	Poignée gauche	Poignée droite
KB-KM, KW-KM		
KM 85 R à poignée circulaire :	3,8 m/s ²	5,5 m/s ²

17.3.6 Taux de vibrations $a_{hv,eq}$ suivant ISO 20643

	Poignée gauche	Poignée droite
KB-KM		
KM 56 R à poignée circulaire :	8,2 m/s ²	8,2 m/s ²
KM 111 R à poignée circulaire :	3,8 m/s ²	3,5 m/s ²
KM 131 R à poignée circulaire :	4,6 m/s ²	4,8 m/s ²
KM 235.0 R à poignée circulaire :	3,7 m/s ²	4,3 m/s ²
KMA 130 R à poignée circulaire :	2,8 m/s ²	2,9 m/s ²
KMA 135 R à poignée circulaire :	3,3 m/s ²	2,4 m/s ²
KMA 80.0 R à poignée circulaire :	2,4 m/s ²	2,0 m/s ²
KMA 120.0 R à poignée circulaire :	2,6 m/s ²	1,9 m/s ²
KMA 140.0 R, KMA 140.0 R B à poignée circulaire :	3,0 m/s ²	2,7 m/s ²
KMA 200.0 R à poignée circulaire :	3,6 m/s ²	2,2 m/s ²

	Poignée gauche	Poignée droite
KW-KM		
KM 56 R à poignée circulaire :	8,5 m/s ²	7,5 m/s ²
KM 111 R à poignée circulaire :	3,5 m/s ²	3,5 m/s ²
KM 131 R à poignée circulaire :	4,7 m/s ²	4,7 m/s ²
KM 235.0 R à poignée circulaire :	3,7 m/s ²	4,3 m/s ²
KMA 130 R à poignée circulaire :	2,7 m/s ²	2,9 m/s ²
KMA 135 R à poignée circulaire :	2,3 m/s ²	2,0 m/s ²
KMA 80.0 R à poignée circulaire :	2,4 m/s ²	2,0 m/s ²
KMA 120.0 R à poignée circulaire :	2,6 m/s ²	1,9 m/s ²
KMA 140.0 R, KMA 140.0 R B à poignée circulaire :	3,0 m/s ²	2,7 m/s ²

	Poignée gauche	Poignée droite
KMA 200.0 R à poignée circulaire :	3,6 m/s ²	2,2 m/s ²

17.3.7 Taux de vibrations a_{h_v,eq} suivant ISO 22867

	Poignée gauche	Poignée droite
KB-KM KM 94 R à poignée circulaire :	4,5 m/s ²	5,5 m/s ²

	Poignée gauche	Poignée droite
KW-KM KM 94 R à poignée circulaire :	4,6 m/s ²	6,0 m/s ²

Pour le niveau de pression sonore et le niveau de puissance acoustique, la valeur K selon la directive RL 2006/42/CE est de 2,0 dB(A) ; pour le taux de vibrations, la valeur K selon la directive RL 2006/42/CE est de 2,0 m/s².

17.4 REACH

REACH (enRegistrement, Evaluation et Autorisation des substances CHimiques) est le nom d'un règlement CE qui couvre le contrôle de la fabrication, de l'importation, de la mise sur le marché et de l'utilisation des substances chimiques.

Pour obtenir de plus amples informations sur le respect du règlement REACH N° (CE) 1907/2006, voir

www.stihl.com/reach

18 Instructions pour les réparations

L'utilisateur de ce dispositif est autorisé à effectuer uniquement les opérations de maintenance et les réparations décrites dans la présente Notice d'emploi. Les réparations plus poussées ne doivent être effectuées que par le revendeur spécialisé.

STIHL recommande de faire effectuer les opérations de maintenance et les réparations exclusivement chez le revendeur spécialisé STIHL. Les revendeurs spécialisés STIHL participent régulièrement à des stages de perfectionnement et ont à leur disposition les informations techniques requises.

Pour les réparations, monter exclusivement des pièces de rechange autorisées par STIHL pour ce dispositif ou des pièces similaires du point de vue technique. Utiliser exclusivement des pièces

de rechange de haute qualité. Sinon, des accidents pourraient survenir et le dispositif risquerait d'être endommagé.

STIHL recommande d'utiliser des pièces de rechange d'origine STIHL.

Les pièces de rechange d'origine STIHL sont reconnaissables à leur référence de pièce de rechange STIHL, au nom **STIHL** et, le cas échéant, au symbole d'identification des pièces de rechange STIHL  (les petites pièces ne portent parfois que ce symbole).

19 Mise au rebut

Pour obtenir de plus amples informations concernant la mise au rebut, consulter les services publics locaux ou un revendeur spécialisé STIHL.

Si l'on ne respecte pas la réglementation pour la mise au rebut, cela risque de nuire à la santé et à l'environnement.

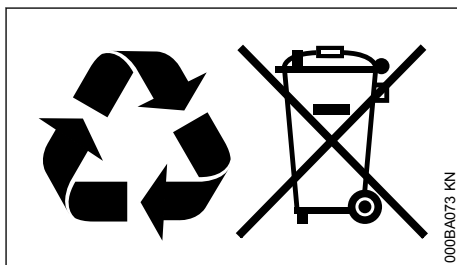

- Remettre les produits STIHL, y compris l'emballage, à une station de collecte et de recyclage, conformément aux prescriptions locales.
- Ne pas les jeter avec les ordures ménagères.

20 Déclaration de conformité UE

ANDREAS STIHL AG & Co. KG

Badstr. 115

D-71336 Waiblingen

Allemagne

déclare, sous sa seule responsabilité, que le produit suivant :

Genre de machine :	Outil CombiSystème Balai brosse / Balai racleur
Marque de fabrique :	STIHL
Type :	KB-KM KW-KM
Identification de la série :	4601

est conforme à toutes les prescriptions applicables de la directive 2006/42/CE et a été développé et fabriqué conformément à la version des normes suivantes respectivement valable à la date de fabrication :

EN ISO 12100 (en combinaison avec les machines KM spécifiées).

EN ISO 12100, EN 60335-1, EN 60335-2-72 (en combinaison avec les machines KMA indiquées)

Conservation des documents techniques :

ANDREAS STIHL AG & Co. KG
Produktzulassung

L'année de fabrication est indiquée sur la machine.

Waiblingen, le 19/09/2022

ANDREAS STIHL AG & Co. KG

P. O.



Robert Olma, Vice President, Regulatory Affairs
& Global Governmental Relations

21 Déclaration de conformité UKCA

ANDREAS STIHL AG & Co. KG

Badstr. 115
D-71336 Waiblingen

Allemagne

déclare, sous sa seule responsabilité, que le produit suivant :

Genre de machine :	Outil CombiSystème Balai brosse / Balai racleur
Marque de fabrique :	STIHL
Type :	KB-KM KW-KM
Identification de la série :	4601

est conforme à toutes les prescriptions applicables du règlement UK Supply of Machinery (Safety) Regulations 2008, et a été développé et fabriqué conformément à la version des normes suivantes respectivement valable à la date du lancement de la production :

EN ISO 12100 (en combinaison avec les machines KM spécifiées).

EN ISO 2100, EN 60335-1, EN 60335-2-72 (en combinaison avec les machines KMA indiquées)

Conservation des documents techniques :

ANDREAS STIHL AG & Co. KG

L'année de fabrication est indiquée sur la machine.

Waiblingen, le 19/09/2022

ANDREAS STIHL AG & Co. KG

P. O.



Robert Olma, Vice President, Regulatory Affairs
& Global Governmental Relations

22 Adresses

Direction générale STIHL

ANDREAS STIHL AG & Co. KG
Postfach 1771
D-71307 Waiblingen

Sociétés de distribution STIHL

ALLEMAGNE

STIHL Vertriebszentrale AG & Co. KG
Robert-Bosch-Straße 13
64807 Dieburg
Telefon: +49 6071 3055358

AUTRICHE

STIHL Ges.m.b.H.
Fachmarktstraße 7
2334 Vösendorf
Telefon: +43 1 86596370

SUISSE

STIHL Vertriebs AG
Isenrietstraße 4
8617 Mönchaltorf
Telefon: +41 44 9493030

STIHL revendeurs

www.stihl.com

FRANCE

www.stihl.fr/fr/revendeurs

www.stihl.com



0458-479-0221-B



0458-479-0221-B